

BENEMÉRITA UNIVERSIDAD AUTÓNOMA DE PUEBLA

FACULTAD DE ARQUITECTURA

Tesis presentada para obtener el título de:

Licenciado en Arquitectura

Presenta:

Berenice Garrido Hermida

Asesores:

M.D.A. Moisés Barrera Sánchez

M.D.A. Mariana Morales Tapia

Dra. María Dolores Lobato Macías

Puebla, Pue.

PROPUESTA DE PROYECTO EFÍMERO PARA PROMOVER EL
ARTE Y LA CULTURA A TRAVÉS DE LA EXPERIENCIA
SENSORIAL VISUAL-AUDITIVA

MARZO 2017

Agradecimientos

Agradezco principalmente a Dios por haberme acompañado y guiado a lo largo de mi carrera, sé que, sin su amor, su sabiduría y bondad hacia mí, no hubiese podido concluir mis estudios de esta manera, él ha sido mi fortaleza en los momentos de aflicción y necesidad, ha sido mi alegría en los momentos de tristeza y mucho dolor. Nunca quise declinar, pero si muchas veces olvide la verdadera razón por la que estaba estudiando, por la que estaba haciendo posible uno de mis más grandes sueños, y siempre él me recordaba lo importante y valiosa que soy, las capacidades y aptitudes que me ha dado, pero, sobre todo, que yo no estoy sola él está conmigo, haciéndome saber que lo que me proponga, sí creo, yo lo lograré.

Le doy gracias a mis padres Martha y Francisco, por apoyarme en todo momento, por los valores que me han inculcado, las enseñanzas que han marcado mi vida, por haberme dado la oportunidad de tener una excelente educación y por ser mis mejores amigos, con los que siempre contaré incondicionalmente.

A mis hermanos por ser parte importante de mi vida y representar la unidad de la familia, Carlos y Marcos por llenar mi vida de alegría, mi hermano Paco por levantarse todas las mañanas para llevarme a la parada del autobús, a los tres por recordarme que soy la mayor y también su ejemplo a seguir.

A cada uno de los miembros de mi familia, tíos, primos, sobrinos, que nunca han dejado de creer en mí, ustedes son ese motor que te impulsa a seguir y terminar el camino, a mi abuelita Victoria y mi abuelita Rosario, dos grandes mujeres que siempre me apapachaban cuando tenía esos días cansados y de mucho estrés.

Mis amigos, Andrea, Alan, Marco, Manuel, Víctor, juntos hemos vivido grandes experiencias, noches en vela por las entregas, aquellas en las que comíamos demasiado para poder aguantar el desvelo, los quiero mucho y agradezco a Dios por permitirme conocerlos y ser parte de su vida.

Y a todos aquellos que ahora forman parte importante de mi presente, amigos, compañeros, jefes, a mi novio Aurelio a mi amiga July y a cada una de las personas que son parte de mi día a día y de las que siempre tengo algo nuevo que aprender.

Profesores.

Gracias Arq. Moisés Barrera Sánchez y Arq. Mariana Morales Tapia, los dos grandes seres humanos y excelentes profesores, sus conocimientos y enseñanzas han sido y seguirán siendo de gran valor a mi vida, gracias por no dejarme declinar y animarme a presentar la Tesis, por todo el apoyo recibido y los grandes consejos para realizar cada tarea y actividad de la mejor manera.



“Si puedo crear un poco de espacio que la gente no ha experimentado antes y si queda con ellos o les da un sueño para el futuro habré logrado proporcionar a la vida una estructura sensible, no indispensable, pero si parte del ser y sus emociones, siendo esta, testigo de una época, su sociedad, su cultura, sus intenciones...”

Carrillo, González, Garrido

INDICE

1. PLANTEAMIENTO DEL PROBLEMA.....	7
2. METODOLOGÍA: SISTEMAS COMPLEJOS	9
3. ANTECEDENTES.....	10
4. OBJETIVOS	18
5. JUSTIFICACIÓN	19
6. ALCANCES.....	19
7. PREGUNTAS CONDUCTORAS	20
1. HIPÓTESIS	21
CAPÍTULO 1 MARCO CONCEPTUAL	23
EL ESPACIO PÚBLICO	23
1.1 Clasificación de espacio público	25
1.1.1 Dimensión físico territorial.....	25
1.1.2 Dimensión Política.....	25
1.1.3 Dimensión Social.....	25
1.1.4 Dimensión Económica	26
1.1.5 Dimensión Cultural.....	26
2. Nuevas tendencias en el espacio Público	27
2.1 Principios de la arquitectura efímera.....	27
2.1.1 Temporalidad	27
2.1.2 Flexibilidad.....	28
2.1.3 Innovación	28
2.1.4 Sostenibilidad.....	29
.....	30
3. PABELLONES COMO MEDIO DE TRANSFORMACIÓN DEL ESPACIO.....	30
4. CULTURA Y ARTE.....	30
4.1 Cultura	30
4.2 Arte	31
.....	32
.....	32
.....	32

.....	33
CAPÍTULO 2 MARCO REFERENCIAL	33
5. TRANSFORMACIONES DE LA ARQUITECTURA EFÍMERA	33
5.1 Autores y obras principales de la arquitectura efímera	34
5.1.1 Shigeru Ban.....	34
5.1.1 Santiago Cirugeda	35
6. UBICACIÓN DEL PROYECTO	35
6.1 Zócalo de la ciudad de Puebla	35
6.2 CIS (Centro Integral de Servicios).....	38
.....	39
.....	39
.....	39
.....	40
CAPÍTULO 3 ANTEPROYECTO	40
7. IDEA RECTORA Y ESQUEMAS	40
7.1 Esquemas, la importancia de la recreación y el juego en el espacio público.....	41
7.2 La estructura efímera como parte del espacio público.....	42
.....	42
8. DE LO GENERAL A LO PARTICULAR	43
8.1 Diagramas de similitud.....	45
.....	45
9. CUADRO DE NECESIDADES	46
10. PRIMEROS BOCETOS	47
10.1 Iniciando con secuencias.....	47
.....	47
10.2 La geometrización del espacio	47
10.4 De lo simple a lo complejo.....	49
11. EL USUARIO Y EL ESPACIO	50
12. EL USUARIO Y EL ESPACIO	51
11. LO BELLO TAMBIÉN TIENE SU GRADO DE COMPLEJIDAD.....	52
12. UN RECORRIDO PARA ESTIMULAR LAS EMOCIONES A TRAVÉS DE LOS SENTIDOS	53
13. EL USUARIO Y EL ESPACIO	54

14. PLANTA DE CONJUNTO (EXPLANADA CIS)	74
15. PLANTA DE CONJUNTO (ZÓCALO DE PUEBLA)	75
16. PLANTA ARQUITECTÓNICA.....	76
17. FACHADAS	77
18. ESTRUCTURA	78
19. DIAGRAMA DE VENTILACIÓN Y ASOLEAMIENTO	79
20. EL SONIDO Y LOS COLORES	80
21. EXPOSICIONES DE ARTE, UN VIAJE EN LA HISTORIA.....	81
22. FORMAS, COLORES, Y TEXTURAS.....	82
23. EL ESPACIO PÚBLICO, PLAZA DEL ZÓCALO DE PUEBLA	83
24. APRENDER DISFRUTANDO.	84
.....	85
25. CUBRIR CON ESTÉTICA	86
26. EL ESPACIO SOCIABLE	87
.....	88
27. ENSAMBLE DE VOLUMETRÍAS.....	89
28. CONCLUSIÓN.....	90
.....	91
.....	92

1. Planteamiento del problema.

En los últimos años la asistencia y participación a eventos artísticos y culturales por parte de la sociedad ha ido disminuyendo, La ENCCUM¹ realizada por primera vez en el 2012 con el fin de conocer los gastos realizados por los hogares para la adquisición de los servicios y productos culturales nos muestra con qué frecuencia las personas en México asisten y/o participan en dichas actividades.

Claramente hoy en día la sociedad destina una pequeña parte de sus recursos y muy poco de su tiempo e interés a estos eventos a causa de distintos factores, entre ellos, el avance de la tecnología, las nuevas formas de aprendizaje y enseñanza que actualmente se transmiten, cada una de ellas se ha ido modificando de acuerdo a las necesidades actuales trayendo consigo un mundo globalizado.

“La presencia de las nuevas tecnologías de la información y la comunicación en la sociedad y en el sistema educativo es un dato innegable en los últimos años. Su impacto ha provocado una suerte de revolución en la economía, la política, la sociedad y la cultura, que transformó profundamente las formas de producir riqueza, de interactuar socialmente, de definir las identidades y de producir y hacer circular el conocimiento” (Dussel I. , 2010).

Hoy en día no se puede vivir solo del pasado hay que vivir a la vanguardia y siendo participes del futuro, evidentemente la arquitectura debe evolucionar a la par de las exigencias de una sociedad, esta debe pretender más allá de cumplir con una función o uso determinados, buscando provocar nuevas emociones siendo la arquitectura misma arte puro. Muchos de los edificios en los que hasta el día de hoy se llevan a cabo exposiciones o representaciones de arte siguen cumpliendo con el paradigma con el que se ha venido diseñando, siendo solo espacios forrados con materiales en tendencia **sin ningún fin al usuario para incitarlo a conocer nuevas formas de ver y vivir el espacio.**

Haciendo mención de uno de los párrafos del libro El futuro de la arquitectura en 100 edificios escrito por el arquitecto, empresario y autor estadounidense Marc Kushner donde explica que la arquitectura incide en nuestros sentimientos todos los días, la gente exige más a sus edificios, los arquitectos ya no están obligados a usar un estilo determinado en un momento concreto porque ahora todo cambia a un ritmo frenético, ya que el futuro de la arquitectura nos lleva a un torbellino vertiginoso de experimentación y a reevaluar costumbres que estaban muy arraigadas.

¹ Encuesta Nacional de Consumo Cultural de México (su principal objetivo es conocer los gastos realizados por los hogares para la adquisición de los servicios y productos culturales disponibles en el país)

Las emociones, tendencias y modas actuales lejos de ser algo negativo o un tema al que estemos renuentes, supone muchos beneficios y avances, sobre todo en la capacidad para compartir conocimientos realizando proyectos que respondan de manera adecuada no solo a un determinado clima, ni sociedad ni contexto propio, la importancia de este es conservar su principal valor y su pura esencia.

Por ello esta investigación tiene como finalidad la creación de una estructura efímera que promueva y a su vez de oportunidad de experimentar una nueva manera de sentir, expresar y ver el arte apoyándose principalmente de dos de nuestros sentidos como lo son la vista y el oído, llevando al usuario una nueva experiencia sensorial capaz de despertar interés por experimentar estas nuevas expresiones de arte.

La estructura será parte del espacio público retomando los principios de este, pues confiere un significado social a la ciudadanía que lo utiliza y le otorga sentido. Llegando a ser fundamental para reavivar la asistencia a eventos de carácter artístico y cultural.

Dando importancia al diseño de la estructura, la cual funcione como un atractivo generando diferentes sensaciones al usuario a través de los colores, luces, formas y sonidos, que esta sea transportable a diferentes puntos de difícil y fácil acceso en la ciudad, integrándose al contexto urbano, formando parte de un todo logrando la interacción entre ciudad, persona, y medio.

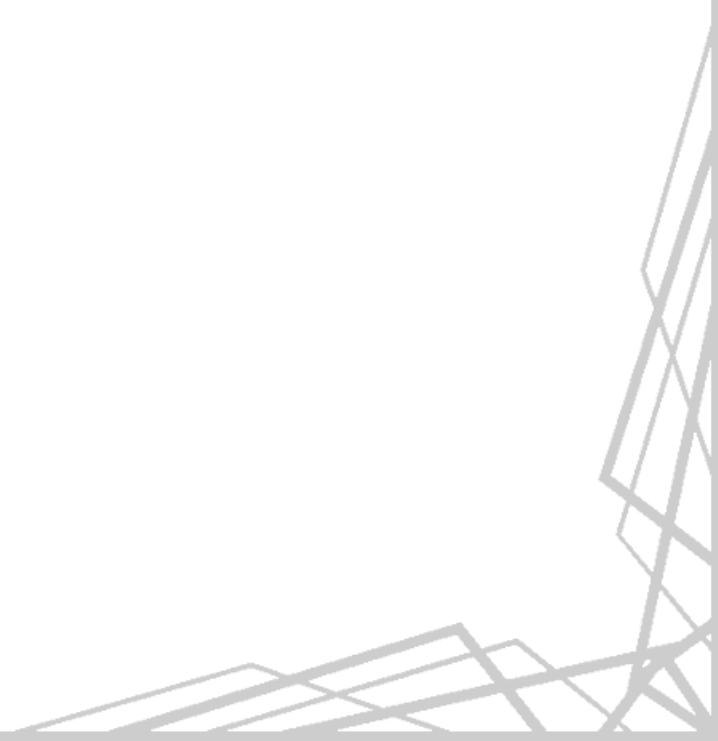

2. Metodología: Sistemas complejos



3. Antecedentes

Proyectos que traten sobre una arquitectura efímera la cual sea el foco de atención y al mismo tiempo cobre vida para fungir como obra de arte provocando distintas emociones al usuario no es algo que comúnmente se vea, por ello nace la idea de diseñar una estructura que promueva un interés en las personas para acudir a eventos de tipo artístico y cultural.

Lo más parecido a esto son los llamados pabellones de arquitectura que en su mayoría se diseñan y construyen para mostrar los materiales en tendencia, las nuevas tecnologías, promoción de marcas o eventos próximos. Sin embargo, en su diseño arquitectónico tienen el propósito de mostrar no solo un contenido al interior si no el diseño del pabellón mismo, estos tienden al uso de volumetrías exóticas, así como colores y formas inusuales.

“Históricamente hablando los pabellones, surgen a manera de carpas durante las guerras, siendo estas estructuras ligeras y efímeras, más adelante en 1924 en la Unión Soviética se lanza un concurso formal para que arquitectos generen la propuesta de un pabellón, de esto resulta ganador Konstantin Melnikov, convirtiéndose en bastión para una serie de edificios modernos que vendrían en adelante, entre ellas la de 1929 de Mies van der Rohe para la Exposición Internacional de Barcelona, su pabellón fue tan destacado que fue reconstruido en 1983 en su ubicación original” (Paola Palazón Seguel).

Este carácter de lo efímero lleva al arquitecto a otro nivel de experimentación liberándole de las limitantes de diseño y dándole la oportunidad de incorporar materiales poco durables, de alto costo, moldeables, coloridos y un sinfín de características que no siempre son utilizadas en la construcción, es decir le permite alejarse de lo tradicional de las edificaciones, sobre la concepción de estas en sus formas, funciones e incluso de sus congruencias:

Es decir, un pabellón es para el arquitecto una ventana abierta con posibilidades extendidas en el campo de la imaginación y de la ejecución siendo a su vez un reto para el mismo romper con los esquemas tradicionales y liberar su proceso creativo para cumplir con el ejercicio, para los usuarios los pabellones son también objetos muy interesantes, pues estos les permiten explorar las propuestas y cosmovisiones provenientes de distintas

locaciones geográficas, formas diversas del entendimiento del espacio, de su aproximación y de su vivencia; siendo así imperante que el arquitecto cumpla con el objetivo de abrir portales de exploración al usuario obteniendo así un verdadero intercambio (Paola Palazón Seguel).

La construcción de este tipo de arquitectura ha sido explotada por diferentes países del mundo principalmente en ciudades con tecnología avanzada en las que estas estructuras les permiten representar los avances de cada uno de ellos, es de suma importancia crear espacios emergentes en los que se llevan a cabo exhibiciones de distinta índole ya que se dignifica para un uso momentáneo y se establece de carácter definido si es aceptada por la sociedad, buscado fomentar ciertas zonas de la ciudad que dan un impulso cultural y turístico. Principalmente los proyectos se encuentran en emplazamientos de gran afluencia.

Los principales ejemplos los encontramos en la arquitectura internacional El Pabellón Coca-Cola Beatbox reúne todos estos términos de accesibilidad a toda la población, e interacción social ya que fue construido para la campaña de 'Future Flames', que busca crear un espacio para las estrellas del Reino Unido, inspirando a todos los jóvenes a perseguir sus sueños. Esta organización ha ayudado a Coca-Cola a entregar lo mejor para los talentos emergentes en cuanto a diseño, funcionamiento y tecnología, asumiendo un compromiso de auspicio a los futuros talentos.





ILUSTRACIÓN 1. PABELLÓN COCA-COLA BEATBOX/PERNILLA & ASIF. PORTAL DE ARCHDAILY. DISPONIBLE EN [HTTP://WWW.ARCHDAILY.MX/MX/02-172881/PABELLON-COCA-COLA-BEATBOX-PERNILLA-ASIF](http://www.archdaily.mx/mx/02-172881/pabellon-coca-cola-beatbox-pernilla-asif) [ACCESADO EL DÍA 09 DE MAYO DE 2015].

Otro término dentro del tema de investigación es la arquitectura efímera en el espacio público, pues a través de los años los gustos, tendencias, criterios y modas van cambiando con rapidez y todo esto se ha puesto en ideas volátiles y efímeras. Esto ha cobrado mayor importancia en los contextos cultural-urbano y comercial pues la sociedad así lo requiere, además está dentro de nuestra vida cotidiana y es así como el espacio efímero forma parte de una propuesta física y visual donde adquiere un nuevo sentido. Un ejemplo claro de esto, es el pabellón Burnham, el cual está diseñado y construido en el Millennium Park de Chicago en donde se busca reflejar la larga tradición de Chicago por abrazar arquitectura de vanguardia.

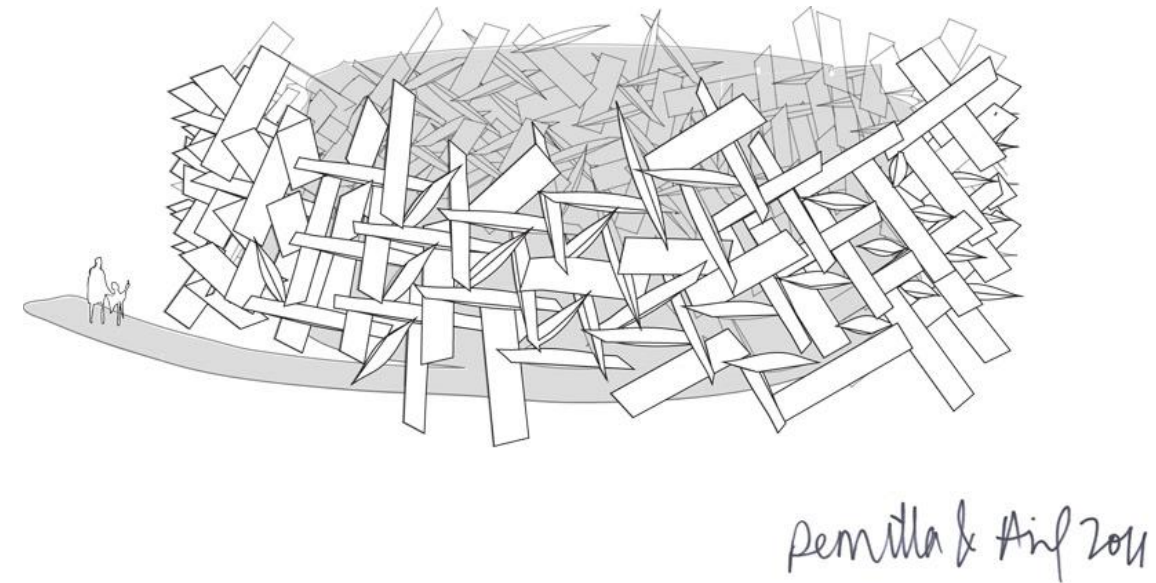
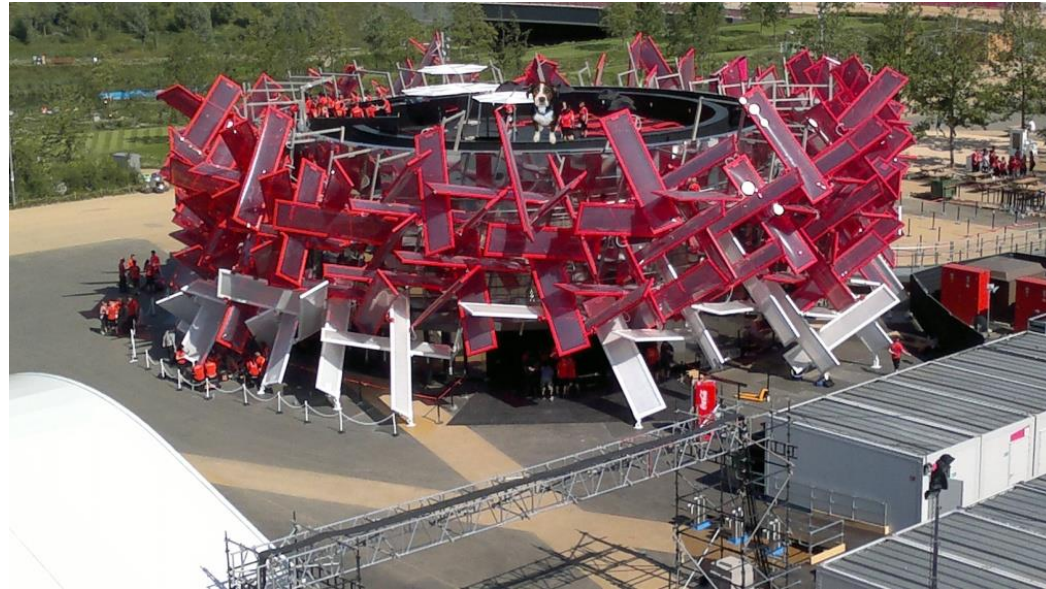

ILUSTRACIÓN 2 PABELLÓN BURNHAM. PORTAL DE ARCHDAILY. DISPONIBLE EN [HTTP://WWW.ARCHDAILY.COM/33110/BURNHAM-PAVILION-ZAHA-HADID/](http://www.archdaily.com/33110/burnham-pavilion-zaha-hadid/) [ACCESADO EL DÍA 09 DE MAYO DE 2015].

La arquitectura efímera ha cobrado importancia pues se convierte en laboratorio de experimentación arquitectónica, y se extraen lecciones sobre sustentabilidad y uso de materiales nuevos, así como el uso de nuevas tecnologías. Un ejemplo de ello es el pabellón ICD-ITKE de investigación 2013-14 en la universidad de Stuttgart, Alemania, construido para la investigación biónica. El proyecto forma parte de una exitosa serie de pabellones de investigación que muestran el potencial del diseño novedoso, la simulación y procesos de fabricación en la arquitectura mediante programas de computadora avanzados.

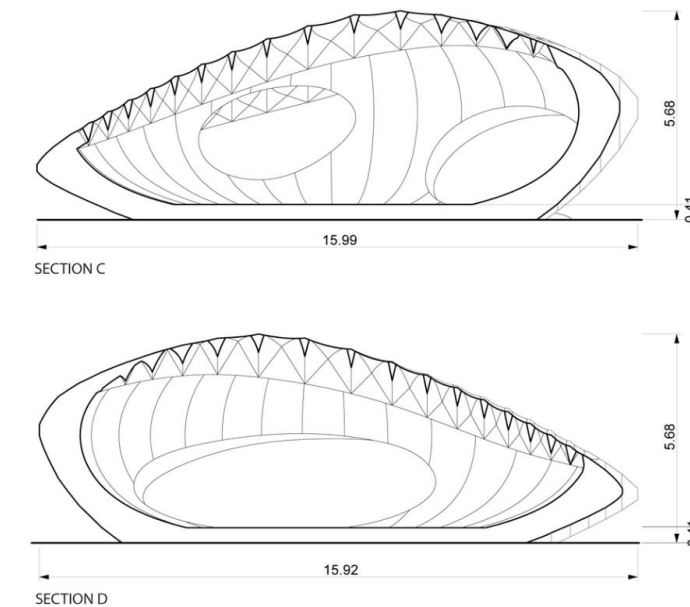

ILUSTRACIÓN 3. PABELLÓN ICD-ITKE. PORTAL DE FAHRENHEIT, CULTURA Y LETRAS. DISPONIBLE EN: [HTTP://WWW.FAHRENHEITMAGAZINE.COM/CULTURA/TOP-5-PABELLONES-EFIMEROS/](http://www.fahrenheitmagazine.com/cultura/top-5-pabellones-efimeros/) [ACCESADO EL 09 DE MAYO DE 2015].

Este tipo de arquitectura se distingue por sus distintos principios, en la cual la condición efímera de la arquitectura tiene un lado experimental como esencial, lo cual la aleja de la arrogancia de la arquitectura tradicional y de su lastre de significados, a la vez que la dota de una estética eficiente y funcional. Además, esta arquitectura se caracteriza por Construcciones desmontables o transportables, son innovadoras, sustentables, ocupaciones temporales del espacio público o artefactos arquitectónicos, permiten experimentar, estructural y físicamente, condiciones espaciales que trascienden las limitantes perennes de la construcción convencional, apegada a los usos y costumbres y a las regulaciones legales. El Pabellón Luna Dorada es el que reúne las características mencionadas anteriormente el cual

fue realizado por LEAD para el festival de las linternas en 2012. Su estructura imitaba la forma de flamas que representan el amor pasional entre la diosa de la luna y su esposo. Su construcción fue una mezcla de técnicas tradicionales y alta tecnología. Sólo permaneció durante seis días, pero acogió a más de medio millón de visitantes en Hong Kong.



ILUSTRACIÓN 4. PABELLÓN LUNA DORADA. PORTAL DE FAHRENHEIT, CULTURA Y LETRAS. DISPONIBLE EN: [HTTP://WWW.FAHRENHEITMAGAZINE.COM/CULTURA/TOP-5-PABELLONES-EFIMEROS/](http://www.fahrenheitmagazine.com/cultura/top-5-pabellones-efimeros/) [ACCESADO EL 09 DE MAYO DE 2015]

Las obras mencionadas son de las más sobresalientes a nivel internacional hablando de pabellones de exposición, cada una de estas reúne si no todas las características de la arquitectura efímera, pero si en su mayoría las más importantes.

En la ciudad de México también se realizan este tipo de exposiciones desde pabellones sencillos que contiene un profundo mensaje hasta pabellones de alto costo que en su interior muestran

Las tradiciones y costumbres de México por medio de alta tecnologías con pantallas táctiles y proyecciones virtuales, tal es el caso del Pabellón FCA que año tras año se sitúa en la plaza pública más grande e importante en la ciudad para conocer y explorar las tradiciones y culturas de las naciones amigas de México.

Para su realización cada año sale la convocatoria que invita a Arquitectos, ingenieros y urbanitas a participar en la creación de dicho pabellón, tras una serie de etapas en las que el participante debe defender su proyecto y salir de estándar de diseño que encontramos en la habitual retícula-cuadrícula de los stands.

Este es claro ejemplo de como la arquitectura efímera por si misma puede ser el promotor de una nueva forma de percibir y conocer la cultura y consigo un sinfín de representaciones artísticas, pero todo a su vez va ligado sin dejar a un lado o con menor importancia el espacio que por meses, días u horas cobra vida para ser parte de una sociedad situada en un momento y lugar público, donde no hay distinción de clases, rangos, culturas, color, sexo y ningún título ni característica rige. Mas después de transitar y vivir el momento queda una emoción, una expectación por querer conocer más a fondo y experimentar algo nuevo y diferente.



ILUSTRACIÓN 5 PABELLON FCA EN CIUDAD DE MÉXICO. PORTAL DE ARCHDAILY. DISPONIBLE EN: [HTTP://WWW.ARCHDAILY.MX/MX/TAG/FERIA-DE-LAS-CULTURAS-AMIGAS](http://www.archdaily.mx/mx/tag/feria-de-las-culturas-amigas) [ACCESADO EL 27 DE SEPTIEMBRE DEL 2016]

Otro gran ejemplo es el Pabellón México que recibió un reconocimiento en el expo Milán 2015 en donde el tema principal se tituló «Alimentar el planeta, energía para la vida». El diseño se realizó tomando en cuenta medidas de arquitectura sustentable donde solo México e Irlanda recibieron el reconocimiento “Hacia una Expo Sustentable” por su diseño arquitectónico que no solamente busco como fin la arquitectura sustentable a su vez logró integrar gran parte de la cultura mexicana ofreciendo a los visitantes un recorrido fluido, colorido e interactivo mostrando un poco de nuestra cultura a través productos típicos y vivencias únicas.

La estructura del Pabellón fue inspirada en la forma de una gran mazorca de maíz. Así que, aunque el objetivo principal de la exposición fue mostrar las nuevas tecnologías y recursos sustentables, México por medio del diseño de la estructura logro mostrar a los visitantes, su biodiversidad, la riqueza de sus recursos naturales y esa versatilidad al dar una solución por medio de las prácticas sustentables para la producción de alimentos.

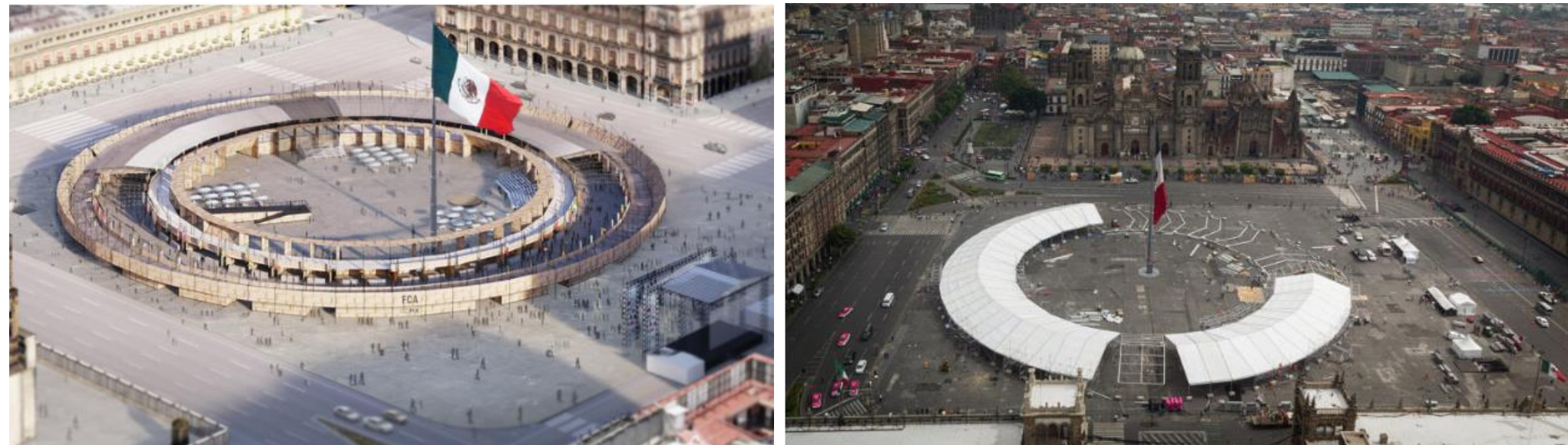

ILUSTRACIÓN 6 PABELLON MÉXICO EN LA EXPO MILAN 2015. ABILIA 2016 CONCIENCIA SUSTENTABLE DISPONIBLE EN: [HTTP://CONCIENCIA-SUSTENTABLE.ABILIA.MX/PABELLON-MEXICO-RECONOCIMIENTO-EXPO-MILAN-2015](http://conciencia-sustentable.abilia.mx/pabellon-mexico-reconocimiento-expo-milan-2015). [ACCESADO EL 27 DE SEPTIEMBRE DEL 2016]

4. Objetivos

Objetivo Especifico

➤ Crear una estructura efímera de gran impacto que lleve al usuario a experimentar una nueva manera de sentir, expresar y ver el arte apoyándose principalmente de dos de los sentidos más importantes como lo son la vista y el oído llegando a ser fundamental para reavivar la asistencia a eventos de carácter artístico y cultural en el estado de Puebla.

Objetivos particulares

- Diseñar y construir una estructura movable y adaptable la cual sea transportable a distintos puntos del estado.
- Lograr que este espacio sea una atracción turística para la zona en la que se encuentre.
- Conseguir que la estructura sea un icono representativo de la sociedad poblana
- Remover la idea de que la arquitectura no es arte
- Promover los pabellones de exposición para el uso de actividades artísticas

5. Justificación

Debido a distintos factores el desinterés de los poblados para asistir a eventos culturales y artísticos ha disminuido considerablemente. Hoy en día la sociedad destina una pequeña parte de sus recursos y muy poco de su tiempo e interés a estos eventos. El avance de la tecnología, las nuevas formas de aprendizaje y enseñanza que actualmente se transmiten, cada una de ellas se ha ido modificando de acuerdo a las necesidades actuales trayendo consigo un mundo globalizado y repercutiendo en estos temas.

Ya no es suficiente construir espacios que alberguen en su interior espectáculos, escenografías o exposiciones de arte, ahora el cometido de la estructura debe ir más allá, dando al usuario una nueva experiencia y oportunidad de conocer el arte a través de los sentidos estimulados por la misma.

Para lograrlo, esta investigación tiene como finalidad la creación de una estructura efímera que promueva y a su vez de oportunidad de experimentar una nueva manera de sentir, expresar y ver el arte apoyándose principalmente de dos de los sentidos más importantes como lo son la vista y el oído, llevando al usuario una nueva experiencia sensorial capaz de despertar interés por experimentar estas nuevas expresiones de arte.

En una forma de liberación del sentimiento, sirviendo a su vez como ventana de la época en que se realizó.

6. Alcances

Esta propuesta que se desarrollará tendrá soporte en la arquitectura efímera, que se caracteriza por la innovación, flexibilidad, temporalidad y el bajo costo, será de gran ayuda para llevar a cabo el diseño, los recursos tecnológicos y sustentables necesarios para su creación e implementación en la estructura. Dicho espacio debe integrar las formas, colores y sonidos transmitiendo una nueva forma de entender la arquitectura, no solo con el volumen si no a través de sensaciones, emociones y sentimientos que logre provocar.

Con esta arquitectura Movable se verá beneficiada en primera instancia los habitantes que se encuentren aledaños al espacio, al igual las personas que visiten el estado de Puebla, siendo este un detonante en el turismo. No solo será de alcance para un sector de la población, pues al ser un artefacto movable y de fácil desplazamiento cumplirá con la demanda de la sociedad.

7. Preguntas conductoras

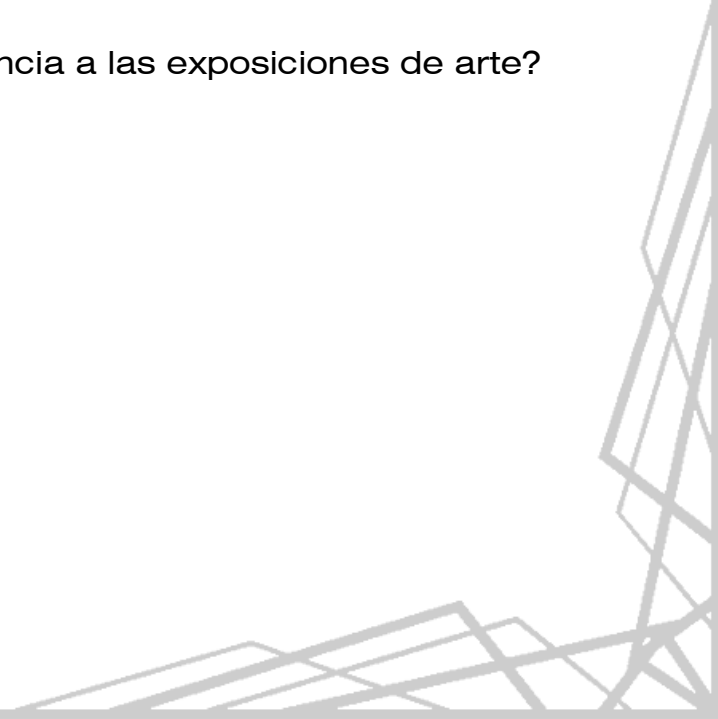
- ¿A través de la arquitectura se puede promover la asistencia a eventos artísticos?
 - ¿Qué características tienen los espacios destinados a la exhibición y promoción de eventos artísticos y culturales?
 - ¿Tiene alguna importancia el diseño en donde se llevan a cabo dichas actividades?
 - ¿Es la arquitectura una expresión de arte?
 - ¿Para qué sirve el pabellón arquitectónico?
 - ¿La arquitectura efímera siempre desaparece?
 - ¿De a que servido la construcción de este tipo de arquitectura en otros países?
 - ¿Cómo hacer que la estructura efímera sea atractiva y deje huella en la sociedad, llegando a ser esta la que promueva la asistencia a las exposiciones de arte?
 - ¿Cómo afecta a la población la perdida de interés de asistir a exposiciones culturales?
 - ¿Qué pasa con el espacio al desaparecer la estructura?
 - ¿Podría ser un icono representativo de la ciudad Puebla?
- 

1. Hipótesis

Por medio del espacio arquitectónico apoyado de la arquitectura efímera como medio de experimentación sensorial para exhibición y promoción se puede lograr una mayor asistencia a eventos artísticos y culturales, proponiendo una estructura efímera de gran impacto que se traslade a puntos estratégicos de gran afluencia en la ciudad, logrando hacer de esta arquitectura una expresión de arte mismo, con una esencia que al interior y exterior de ella impulse la imaginación, la creatividad y el uso de los sentidos promoviendo a la sociedad poblana a ser parte de ella y a experimentar nuevas sensaciones a través de la vista y el oído, pero sobre todo por medio de la experimentación del espacio arquitectónico, he incitando al constructor a dejar a un lado el interés propio, para hacer conciencia del significado que el espacio público diseñado y construido tiene en una sociedad que lo vive y es parte de él a diario.

Capítulo 1

Marco teórico-conceptual



Capítulo 1 Marco conceptual

El espacio público

El espacio público es el escenario de la parte pública de nuestra cotidianidad, en este se lleva a cabo más que la interacción social, en el cual existe un intercambio de valores, ideas, pensamientos, es una percepción compleja de sentimientos y no existen diferencias sociales. Se busca una integración positiva entre ciudad, sociedad y su medio en el que se incorpora la seguridad, pertenencia y facilidad de uso. Aunque algunos autores consideren que el espacio público siempre estará regido por los grupos sociales de mayor influencia económica, la verdadera tarea recae en aquellos destinados a la planificación y diseño del espacio; *La responsabilidad de los intelectuales parte de una opción moral: combatir la injusticia, los privilegios, las exclusiones y la degradación del mundo.* (MONTANER, 2011) Desapareciendo aquellas divisiones que dejan a un lado la integración de la sociedad por surgimientos de ideales tales como: “espacios de mente cerrada y espacios de mente abierta” “urbanismo de izquierdas y otros de derechas”.

El espacio público ha sido tradicionalmente concebido como aquel que alberga el intercambio social y el desarrollo de la vida colectiva. Se presenta en una diversidad de formas, dimensiones, funciones y características. Desde una perspectiva urbana, el espacio público ha sido vinculado con la existencia de áreas verdes, sin embargo, el concepto es más amplio, al considerar todos aquellos espacios que no son de propiedad privada y que son gestionados y administrados por algún nivel de gobierno

Estos espacios van desde el sistema vial, plazas. Paseos, ejes ferroviarios, parques, jardines, frentes del mar, instalaciones de apoyo a la movilidad y el transporte, entre otros.

Los espacios públicos cumplen diversas funciones que son fundamentales para el equilibrio de la vida urbana.

Función ambiental: Cuando predomina el verde, actúan a manera de pulmones para la ciudad, regulan el microclima urbano, permite la existencia de flora y fauna, e incluso permiten disminuir el ruido.

Función urbana: permiten generar un equilibrio con respecto al espacio edificado, así como articular, dar forma. Organización y congruencia a una ciudad.

Función social: ofrecen áreas para la recreación, contemplación, desarrollo de diversas actividades y contacto con la naturaleza, además de propiciar la interacción social y el desarrollo de vida en comunidad.

En los últimos años, diversos factores de tipo económico, urbano, político, social y ambiental han derivado en paulatino deterioro y abandono del espacio público, con repercusiones en la calidad de vida de los habitantes de la ciudad.

El concepto de calidad de vida es utilizado para referirse al nivel de bienestar general de individuos y sociedades, en función de factores materiales y ambientales.

Factores materiales: referidos a ingresos monetarios, salud, posición en el mercado de trabajo, nivel educativo, entre otros.

Factores ambientales: vinculados a las condiciones del entorno físico-ambiental en el cual las personas desarrollan sus actividades, en donde influyen elementos como niveles de seguridad, acceso y calidad de los

servicios, transporte, calidad del medio ambiente, calidad del entorno urbano, entre otros.

Debido a esto, es que el espacio público está directamente vinculado a la calidad de vida, y por lo cual resulta fundamental llevar a cabo acciones encaminadas a la recuperación y creación de espacio público que posibilite a las personas el acceso óptimo a servicios, transporte, recreación, e intercambio social, en entornos saludables, accesibles, seguros y agradables. (American Planning Association)



ILUSTRACIÓN 8 EL ESTAR DEL ESPACIO PÚBLICO, LOZADA JULIETTE, 2016



ILUSTRACIÓN 7 INTERPRETACIÓN DEL ESPACIO PÚBLICO, BOCETO, GARRIDO BERENICE, 2016

1.1 Clasificación de espacio público

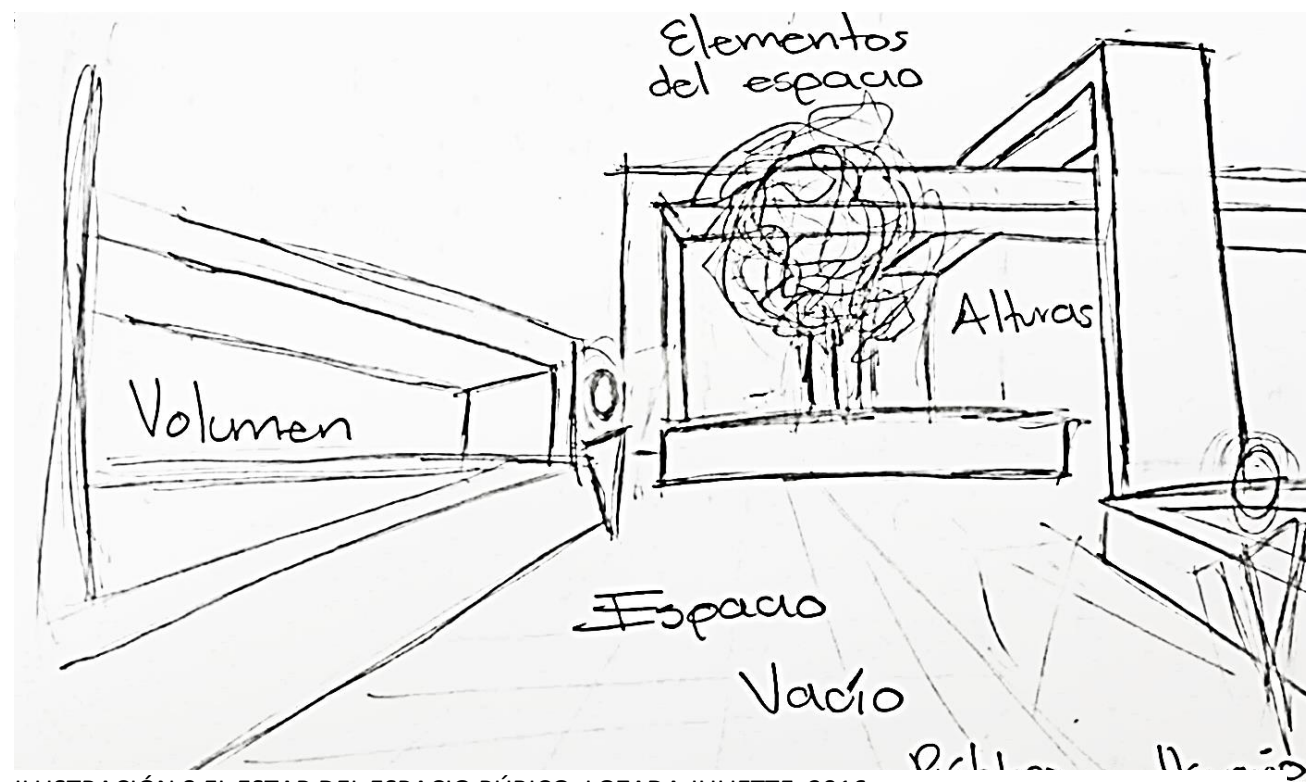
1.1.1 Dimensión físico territorial

El espacio público se caracteriza por ser un territorio visible, accesible por todos y con marcado carácter de centralidad, es decir, fácilmente reconocible por un grupo determinado o indeterminado de persona que en primer lugar le asignan un uso irrestricto y cotidiano; y en segundo lugar, en el caso no lo utilicen de manera directa se identifican con él como una parte de la ciudad que los podría eventualmente acoger sin ofrecer resistencia. Esto implica que debe ser concebido con capacidad de adaptación; es decir con la suficiente apertura para acoger la instalación de una multiplicidad de actividades, y la adaptabilidad a nuevos usos.

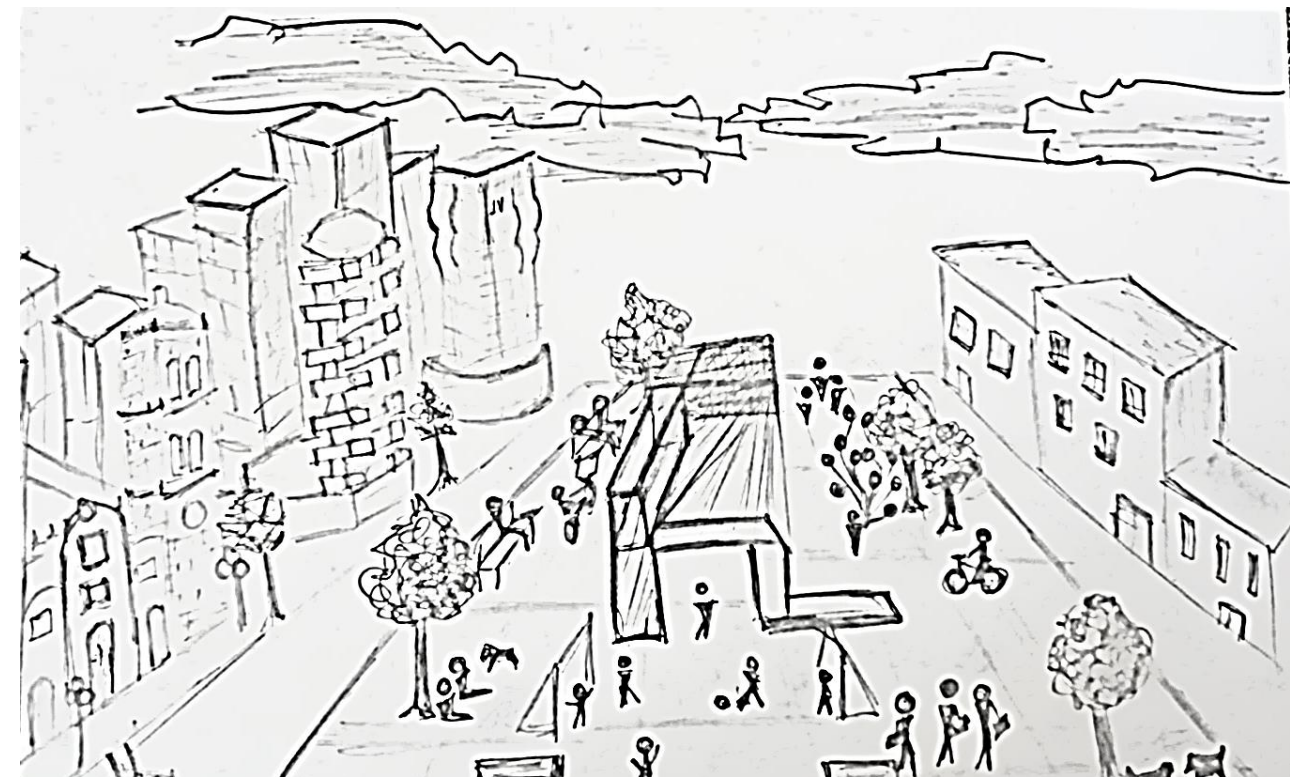
El carácter del espacio público, como espacio de identificación simbólica de grupos sociales distintos radica tanto en su configuración física (elementos materiales, presencias físicas), como dicha capacidad de apertura y adaptación (ausencias físicas, posibilidades de nuevos eventos). El ámbito territorial es el soporte para que todas las demás dimensiones (política, social, económica y cultural) puedan relacionarse de manera orgánica.

1.1.2 Dimensión Política

El acceso a un espacio público de calidad es uno de los ejes centrales de lo que llamamos el derecho a la ciudadanía que históricamente, el estatuto de la persona

que habita la ciudad, una creación humana para que en ella vivan seres libres e iguales.

El espacio público expresa el diálogo entre la administración pública como propietaria jurídica del territorio (que faculta el dominio del suelo y garantiza su uso), y la ciudadanía que ejerce un uso real del mismo, otorgándole carácter de dominio público (apropiación cultural-colectiva).

Es decir, la apropiación cualifica al espacio colectivo y le otorga su condición de espacio público. La dinámica que encontremos en cualquier espacio público de la ciudad depende directamente del nivel de apropiación dado por parte de la gente, más que de cuán bien se encuentre equipado el espacio (es decir, la calificación de espacio público es aportada por la gente y no por el planificador).

1.1.3 Dimensión Social

Si algo define al espacio público como constructivo de la ciudad, es que es necesario del anonimato, que es la base de cualquier forma verdadera de integración social; en el sentido que nos libera de justificar nuestro origen, condición social, idiosincrasia, etc. Y nos establece como iguales el uno con el otro.

El espacio público se presenta a la vez como el punto donde esa igualdad basada en el anonimato es sistemáticamente confrontada con las relaciones de poder que condicionan la posibilidad de uso equitativo.

1.1.4 Dimensión Económica

el Distrito Federal- donde las economías de subsistencia son la base del parque, la plaza, la avenida, el medio de transporte público son hoy espacios tradicionales del comercio en el D.F., y son inherentes a nuestro espacio público; así como también son inherentes a nuestra ciudad los conflictos que de estas dinámicas devienen. Incidir a favor de una relación armónica y completa mentaría entre las dimensiones social y económica del espacio público, es aún un tema por explorar.

1.1.5 Dimensión Cultural

El espacio público es espacio de historia, de identificación con el pasado de toda ciudad, que expresa identidades y orígenes comunes: tanto en sus monumentos como en sus accidentes. Pero a la vez, a manera de un escrito, es pasado y presente a la vez: las huellas e identidades del pasado se mezclan y contaminan las acciones presentes. A partir de dicha identidad con el pasado el espacio público se convierte en espacio de relación social, de identificación simbólica cotidiana, de expresión e integración cultural, representando

físicamente la idea de lo colectivo en el territorio de la ciudad como hecho del día a día.

Si bien hemos tratado de tener diferentes entradas al concepto de espacio público, debemos decir que más allá de todas las dimensiones que éste pueda tener como espacio del encuentro social o político, de la representación o del intercambio; la idea que engloba estos aspectos refiere a que el espacio público y “la ciudad es la gente en la calle”. Es precisamente la gente quien le otorga sentido al espacio público, cualificándolo y dándole escala humana, ya sea como espacio de la cordialidad o espacio del conflicto.

Por tanto, las acciones de intervención deben ante todo concentrarse en primero conocer y comprender a la gente como una cuestión inherente al territorio. El espacio es finalmente el entorno alrededor de la gente, siendo a la vez que espacio de la ciudad espacio de la construcción y consolidación de la ciudadanía. Con sistemas similares en otras zonas de la ciudad, más allá de la vieja dicotomía centro-periferia

2. Nuevas tendencias en el espacio Público

La arquitectura efímera, a través de la intervención urbana es un instrumento con el cual podemos expresar alguna idea, ya sea de inconformidad o simplemente para transmitir un concepto.

Hoy en día los gustos, tendencias, criterios y modas cambian con mayor rapidez que en las décadas anteriores, y se han puesto así, en ideas volátiles y efímeras. Lo efímero es un concepto diverso que lo podemos identificar actualmente dentro de nuestra vida cotidiana, principalmente en los contextos cultural-urbano y comercial.

De diseño vanguardista y a medio camino entre la arquitectura y el arte, las construcciones efímeras se convierten en laboratorios de experimentación arquitectónica donde el concepto de tiempo es el único elemento a tener en cuenta. De ellas se extraen valiosas lecciones sobre sostenibilidad, uso de nuevos materiales o construcción para emergencias que luego son aplicadas en las edificaciones permanentes.

Hoy en día el espacio efímero forma parte de una gran propuesta física y visual donde la arquitectura adquiere un nuevo sentido.

La condición efímera de la arquitectura tiene tanto de experimental como de esencial, lo cual la aleja de la arrogancia de la arquitectura tradicional y de su lastre de significados, a la vez que la dota de una estética eficiente y funcional. Además, esta arquitectura se caracteriza por Construcciones desmontables o

transportables, ocupaciones temporales del espacio público o artefactos para-arquitectónicos, permiten experimentar, estructural y físicamente, condiciones espaciales que trascienden las limitantes perennes de la construcción convencional, apegada a los usos y costumbres y a las regulaciones legales.

2.1 Principios de la arquitectura efímera

2.1.1 Temporalidad

En la actualidad, el mundo cambia constantemente por ello la demanda de estar a la vanguardia, no podemos quedar estancados en lo antiguo cada instante es imprescindible.

“Cada cual cambia de lugar cuando lo desea. La vida es un viaje sin fin a través de un mundo que se transforma con tanta rapidez que cada vez parece diferente” (Wigley., 1998)

La arquitectura efímera da respuesta a un objetivo y esta tiene la capacidad de ser removida con facilidad para poder transportarla a otro espacio en el cual sea requerido, por ello el concepto de que responde a un tiempo y espacio determinado, da la sensación de no haber estado en el espacio tangiblemente, a través de la transmisión al usuario podrá ser evaluada como una buena arquitectura.

2.1.2 Flexibilidad

La flexibilidad, responde a la posibilidad de modificar el entorno en el tiempo y es subdividida en tres conceptos, movilidad, evolución o elasticidad. La movilidad implica una rápida modificación de los espacios según las horas y las actividades de la jornada; la evolución supone la modificación según las transformaciones de la familia; la elasticidad corresponde a la modificación de la superficie habitable adjuntando una o más estancias. (Joedicke, 1979)

La flexibilidad responde a la posibilidad de modificar un espacio para que sirva de diferente manera, al mismo tiempo dando una sensación de renovación. Así como también este tipo de arquitectura apunte a diferentes variaciones según como sea recibida por el público para cumplir con el tiempo establecido o que la construcción sea establezca definitivamente, los materiales juegan un papel importante en esta parte, se debe tener en cuenta la adaptabilidad que puedan presentar a futuro. La estructura debe ser flexible para poder transportarla a diferentes emplazamientos y cumplir las necesidades que esta requiera, debe responder a un uso de cualquier otra índole por el cual fue diseñado, en donde se muestre solidaridad con la sociedad y el contexto.

El derribar y generar una nueva construcción es considerado muy a menudo como la solución más rentable, ya que los cambios así lo requieren, ya que los cambios en la actualidad son imprescindibles, la flexibilidad responde a la posibilidad de modificar un espacio con velocidad para que el espacio sirva de una diferente manera, debe cumplir una modificación de espacios a corto plazo para dar la sensación de la renovación. Así como también este tipo de arquitectura apunte a diferentes variaciones según como sea recibida por el público para cumplir con el tiempo establecido o definir que la construcción sea establezca definitivamente, los materiales juegan un papel importante en esta parte, se debe tener en cuenta la adaptabilidad que puedan presentar a futuro. La estructura debe ser flexible para poder transportarla a diferentes emplazamientos y cumplir las necesidades que esta requiera, debe responder a un uso de cualquier otra índole por el cual fue diseñado, en donde se muestre solidaridad con la sociedad y el contexto.

2.1.3 Innovación

El actual avance técnico y tecnológico impulsa el desarrollo de un diseño novedoso y experimental que sirve como solución para la construcción. La arquitectura incorpora, en sus materiales y procesos, innovación. Desde la concepción, las ideas mismas pueden ser innovaciones que sirvan como una paradoja a un método ya establecido, Es posible diseñar y generar un método que permita que se acorten tiempos y precios más económicos, que además sean más durables, todo este dependerá al análisis exhaustivo para obtener una

construcción que cumpla objetivos de la arquitectura efímera, condiciones como la ligereza de la estructura, económica, de un fácil montaje y desmontaje, sostenibilidad, transportable, reutilizable, se requiere una mayor atención para poder desarrollar un buen proyecto.

2.1.4 Sostenibilidad

Es la recolección, transporte, procesamiento, producida por la actividad humana, en un esfuerzo por reducir los efectos perjudiciales en la salud humana y la estética del entorno, aunque actualmente se trabaja no solo para reducir los efectos perjudiciales ocasionados al medio ambiente sino para recuperar los recursos del mismo, de ella nace la idea de las tres RRR que ayuda a que el mundo tenga beneficios. La idea Reducir, Reutilizar y Reciclar surge como estrategia para reducir los residuos porque minimiza el impacto de un material en su ciclo de vida, desde la cadena de abastecimiento, uso y desecho. Un ejemplo es el ICEHOTEL² diseñado por Francisco Cortez Zamudio otra obra que hace referencia a la sostenibilidad es la Discoteca MovilKubik del estudio alemán Moduloorbeat³.

²El ICEHOTEL es un complejo turístico que es construido cada invierno usando hielo y nieve de aldea Jukkasjärvi en la región de Laponia, la apertura del hotel pasa a depender de la naturaleza y va ligada a la meteorología de cada temporada.

³ La Discoteca MovilKubik del estudio alemán Moduloorbeat es una instalación abierta al aire libre temporal e itinerante que reduce un club nocturno a lo esencial, situándolo en un entorno urbano sin uso. Los muros que delimitan el espacio están compuestos por 144 bidones de plástico reciclados que se iluminan desde el interior y cambian de color al ritmo de la música.

3. Pabellones como medio de transformación del espacio

La arquitectura efímera y en particular los pabellones de exposiciones, han sido fundamentales en la historia de la arquitectura, al menos desde mediados del siglo XIX. Con el inicio de las grandes exposiciones internacionales en Londres (1851) estos eventos han mostrado el potencial artístico, económico e industrial de los países participantes, representados así por unas construcciones que se convierten en laboratorios de experimentos, y prescindibles para desarrollar posteriores obras permanentes. Estableciendo una definición sobre un pabellón, hablamos que estos son normalmente estructuras ligeras construidas en un espacio abierto con el propósito de exhibir no sólo un contenido al interior sino el diseño del pabellón mismo. La característica principal de un pabellón es la de ser un objeto temporal. Un pabellón es el objeto-fusión más tangible entre la escultura y la arquitectura, son espacios que en cuanto a forma y concepto se acercan más al campo escultórico, pero a su vez están pensados para ser habitados, son transitables en su interior o bien permiten al usuario acercarse y tener una interacción directa con él.

4. Cultura y arte

Arte y cultura son conceptos muy habitualmente en emparejados para referirse a los productos artísticos y culturales que definen los rasgos más

importantes de una civilización, especialmente en sus componentes más elitistas y sublimes, pero también en lo que define su forma de vida y su manera de entender a sí misma y al mundo (cosmovisión, ideología). (Greenberg, 1965)

4.1 Cultura

La cultura es una especie de tejido social que abarca las distintas formas y expresiones de una sociedad determinada. Por lo tanto, las costumbres, las prácticas, las maneras de ser, los rituales, los tipos de vestimenta y las normas de comportamiento son aspectos incluidos en la cultura. Esta también es definida como el conocimiento adquirido que las personas utilizan para interpretar su experiencia y generar comportamientos, Es el valor que acompaña al hombre durante su sueño, cuando trabaja, come, estudia, ama, llora, o cuando se realiza. Existe un pedazo de espacio encerrado en arquitectura para cada función que el hombre hace.

“Ella engloba, además de las artes y las letras, los modos de vida, los derechos fundamentales al ser humano, los sistemas de valores, las tradiciones y las creencias y que la cultura da al hombre la capacidad de reflexionar sobre sí mismo. Es ella la que hace de nosotros seres específicamente humanos, racionales, críticos y éticamente comprometidos. A través de ella discernimos los valores y efectuamos opciones. A través de ella el hombre se expresa, toma conciencia de sí mismo, se reconoce como un proyecto inacabado, pone en cuestión sus propias realizaciones, busca incansablemente nuevas significaciones, y crea obras que lo trascienden” (Acha, 2005)

4.2 Arte

El arte no pretende decir lo que es, o cómo es, o por qué es, sino hacer que algo sea.

Concebiremos al arte como un fenómeno sociocultural, cuya producción y apreciación son especializadas. Su producción se realiza en diferentes medios y requiere de diferentes materiales, técnicas y procedimientos. La práctica artística tiene como finalidad realizar profesionalmente imágenes, sonidos, y movimientos que son capaces de producir efectos estéticos. (Acha, 2005)

El arte es un modo de expresión en todas sus actividades esenciales, el arte intenta decirnos algo acerca del universo del hombre, del artista

mismo. El arte es una forma de conocimiento tan precioso para el hombre como el mundo de la filosofía o de la ciencia. Desde luego, sólo cuando reconocemos claramente que el arte es una forma de conocimiento paralela a otra, pero distinta de ella, por medio de la cual el hombre llega a comprender su ambiente, sólo entonces podemos empezar a apreciar su importancia en la historia de la humanidad. (Read, 1990)

El arte es una actividad humana consciente capaz de reproducir cosas, construir formas, o expresar una experiencia, siempre y cuando, el producto de esta reproducción, construcción, o expresión pueda deleitar, emocionar o producir un choque. (Tatarkiewicz, 2001)

Capítulo 2

Marco Referencial

Capítulo 2 Marco Referencial

5. Transformaciones de la arquitectura efímera

El comienzo de la arquitectura efímera a través de la historia se refiere a una función ligada a las representaciones trascendentes. En algunas construcciones el edificio carece de cualquier otra función por lo tanto este pasa hacer un monumento.

Para estas edificaciones no permanentes hace referencia en la historia a sitios de exposición venta y distribución de ideas, objetos y mercancías para captar la atención del público en general. Así mismo, se pueden contemplar interesantes expresiones tridimensionales efímeras desde los primeros tianguis de civilizaciones en el medio oriente hasta las grandes exposiciones universales en Europa en el siglo XIX, donde se mostraban los primeros espacios efímeros comerciales, modelos de las primeras máquinas e inventos industriales como verdaderos eventos sociales y políticos, más que tecnológicos o científicos.

Para el siglo XX las manifestaciones efímeras hacen acto de presencia por medio de la publicidad y mercadotecnia en los sitios urbanos a fin de promover productos y servicios demandados por las sociedades exigentes.

Los eventos efímeros de carácter comercial durante los años 60's del siglo XX, dejan de ilustrar simplemente un producto o la identidad de una empresa y comunican experiencias donde el público ya no es un mero espectador, sino que participe activamente del espacio y de su imagen.

Si bien hace ya más de 2.000 años Ptolomeo II de Egipto mandó erigir un pabellón con motivo de la celebración de un banquete, es durante el Renacimiento y el Barroco cuando la arquitectura efímera alcanza su madurez. Usando maderas y telas se crean, en forma de túmulos y altares, espacios de exaltación al servicio de los poderes religiosos y políticos de la época. En ceremonias públicas y celebraciones que podían ser de carácter lúdico o militar, la construcción de estos grandes montajes aglutinaba arquitectura y fastuosos decorados, poniendo de manifiesto la magnificencia de reyes y emperadores con la intención de elevar su figura sobre la de sus súbditos. Con el tiempo, los cambios en las costumbres y la evolución de la técnica y los materiales abrieron las puertas a una mayor creatividad. El hierro y el cristal se convierten en el reflejo del progreso y la modernidad con los que deslumbrar al mundo. Las Exposiciones Universales y la imagen de ciudad Desde el s. XIX y con la aparición de las Exposiciones Universales, el valor representacional de la arquitectura efímera empieza a

utilizarse como imagen de marca para productos, ciudades, e incluso naciones. La Torre Eiffel (Paris, 1.889), el Atomium (Bruselas, 1.958) o el SpaceNeedle (Seattle, 1.962) son construcciones sin las que hoy en día no se puede entender una visita turística a las ciudades que las albergan, y todas tienen en común el haber sido creadas para ser vistas únicamente durante la Exposición Universal

Construido en vidrio, acero y mármol para la Exposición Internacional de Barcelona de 1.929, fue desmontado tras la clausura de la Exposición al año siguiente, como estaba previsto. Pero con el tiempo se convirtió en un referente clave para la arquitectura del s. XX y fue reconstruido en 1.983 en su localización original.

5.1 Autores y obras principales de la arquitectura efímera

5.1.1 ShigeruBan

Para Ban, el cartón cuadra muy bien con la filosofía constructiva japonesa tradicional. Se trata de un material frágil y pobre que acepta su fragilidad como el papel de los paneles deslizantes de las viviendas tradicionales (sohji y fusuma). El tubo de cartón tiene un aspecto bidimensional y otro tridimensional, con unos matices de luces y sombras que enriquecen los espacios, especialmente si se juega con la de las juntas. El ejemplo más famoso ha sido el de la iglesia católica Takatori de Kobe. Un barrio con 5000 personas habitado fundamentalmente por

para la que fueron proyectadas. Estos son tan solo algunos ejemplos de construcciones efímeras que por su popularidad han evitado desaparecer y han conseguido mantenerse en pie mucho después de que terminara su función. En otras ocasiones han tenido que pasar décadas para que se reconociera su valor, como en el caso del Pabellón Nacional de Alemania de Mies van der Rohe.

vietnamitas. El sacerdote aceptó la idea de tener una iglesia de papel con la condición de que el propio Ban consiguiera los fondos. La construcción se llevó a cabo por estudiantes de Arquitectura.

ShigeruBan fue seleccionado por su país para realizar el Pabellón (ver Boletín AITIM nº 207). Dado el carácter de temporalidad de las construcciones de este tipo Ban decidió aplicar la tecnología desarrollada por él con tubos de cartón para formar una gran bóveda tridimensional. En este caso se utilizó tubo de un grosor

en torno a 2,5 cm debido a su papel estructural (su corte se realiza con motosierra).

Precisamente debido al desconocimiento de las autoridades alemanas de la feria sobre este material se pusieron muchas dificultades a este edificio motivo por el cual decidió acudir a la ayuda del arquitecto e ingeniero alemán Frei Otto, que ha realizado bóvedas de este tipo, y al consultor Buro Happold.

Ban empezó a pensar en los tubos de cartón como material de construcción mirando los tubos que se desechaban en su estudio de arquitectura.

El arquitecto americano de origen mexicano Emilio Ambasz fue el primero en usarlo en dos exposiciones. La primera vez que Ban utilizó papel en la

Arquitectura fue en una exposición sobre Alvar Aalto en 1986 y mostró su potencial como material por sus considerables posibilidades estéticas.

5.1.1 Santiago Cirugeda

Es un arquitecto que se escapa al perfil tradicional del arquitecto. Es un interesante caso a revisar, ya que su trabajo en la arquitectura explora y abre nuevas realidades a la arquitectura como disciplina. El campo de acción de Cirugeda está

entre la arquitectura de reciclaje, estructuras desmontables, lógicas de ocupación y apropiación del espacio público, participación ciudadana e incluso ciberactivismo.

Su arquitectura de carácter más social lo ha hecho rápidamente conocido entre quienes definen a la arquitectura como soluciones para la gente y critican a aquella centrada netamente en el diseño.

6. Ubicación del proyecto

La propuesta que se presenta en este documento se circunscribe en el estado de Puebla, una de las 32 entidades federativas de México, se localiza en el centro oriente del territorio mexicano.

La conceptualización del proyecto, se desarrollará en 2 espacios tentativos como inicio en cuanto a ubicación, el cual se busca que tengan una similitud social-cultural, en los cuales se llevan a cabo representaciones artísticas o de concentración de multitudes, transitado diariamente por personas de todas las edades y sin distinción de ideologías. Por ello se eligieron como principales sitios la explanada del zócalo de la ciudad de Puebla y la explanada del Centro Integral de Servicios (CIS) ubicado también en la ciudad de Puebla.

lugares que se identifican de fácil manera y de fácil acceso, se pretende que en estos sitios de gran afluencia para la sociedad se puedan lograr los objetivos planteados, el proyecto servirá como un atractivo más para estas zonas.

En la zona hay 27 plazas y jardines como los Sapos, Analco etc. Las calles son en su mayoría adoquinadas, y partiendo de la plaza mayor están trazadas según la tradición del renacimiento por lo que forma una alineación geométrica. Las construcciones que rodean a la explanada, varían cuanto a su uso. Entre los importantes tenemos a la catedral de la ciudad, el edificio del carolino, el palacio de gobierno, los portales, etc.

En general los edificios colindantes mantienen una armonía en cuanto a la altura, proporción adecuada entre macizo y vanos se refiere, solo encontramos alteraciones ocasionadas por edificios nuevos.



6.1 Zócalo de la ciudad de Puebla

ILUSTRACIÓN 9 UBICACIÓN GEOGRÁFICA DEL ESTADO DE PUEBLA LO PUEDEN ENCONTRAR EN : [HTTP://F1INSCHOOLS.MX/ESCUDERIAS-ESTADO/PUEBLA](http://f1inschools.mx/escuderias-estado/puebla) [ACCESADO EL 08/11/2016]

La ciudad de Puebla es un mosaico de cultura, magia, tradiciones, historia y creencias. Su magnífic

Jeron los propios

Nace el 16 de abril de 1531 y es una joya de la arquitectura mundial que ha sabido adaptarse, desde el siglo XVI, hasta los tiempos modernos, llenando sus espacios de vida y movimiento, fue declarada por la UNESCO⁴, patrimonio cultural de la humanidad en el año de 1987, por sus más de 2,600 edificios históricos. (Secretaría de turismo del estado de Puebla, 2016)

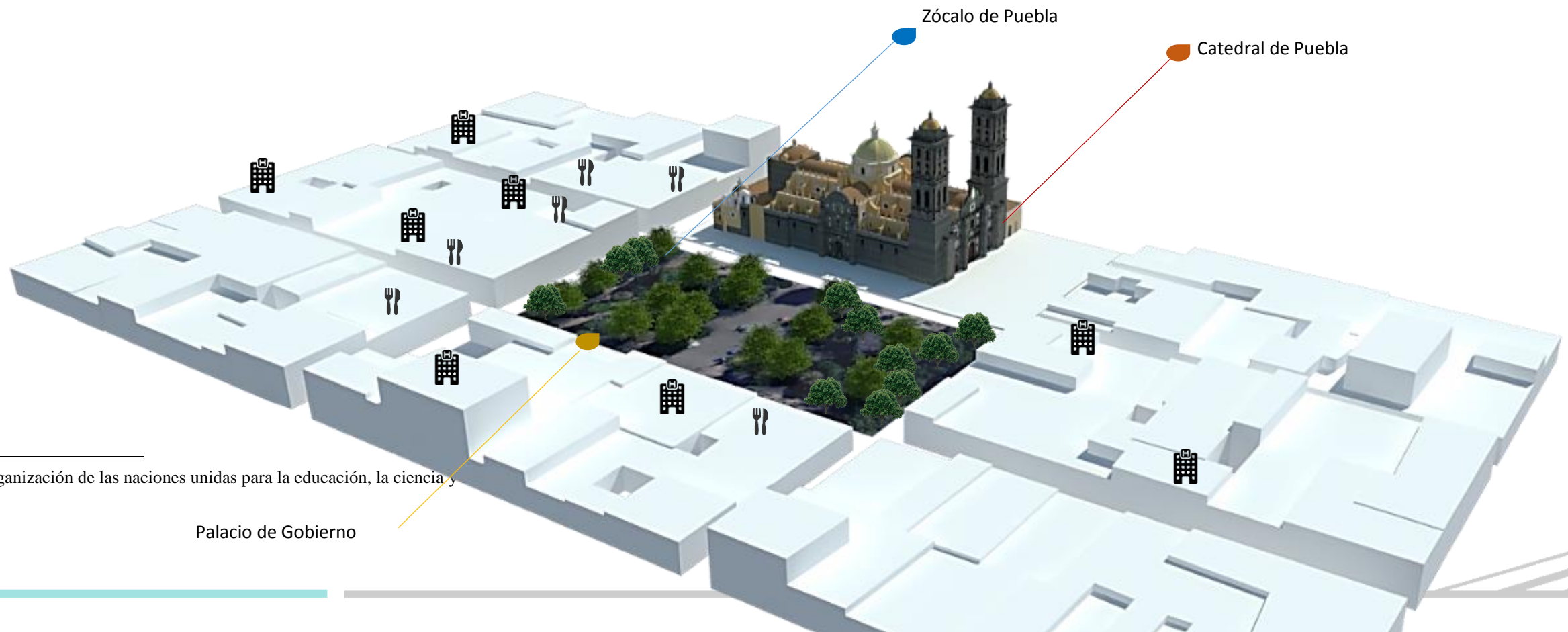

⁴ UNESCO. Organización de las naciones unidas para la educación, la ciencia y

Palacio de Gobierno



Hotel



Restaurante



ILUSTRACIÓN 13 ESCULTURA TITULADA EL ENCAJE DE ÁNGELES ,ZÓCALO DE PUEBLA, GARRIDO BERENICE 2016

ILUSTRACIÓN 10 LEVANTAMIENTO
Y SUS AVENIDAS PRINCIPALES



ILUSTRACIÓN 11 CATEDRAL DE PUEBLA, GARRIDO BERENICE 2016



ILUSTRACIÓN 12 FUENTE DE SAN MIGUEL, GARRIDO BERENICE, 2016.



“Organizar la vida en la ciudad es hacer politica” y “la ciudad, primera forma de vida democratica, es el medio de visibilidad del hombre y la mujer, donde aparece en su condicion de ser humano”. Y las ciudaddes hoy son las grandes metropolis, con sus cualidades y esperanza, con su poder de seduccion y posibilidades de trabajo, expresion y comunicacion, pero tambien con sus graves problemas y miserias, deficiencias y desigualdades. (Zmbrano, 1987)

6.2 CIS (Centro Integral de Servicios)

En el centro integral de servicios a diario son realizados + integrales(soapap) secretaria de control superior del estado de Puebla

Al centro de estos tres e diferentes municipios Por lo que se ha propuesto que



ILUSTRACIÓN 14 LOS BOQUEALES BUERIA A GARRIDOREFENICE 2016

anzas, secretaria de seguridad pública, concesiones control integral de la familia, INFONACOT, auditoría

transitada a diario por muchas personas de

ILUSTRACIÓN 15 LEVANTAMIENTO VOLUMÉTRICO DEL CIS, GARRIDO BERENICE, 2016

Capítulo 3

Anteproyecto

Capítulo 3 Anteproyecto

7. Idea rectora y esquemas

El espacio Público está compuesto por un sinfín de elementos que pueden variar dependiendo en el sitio en que estén ubicados, estos son de gran importancia ya que forman parte de las características que lo hacen un espacio de tipo público, ya sea cerrado o abierto, en el siguiente esquema se muestran algunos de los más importantes.

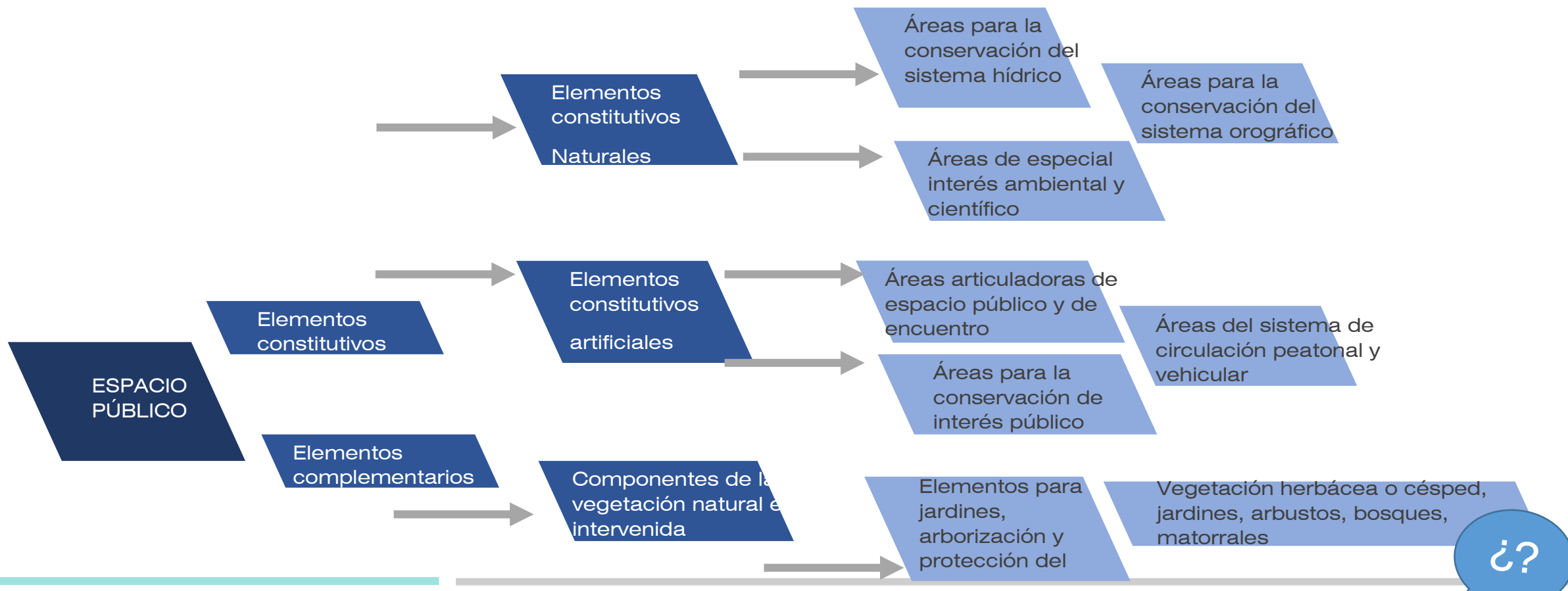

7.1 Esquemas, la importancia de la recreación y el juego en el espacio público

Recreación

La Recreación es un continuo proceso de aprendizaje, en cual participamos todas las personas; es una actividad realizada de manera libre y espontánea, en nuestro tiempo libre y que nos genera bienestar físico, espiritual, social, etc. Es una manera de sacar al individuo de su vida cotidiana lo divierte, entretiene y distrae, que se realiza en tiempo determinado con el fin de satisfacer nuestras necesidades (Padilla, 2016)

Espacio Público

En el espacio público estamos propensos a encontrarnos entre miradas unos con otros, sin importar sexo, raza, o clase social, todos los individuos pueden gozar del espacio y participar de la vida comunitaria.

La historia de la ciudad es la de su espacio público. Las relaciones entre los habitantes y entre el poder y la ciudadanía se materializan, se expresan en la conformación de las calles, las plazas, los parques, los lugares de encuentro ciudadano, en los monumentos.

Es un espacio físico, simbólico y político. (Borja, 2016)

+ PAIDIA

- LUDUS

Juego

"Una acción libre, espontánea, desinteresada e intrascendente que, saliéndose de la vida habitual, se efectúa en una limitación temporal y espacial conforme a determinadas reglas, establecidas o improvisadas, y cuyo elemento formativo es la tensión". (Cagigal, 1996)

" Existen notas diferentes en el juego de cada edad" (piaget)



ILUSTRACIÓN 17 EL USUARIO EN EL ESPACIO PÚBLICO

El objetivo principal de la educación es crear personas capaces de hacer cosas nuevas, y no simplemente repetir lo que otras generaciones hicieron. (Fraser celebre , 2016)

7.2 La estructura efímera como parte del espacio público

La interacción que se pretende lograr entre usuario y estructura es la de un simple JUEGO, libre, espontanea, más si trascendente fuera de la vida habitual, pero en recreación de un continuo proceso en participación de todas las personas que transitan el espacio público seleccionado.

Sacando al individuo de su vida cotidiana.



Ilustración 18 EL ENTORNO Y SUS COMPONENTES COMO PARTE DE LA ESTRUCTURA

8. De lo general a lo particular

Una de las formas de recreación mayormente conocida por muchos es la MUSICA. Esta es más fácil sentirla y reproducirla que explicarla o definirla.

La música transmite, se siente, se aprecia, tiene una composición y es una manera sencilla de recrear con solo escucharla o de sentirla sin ser escuchada audiblemente.

La estructura tiene como principal fundamento la música, por ser esta una forma de apreciación transmisible aún aquellos que no pueden escucharla

Porque para promover el arte y la cultura a muchas generaciones, clases y edades, se debe de comenzar haciendo de esta algo **alcanzable para cuantos sea posible**.

El término música tiene su origen del latín “música” que a su vez deriva del término griego “mousike” y que hacía referencia a la educación del espíritu la cual era colocada bajo la advocación de las musas de las artes.

Puede decirse que la música es el arte que consiste en dotar a los sonidos y los silencios de una cierta organización. El resultado de este orden resulta lógico, coherente y agradable al oído. (Gardey, 2012)

La música, en definitiva, consiste en combinar sonidos y silencios. Los sonidos, a su vez, pueden ser infinitos, ya que es posible trabajar con innumerables variaciones de duración, intensidad, altura o timbre.

La música es un arte que acompaña la vida del ser humano desde los comienzos de la historia. Según explican ciertas teorías su origen tuvo lugar a

partir de intentar imitar los sonidos que existían en la naturaleza y sonidos provenientes de la parte interna del ser humano, como el latido del corazón. Los descubrimientos que se han hecho en torno a este arte demuestran que ya existían conceptos de armonía en la música de la prehistoria.

Mucho más que un arte

La música no sólo es un arte al que muchas personas recurren para llenar su vida de felicidad, también existen acciones terapéuticas que utilizan la música como elemento, la musicoterapia es una de ellas. Consiste en una aplicación científica del sonido, la música y el baile a través de un tratamiento que intenta integrar lo cognitivo, lo emocional y lo motriz, que libera los malos sentimientos y permite encontrarse con la energía propia de cada ser, ayudando a mejora la comunicación, la expresión individual y la integración social. La musicoterapia se utiliza en caso de enfermedad o disfuncionalidad física o social, para que un individuo se rehabilite y reeduce emocional, intelectual y motrizmente.

La música con sus sonidos posee tres componentes que la vuelven única: el sonoro, el temporal y el intelectual. El sonoro se encuentra representado por los sonidos unidos de una forma específica, el temporal tiene que ver con el momento puntual en el que deben ser representados y ejecutados los sonidos y el intelectual tiene que ver con la influencia que puede causar un determinado movimiento sonoro en un individuo, influyendo en su estado de ánimo y modificando a través de él otros aspectos de su vida. Posiblemente en la comprensión de estos tres componentes a fondo esté la

respuesta que buscamos, el por qué tenemos esa increíble necesidad de hacer o escuchar música. (Gardey, 2012)

Un claro ejemplo de sentir y ver la música lo podemos encontrar en el gran compositor, director de orquesta y pianista alemán Ludwig van Beethoven quien después de un concierto cuando interpretaba la Novena Sinfonía de Ludwig van Beethoven por vez primera.

El público que llenaba el teatro aquella noche se ponía en pie para aclamar la gran obra con una fuerte y calurosa ovación, gritando y aplaudiendo, más Beethoven no oía las aclamaciones y uno de sus solistas le hizo darse la vuelta para que viera lo que no podía oír.

Así comienza su sordera y en su desesperación en una carta escribe a su hermano la posibilidad de suicidarse, sin darse por rendido el siguió componiendo música.

Más el tocaba el piano *Ayudándose de una varilla de madera que sostenía entre los dientes. Uno de los extremos los colocaba sobre la tapa del piano para captar las vibraciones producidas por las notas. En los años de su sordera absoluta siguió tocando y era capaz de leer sus composiciones como si se tratara de un libro, por pura asociación sensopsíquica entre la imagen musical y la auditiva.* (Reyes, 2011)

Pero.....

ARQUITECTURA + MÚSICA + LUZ

=

ARTE SENSORIAL

¿Cómo emplear la música en la arquitectura? O tal vez la pregunta sería ¿cómo hacer música con la arquitectura?

Estas dos preguntas nos dan la pauta para comenzar de una manera más profunda, parte del diseño y logística del proyecto radica en pretender que el usuario a través de la experiencia sensorial visual-auditiva conozca una nueva forma de ver y apreciar el arte, Para ello muchos pensaríamos que lo esencial es estimular el sentido del oír y el de la vista.

Para el oído puede ser por medio de los sonidos y sus DB⁵ y para la vista a través de los las impresiones luminosas (colores, formas, siluetas) , esos son los aspectos más aparentes de cada sentido, pero no solo de esas formas podemos disfrutar de la experiencia de oír o ver.

Aquí entra la arquitectura, que no solo debe ser un espacio si no EL ESPACIO que transmite y logra ser parte importante para lograr esas sensaciones.

Muchas veces las actividades más simples y sencillas son las más enriquecedoras. Si lo que se quiere lograr es promover el arte y la cultura, porque no empezar por lograr que todos disfruten de ella.

⁵ (DB) Medida de sonoridad o sensación sonora, expresión que no es lineal si no logarítmica, es una cantidad de medida relativa.

8.1 Diagramas de similitud

En ambas partes tanto en la arquitectura como en la música hay una composición, un ritmo una frecuencia y a su vez una armonía entre todo lo que compone a cada una, aunque de su interpretación es distinta, pero las dos en su apreciación son una obra de arte, el elemento más importante que une a ambas es que las dos transmiten a los sentidos del usuario haciéndolos parte del espacio/composición musical.

En las siguientes figuras podemos observar aspectos de cada una de ellas que tienen como fin darles un valor y un sentido de ser.



ILUSTRACIÓN 19 DIAGRAMAS DE COMPARACIÓN DE GEOMETRIZACIÓN EN LA ARQUITECTURA Y EN LA MÚSICA.

9. Cuadro de necesidades



ILUSTRACIÓN 20 CUADRO DE NECESIDADES

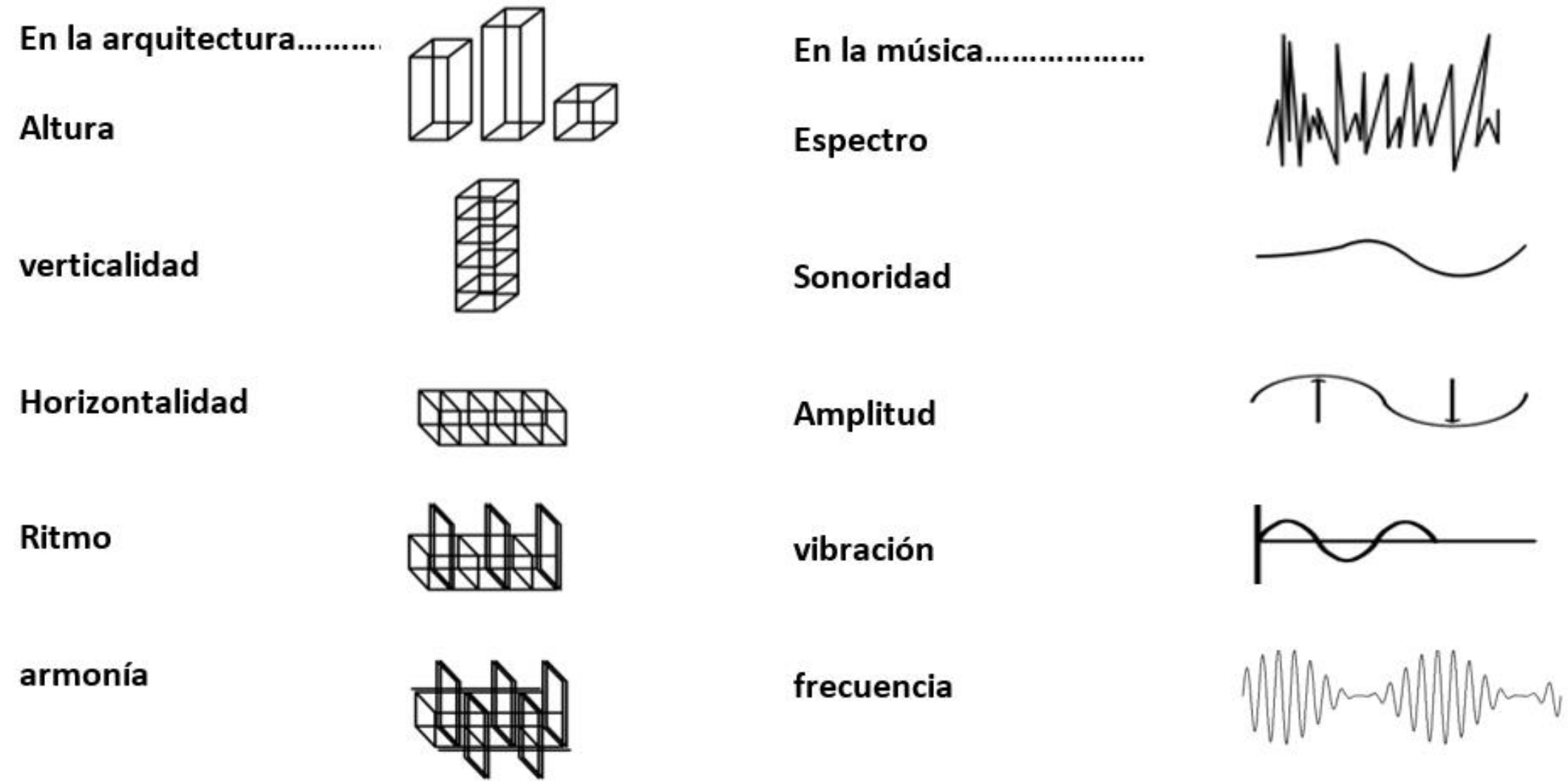

10.

Primeros bocetos

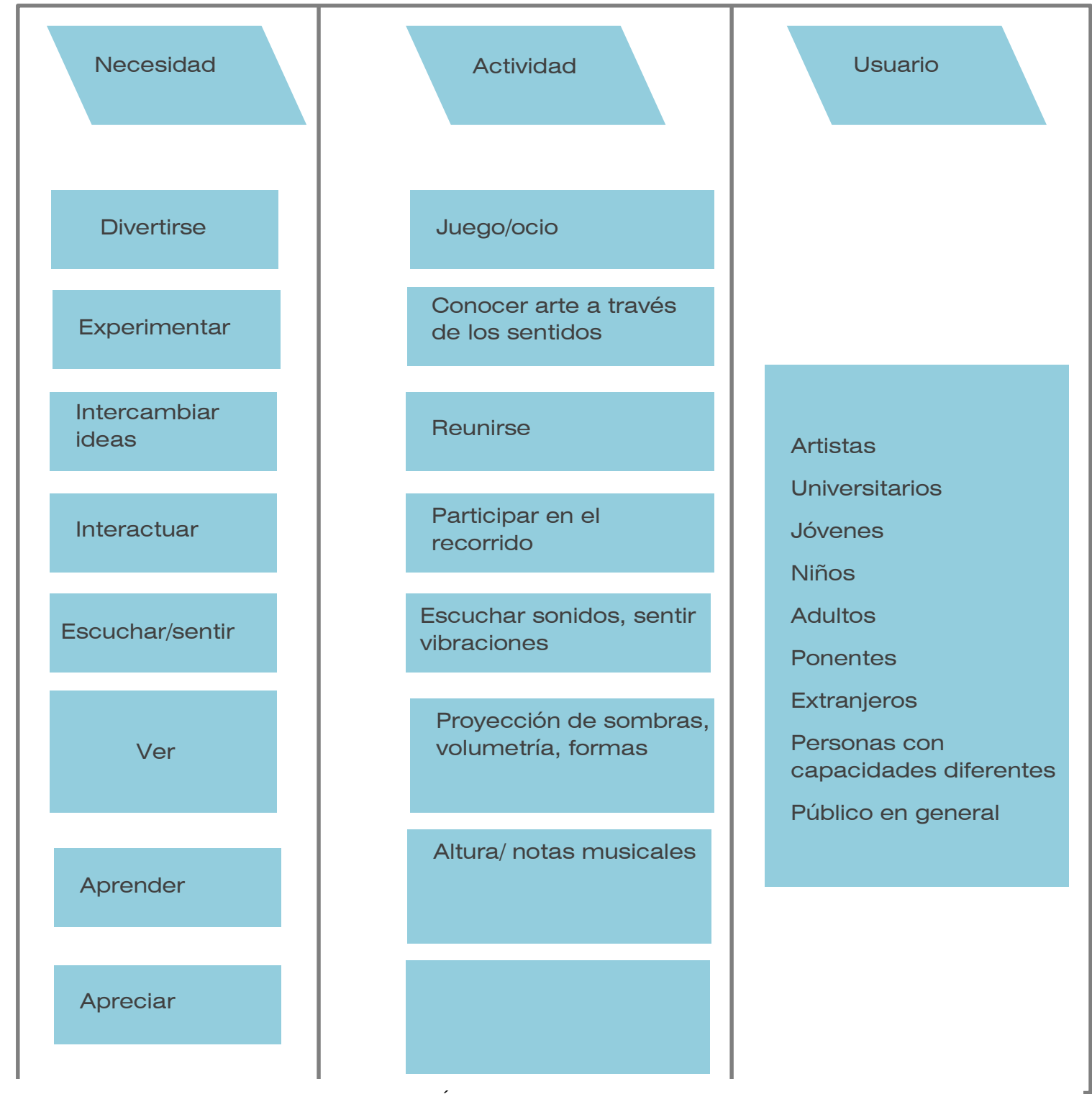
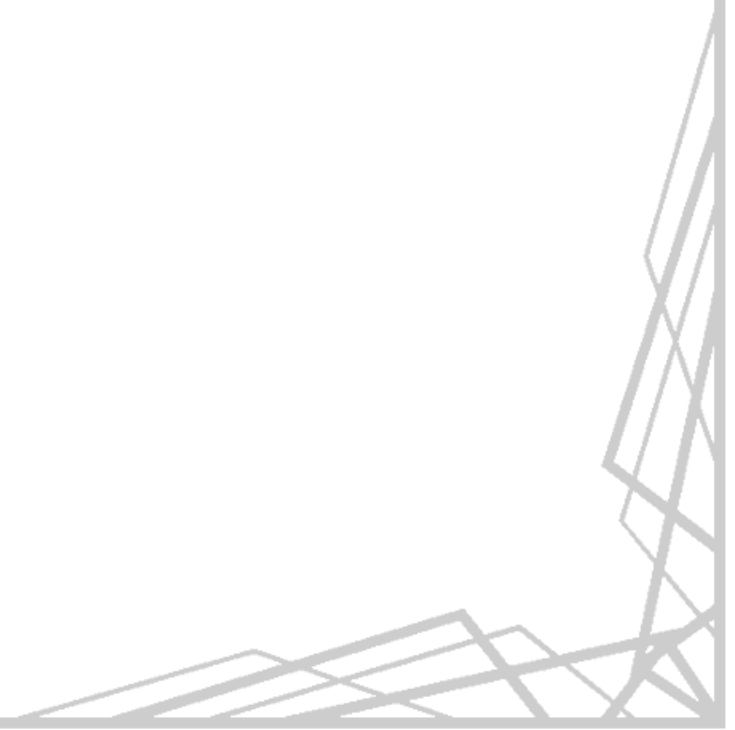
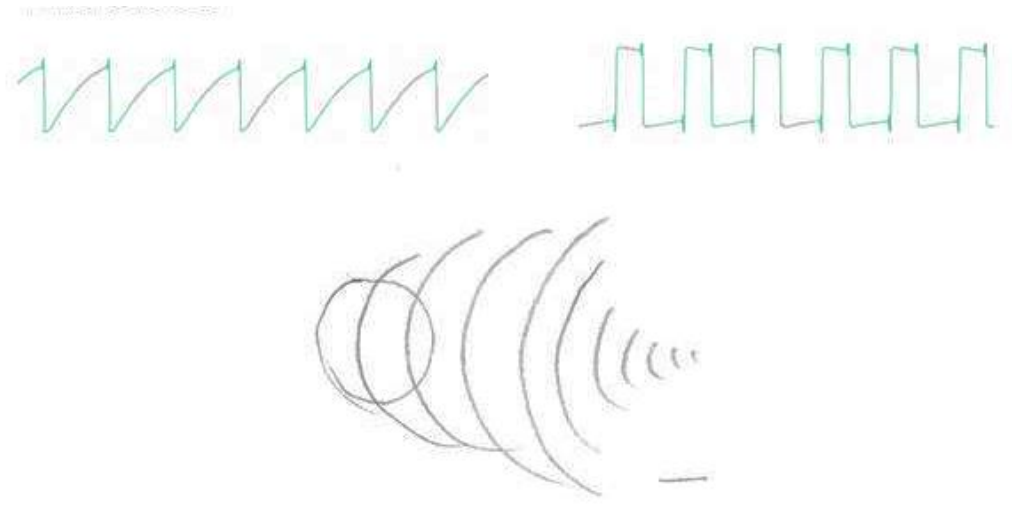

10.1 Iniciando con secuencias

Para llegar a las primeras ideas convertidas en líneas y formas, se ha contemplado que es lo que se quiere expresar, sentir, experimentar, aprender.

Cuando diseñamos un espacio las primeras cosas a intervenir son el usuario y el lugar y el destino para el que se usará ese espacio, más la intención de esta estructura es experimentar en diferentes lugares, con diferentes usuarios, pero si para fines en común que son la recreación, el aprendizaje, la experimentación, la diversión, el arte y la cultura.

10.2 La geometrización del espacio

Comenzamos con líneas rectas en secuencia, siguiendo la geometrización de una frecuencia y partiendo de algo que en las frecuencias es un tono el cual puede ir de una escala mayor-menor o menor. Mayor.

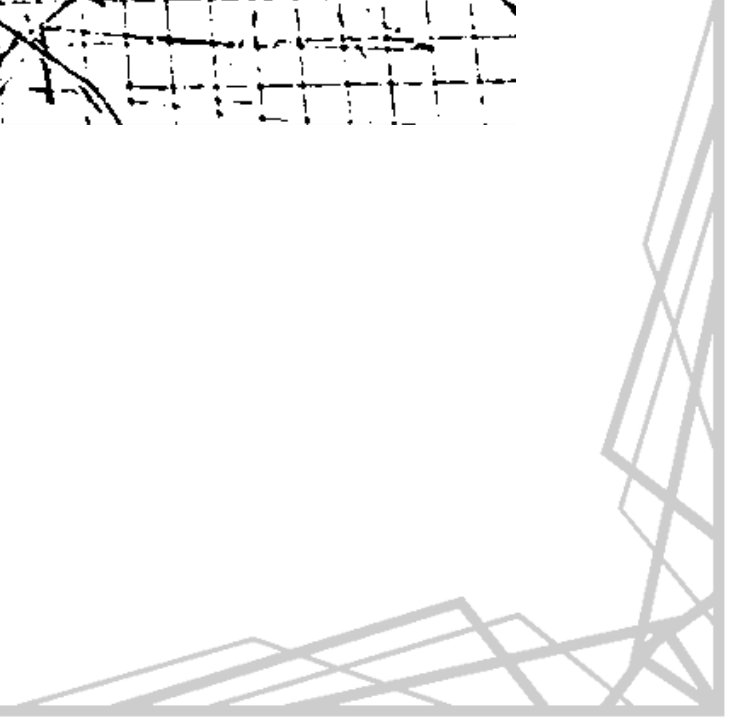
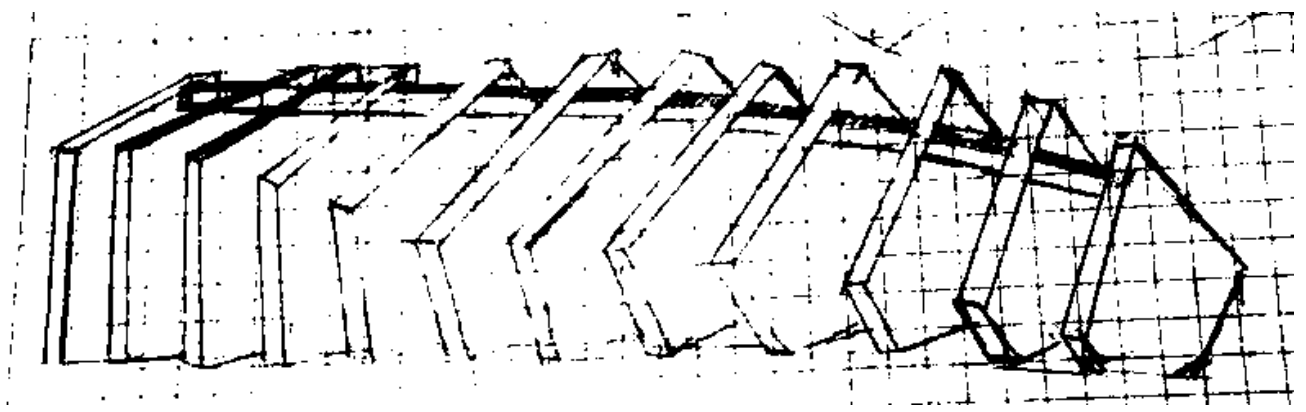
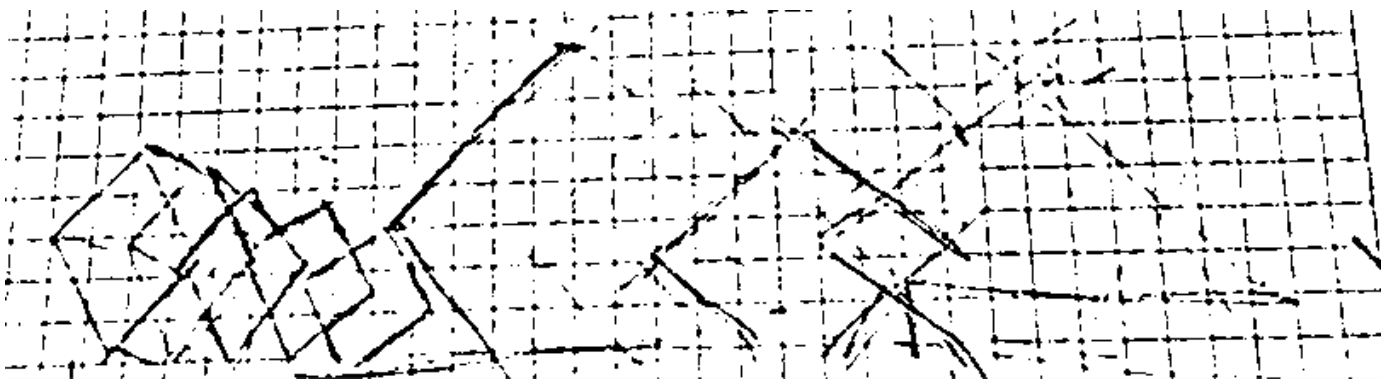



Recorrido

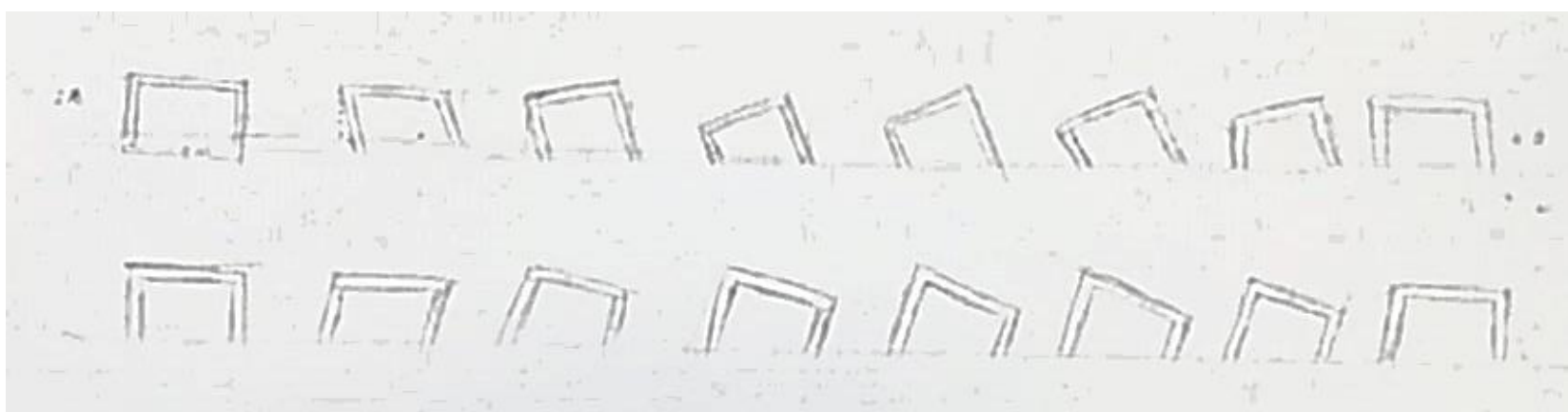

Secuencia

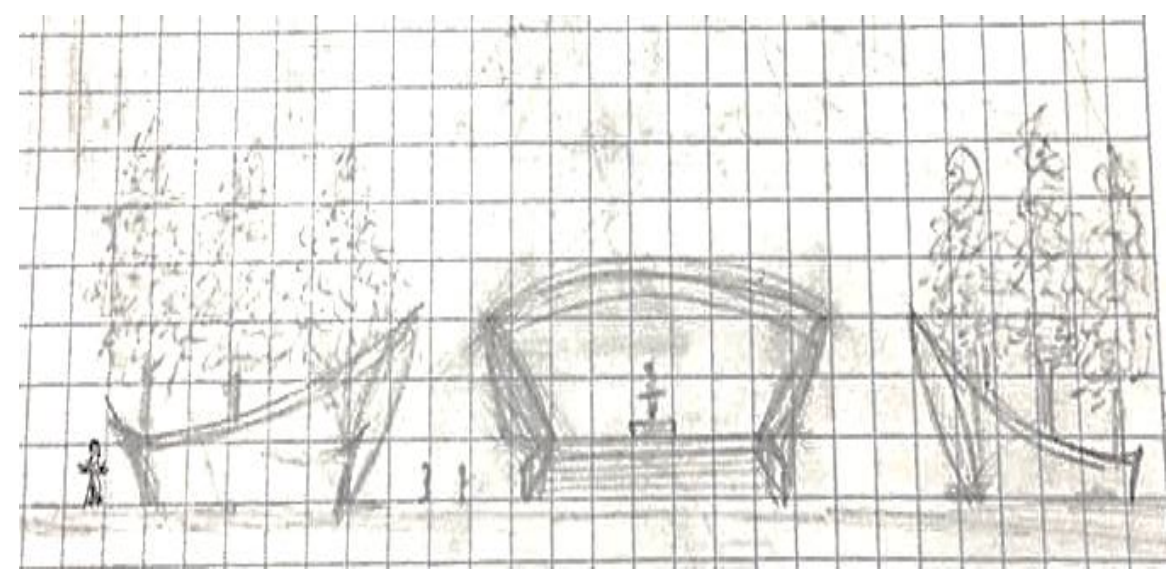

Estancia-Cobertura



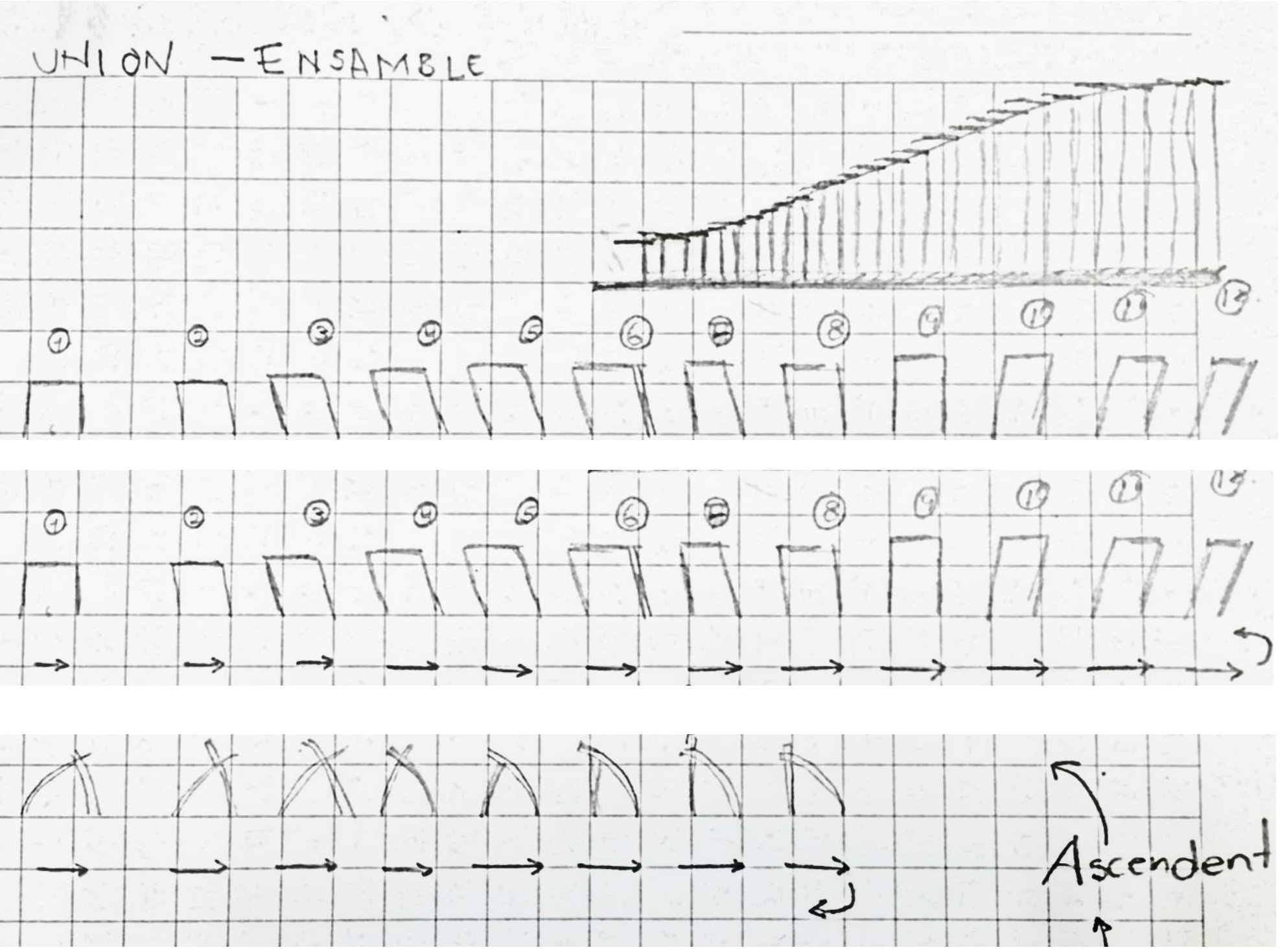

10.4 De lo simple a lo complejo

Partiendo de las formas en la música, de las secuencias que puede seguir una frecuencia, y retomando las ideas de crear un espacio para recrear, experimentar de manera distinta el arte y vivir el espacio como una obra de arte, la primera idea que se logra es un ensamble de líneas que forman una figura que seguidas entre ellas crean un patrón.

Ahora este patrón, proporciona un espacio que tiene un interior y un exterior.

Unión- Ensamble

11.

El usuario y el espacio

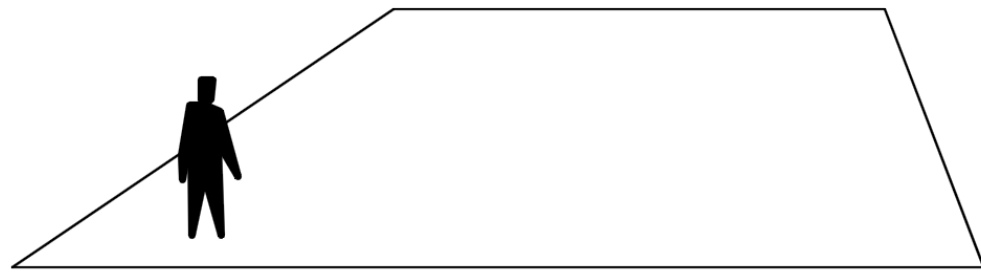

Usuario-espacio

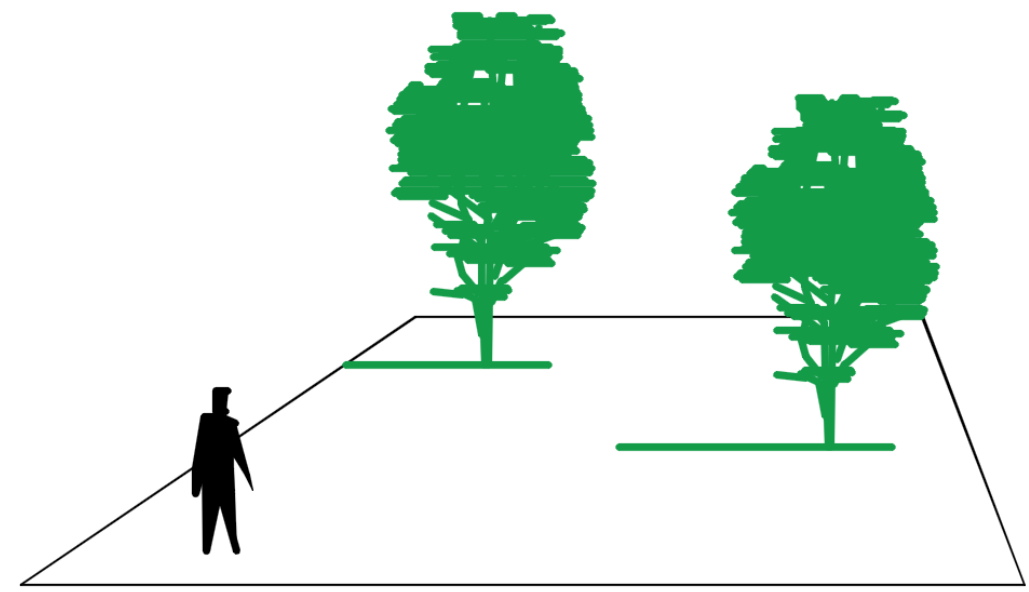

Usuario-espacio-medio natural

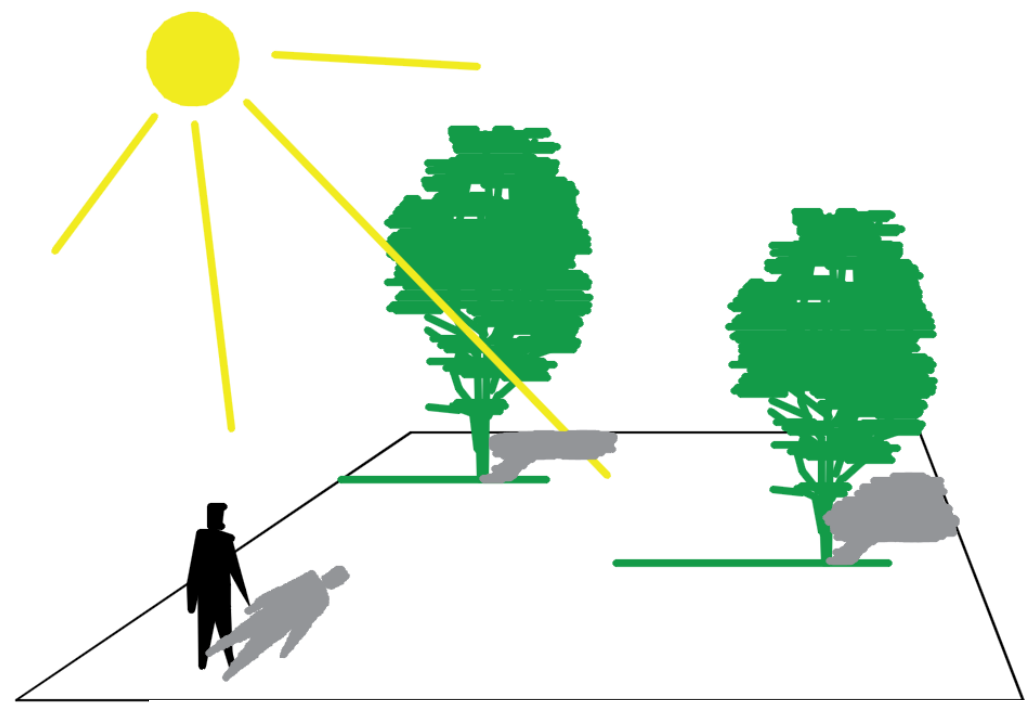

Usuario-espacio-medio natural -iluminación natural

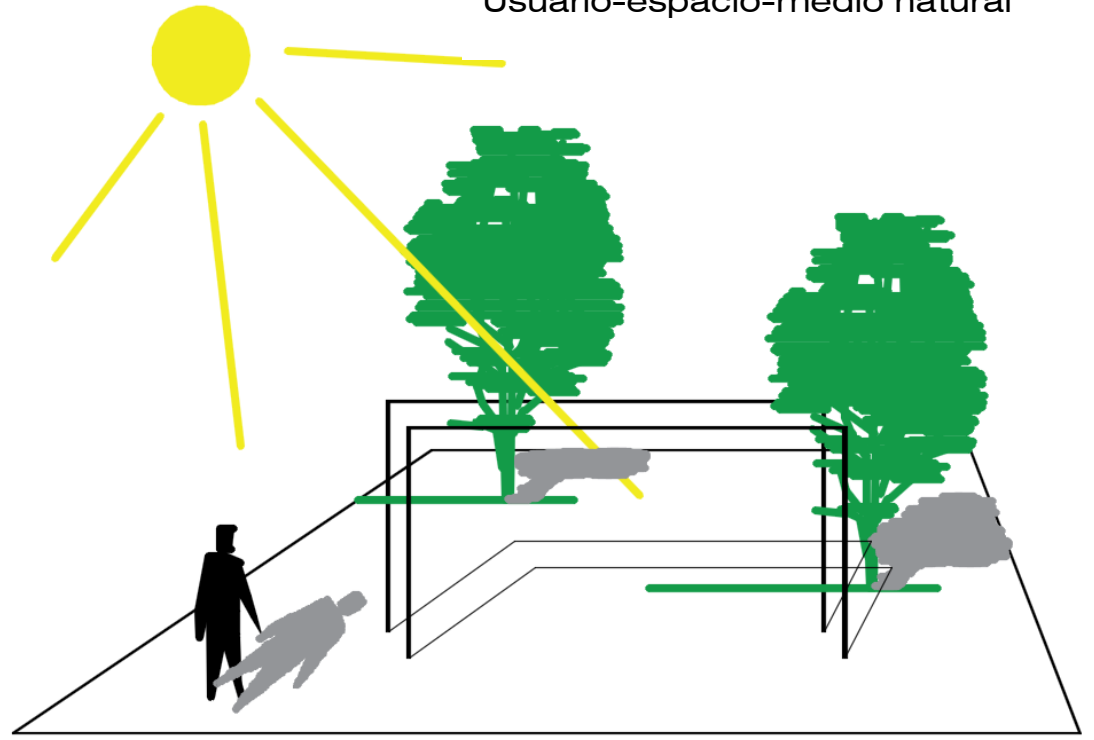

Usuario-espacio-medio natural -iluminación natural-elemento artificial (estructura)

La suma de elementos que complementan y forman un espacio aportando un carácter, un sentir y una vivencia única.

12.

El usuario y el espacio

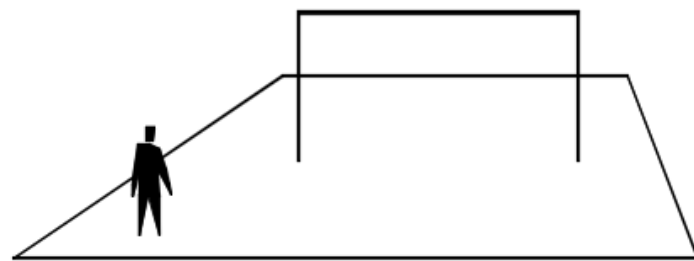

El usuario situado en el espacio interactúa con el elemento que es parte de este.

- Rigidez + movimiento

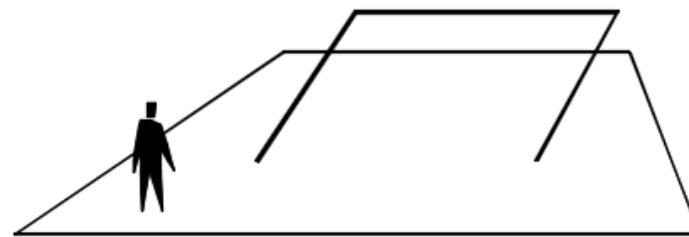

La idea de situarlo en una plaza, explanada o espacio libre es mostrar algo nuevo al usuario que lo experimentará sin que este sea regido por algo en específico.

Secuencia = interior / exterior

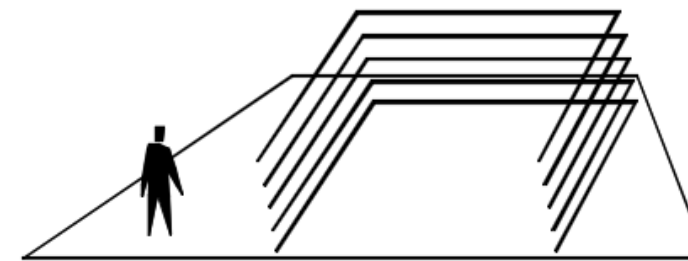

Ahora dentro de un espacio nace uno nuevo dando un interior y un exterior

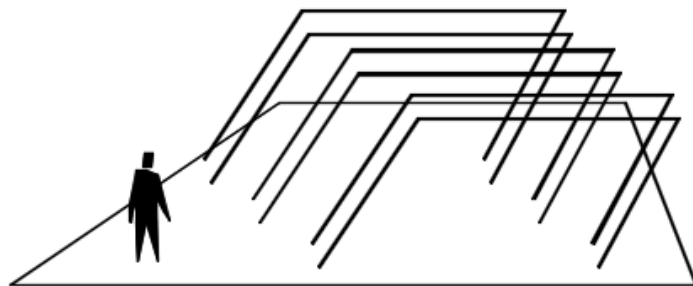

Diferentes alturas + movimiento = espacios integrados

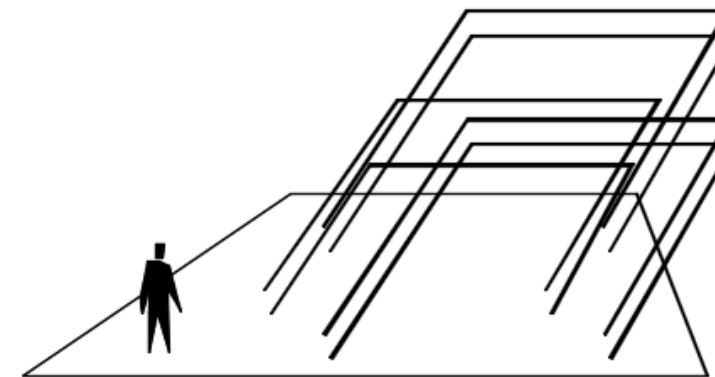

espacios integrados + luz + elementos naturales y artificiales = trayecto

11.

Lo bello también tiene su grado de complejidad.....

¿Porque un triángulo y no un cuadrado?

Los triángulos son figuras geométricas que admiten muy poca deformación al aplicárseles carga en uno de sus planos, más al aplicarle una fuerza a un cuadrado en uno de sus planos la forma cambia a rombo muy fácilmente. Por su mayor resistencia y menor probabilidad de deformación es que hoy en día muchas de las estructuras están formadas a base de triángulos entrelazados.

El triángulo es el único polígono que no se deforma cuando actúa sobre él una fuerza. Al aplicar una fuerza de compresión sobre uno cualquiera de los vértices de un triángulo formado por tres vigas, automáticamente las dos vigas que parten de dicho vértice quedan sometidas a dicha fuerza de compresión, mientras que la tercera quedará sometida a un esfuerzo de tracción. Cualquier otra forma geométrica que adopten los elementos de una estructura no será rígida o estable hasta que no se triángule. (thales.cica.es, 2017)

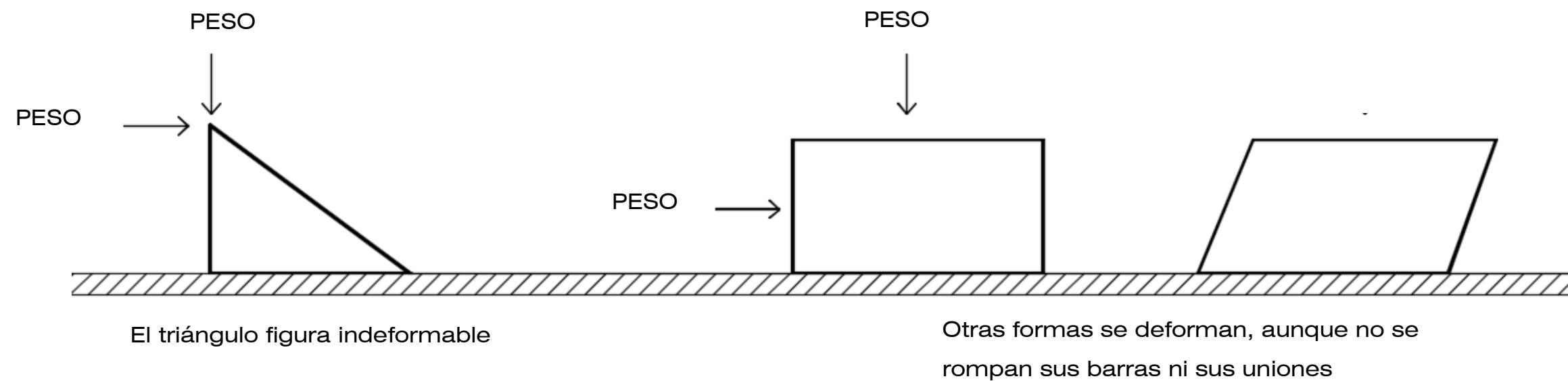

12.

Un recorrido para estimular las emociones a través de los sentidos

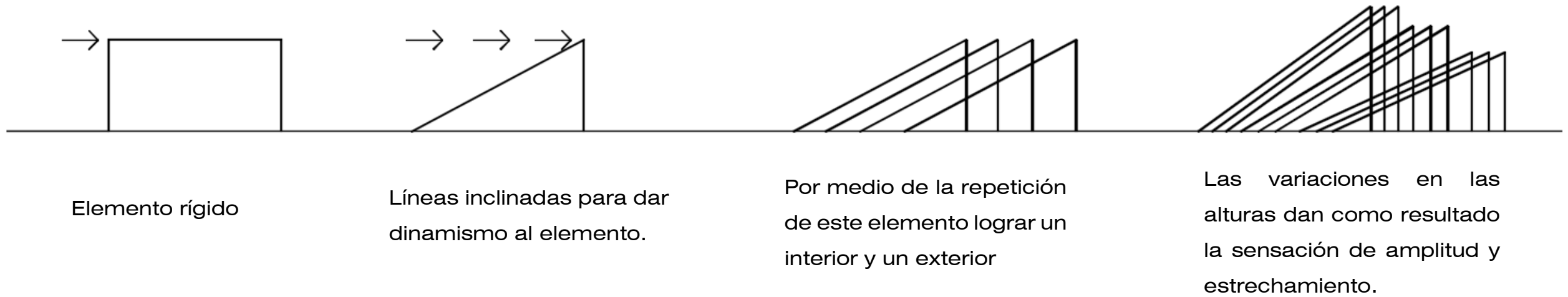

Si se manejara un recorrido horizontal sin variar las alturas ni colores, este sería monótono y simple. Al variar las alturas y jugar con los colores en la misma figura, pero a diferentes ángulos se logra un dinamismo y una percepción del espacio muy diferente a que si este fuera recto, cuadrado, simple y sin alteraciones.

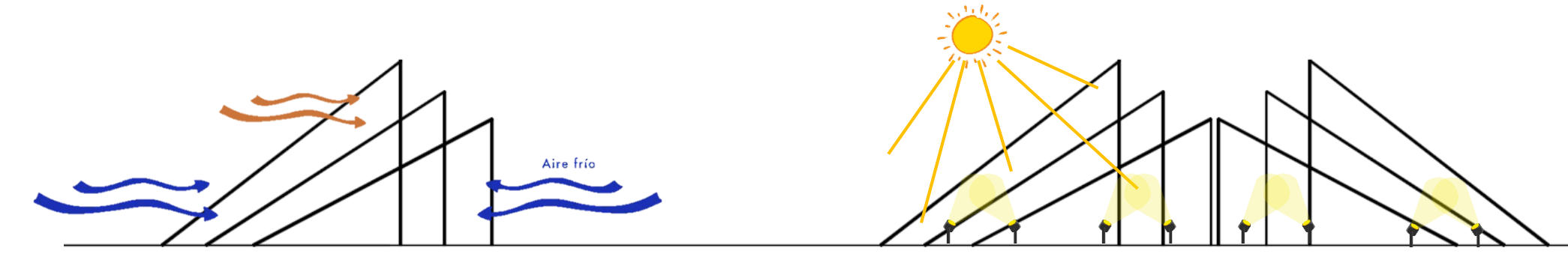

Con las separaciones y diferencia de alturas se pretende acondicionar naturalmente

Para la iluminación la misma estructura y sus materiales nos permitirán aprovechar la luz natural por encima de ella y al atardecer o cuando o se cuente con ella se iluminará a través de reflectores led a base paneles solares ubicados en la parte inferior de la estructura

13.

El usuario y el espacio

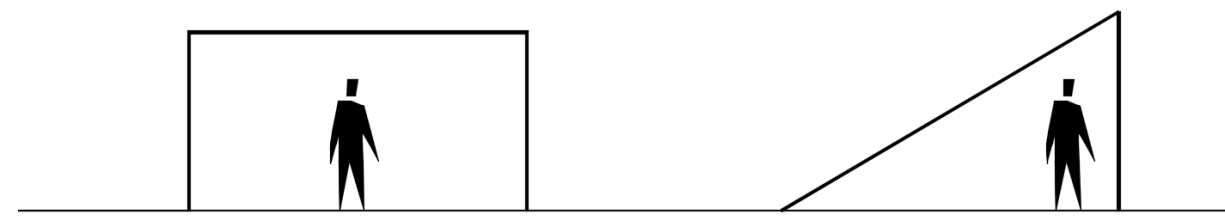

Lo espacial

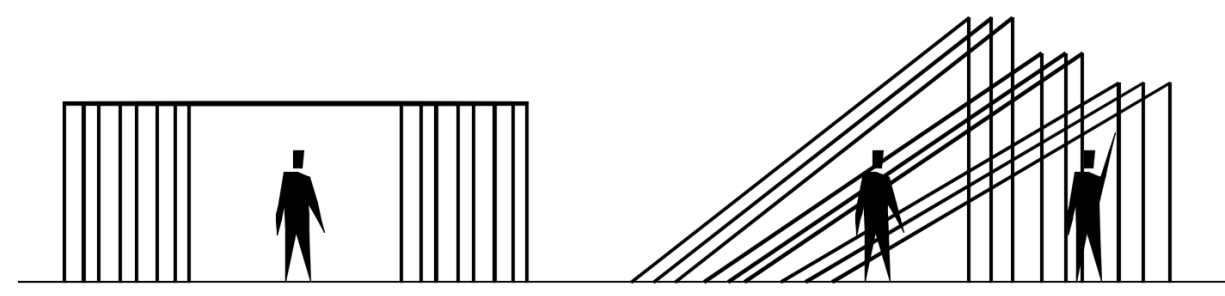

Escalas - juego de volúmenes

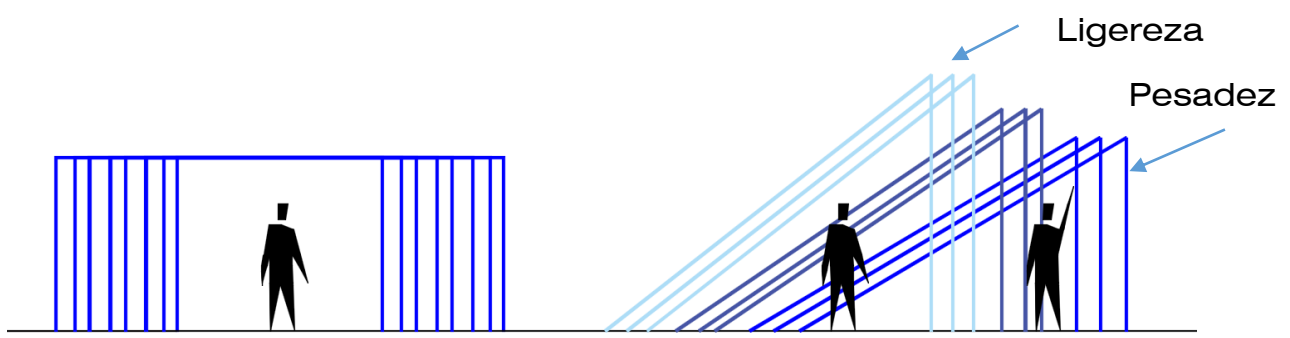

Escala visual por medio de colores y formas

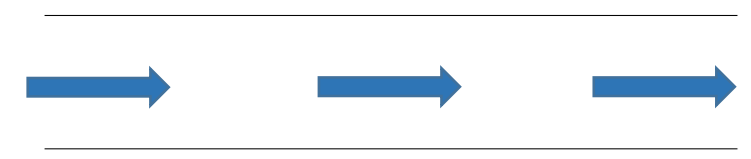

Recorrido horizontal= simetría, simplicidad, equilibrio

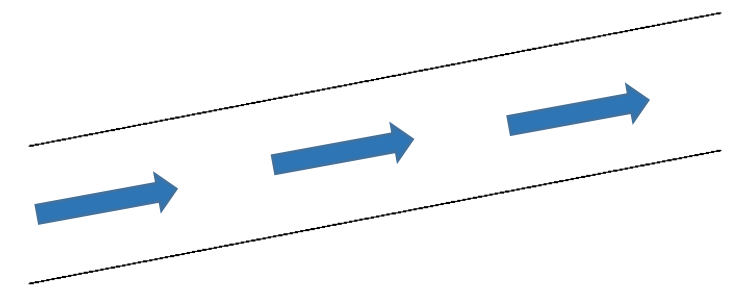

No curvas en el recorrido, pero si variación en el Sentido = Dinamismo, atracción por lo desconocido, por lo irregular.

Comienzo Final

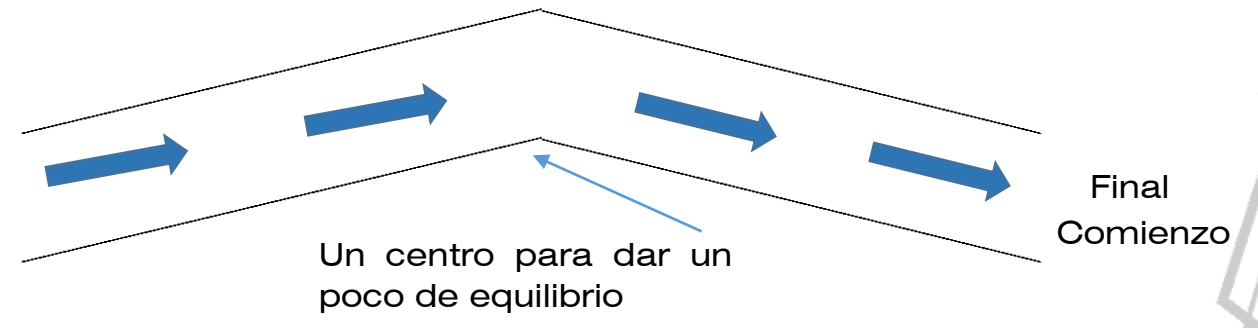

Capítulo 4

Proyecto Ejecutivo



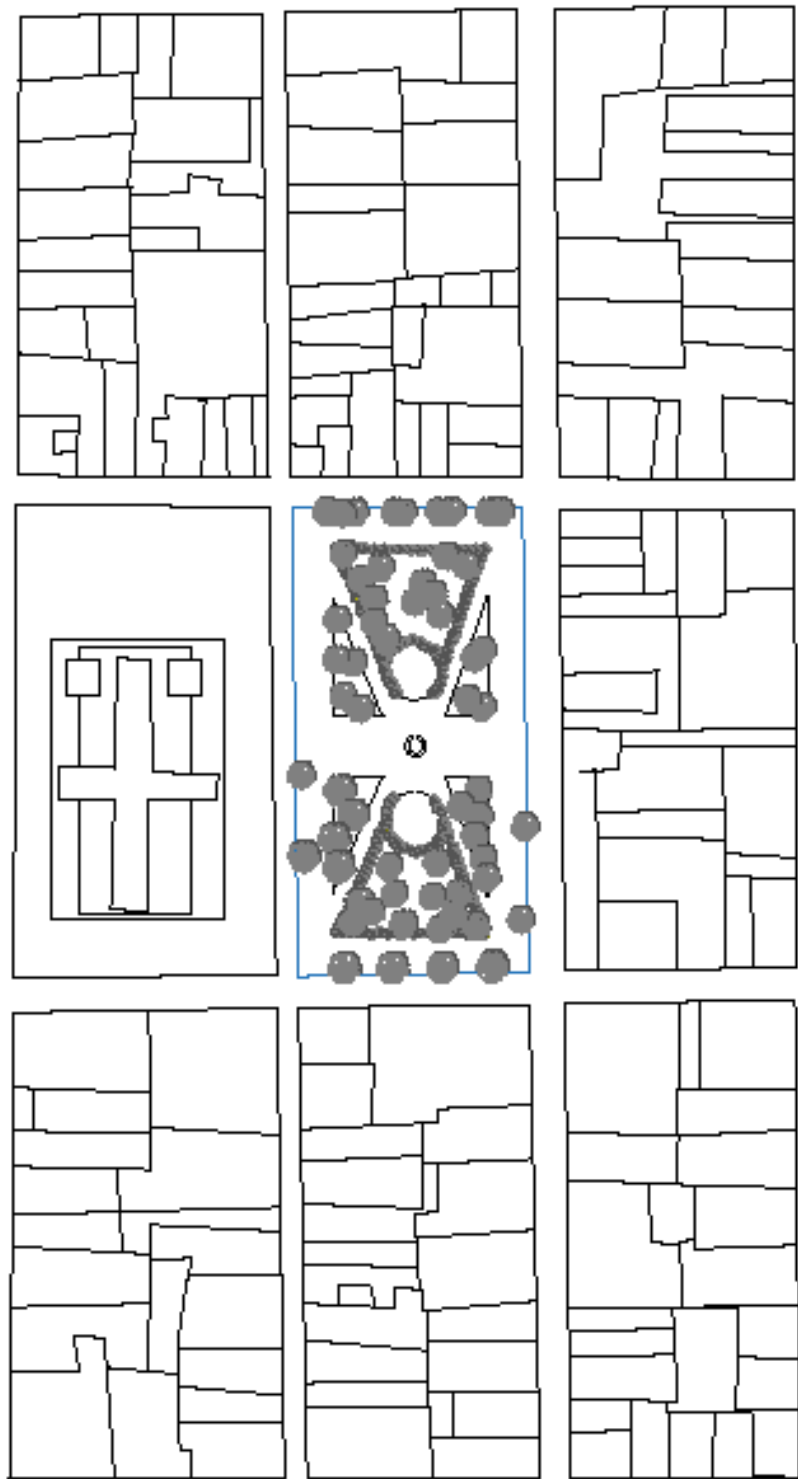

ZÓCALO DE PUEBLA (EXPLANADA)

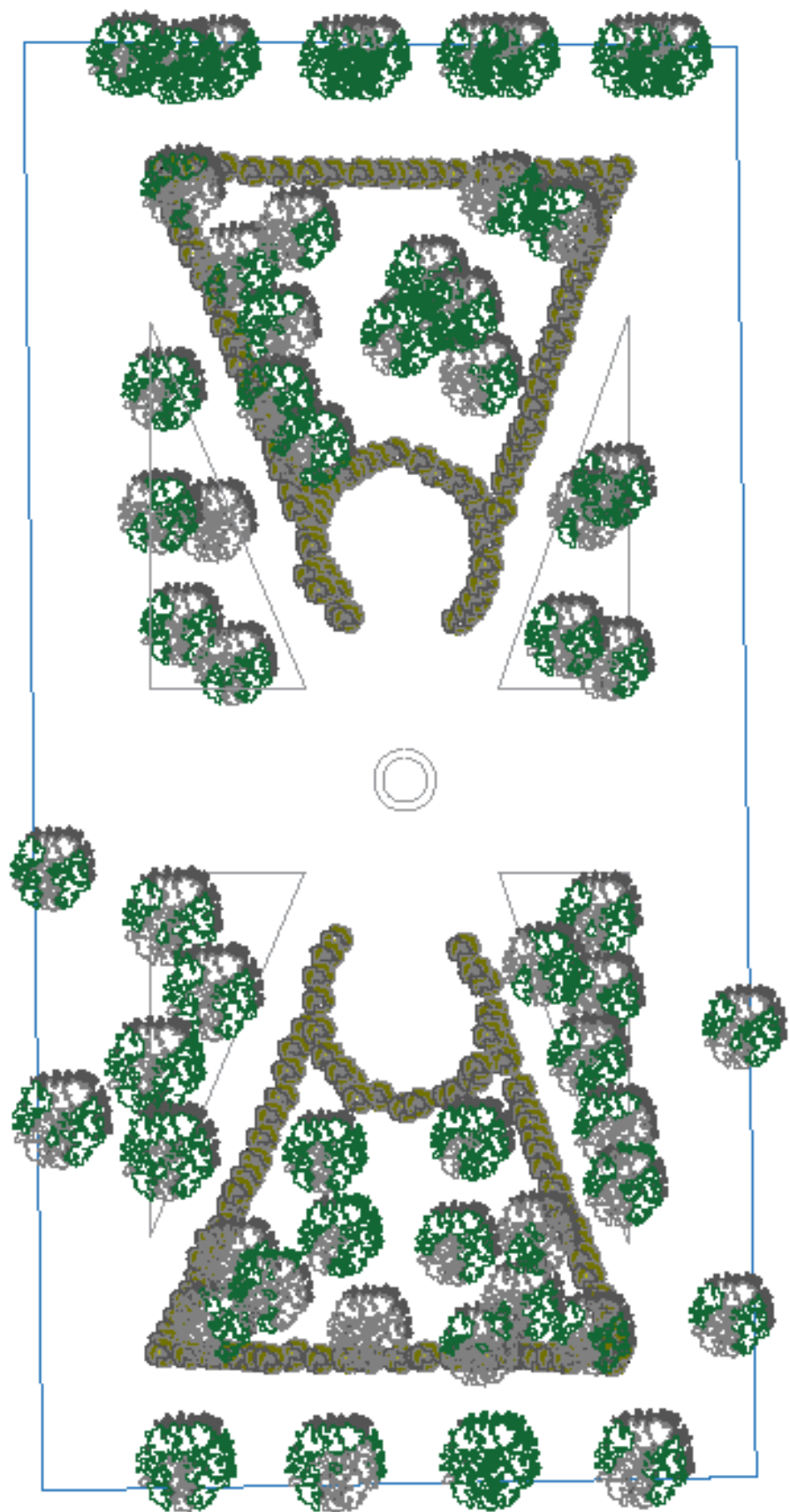

Diagram showing the location of the project within the city grid, including a north arrow, a scale bar, and project information.

PROYECTO
 PROPUESTA DE PROYECTO SÓMERO
 PARA PROMOVER EL ARTE
 Y LA CULTURA A TRAVÉS DE LA EXPERIENCIA
 SENSORIAL VISUAL-AUENTIVA

ARQUITECTOS
 ARO. MORALES TOPA MARIANA
 ARO. BARRERA SÁNCHEZ MORIS

ESCALA GRÁFICA
 0 50 100 150 200

FECHA	ESCALA	ADICIÓN
OCTUBRE 2014	1:05	
DISEÑO	PROYECTO	
	ARO. MORALES TOPA MARIANA	
C-01		
	PLANO DE LOCALIZACIÓN ZÓCALO DE PUEBLA	

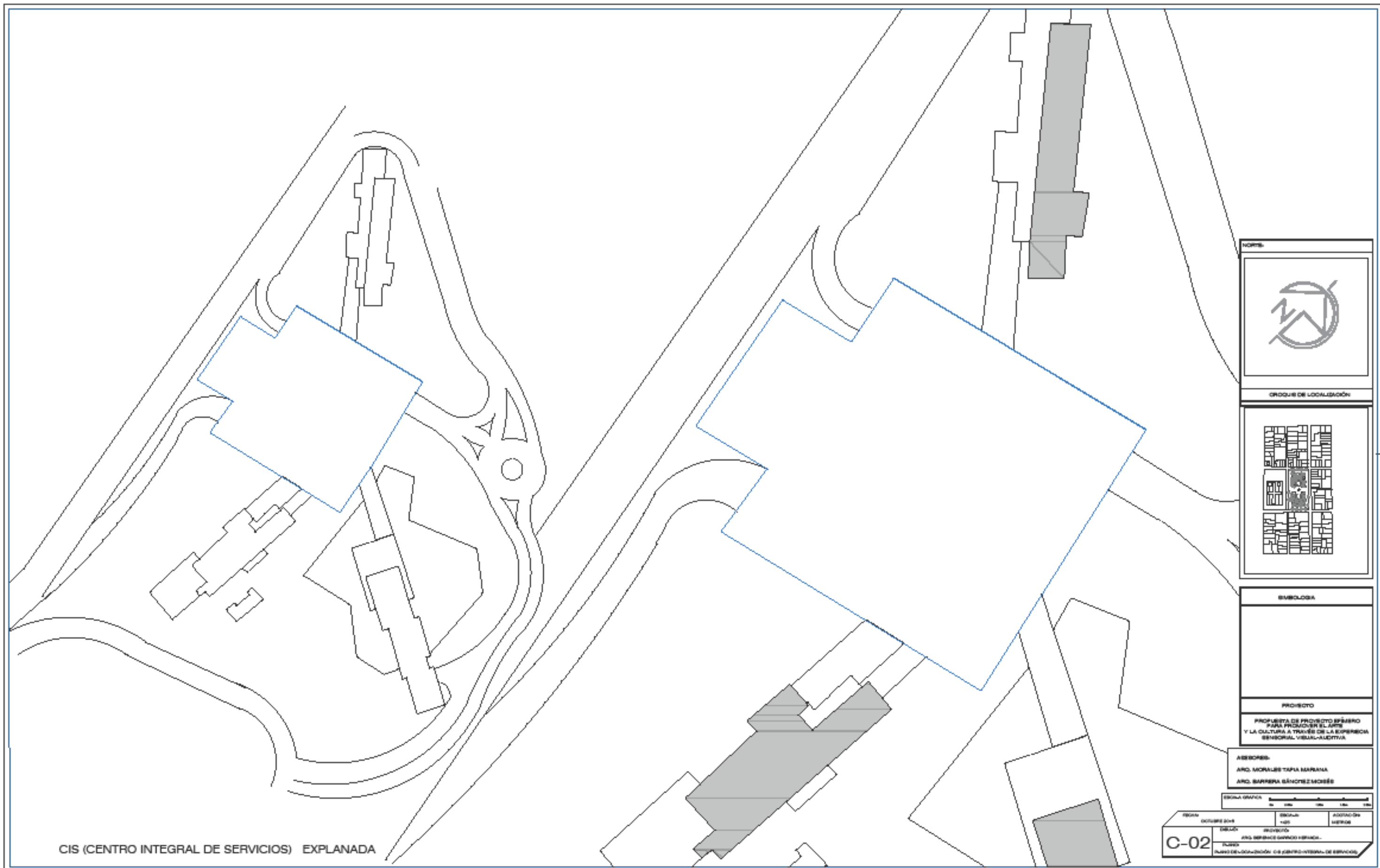

CIS (CENTRO INTEGRAL DE SERVICIOS) EXPLANADA

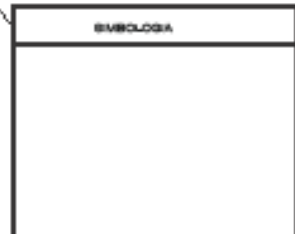
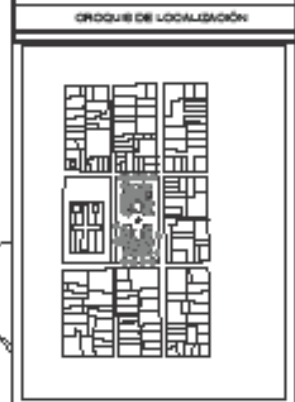

PROYECTO
 PROPUESTA DE PROYECTO ESPERO
 PARA PROMOVER EL ARTE
 Y LA CULTURA A TRAVÉS DE LA EXPERIENCIA
 SENSORIAL VISUAL-AUDITIVA

ABSCISO:
 ADO. MORALES TAPIA MARIANA
 ADO. BARRERA SÁNCHEZ MOISÉS



FECHA	ESCALA	ACOTADO
OCTUBRE 2016	1:50	SI
C-02		
PLANO DE LOCALIZACIÓN DE CENTRO INTEGRAL DE SERVICIOS		

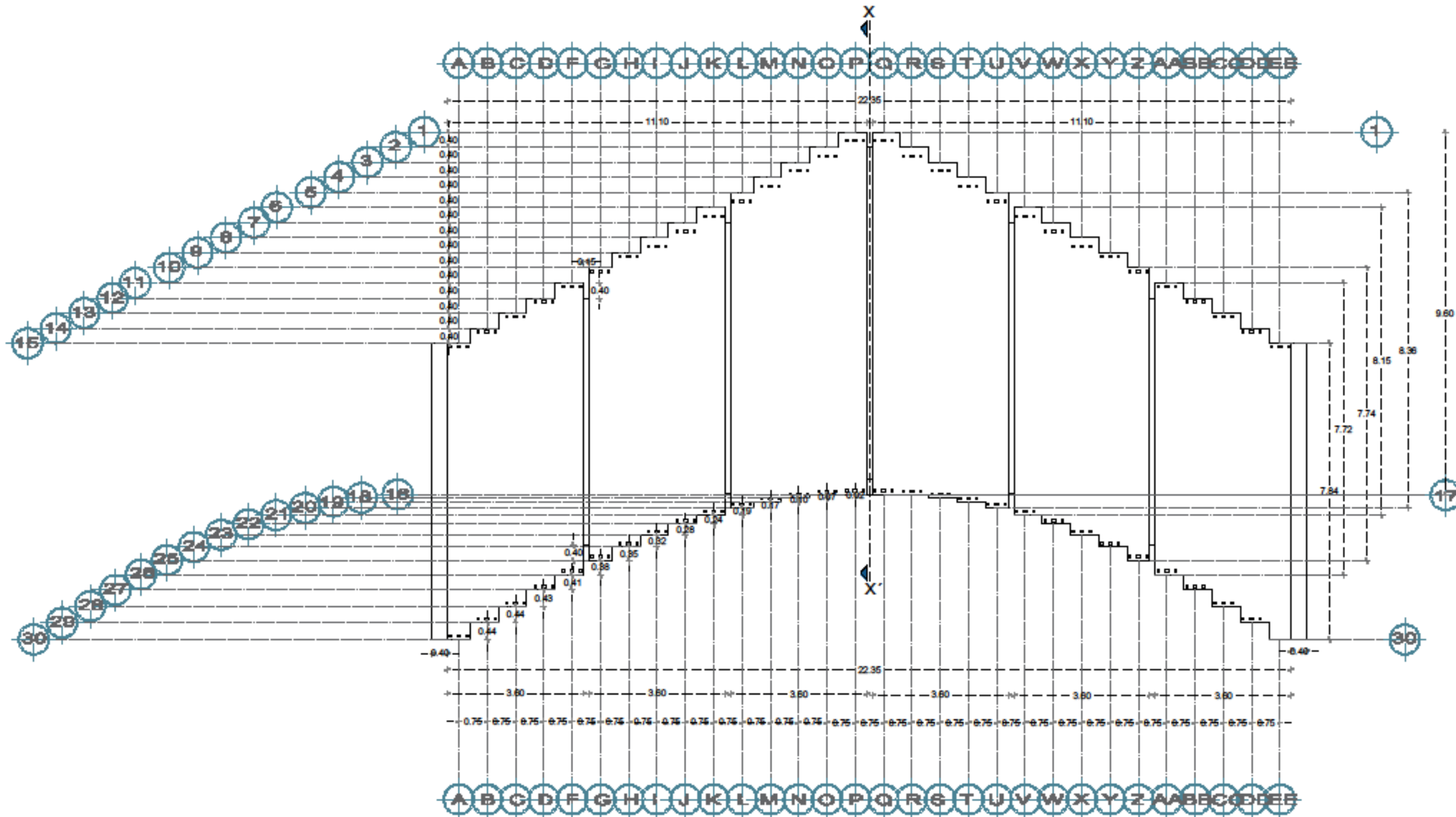

PLANTA ARQUITECTÓNICA ESC: 1: 100



PROYECTO
 PROPUESTA DE PROYECTO BÁSICO PARA PROMOVER EL PAPEL Y LA CULTURA A TRAVÉS DE LA ESPERANZA SENSORIAL VISUAL-AUDITIVA

ASESORIA:
 ARQ. MORALES TAPA MARIANA
 ARQ. BARRERA SÁNCHEZ MOISÉS

FECHA	BOLETÍN	ADICIÓN
OCTUBRE 2011	1100	METROS
PROYECTO		
ARQ. ESPERANZA GARCÍA HERRERA		
PLANTA ARQUITECTÓNICA		

A-01

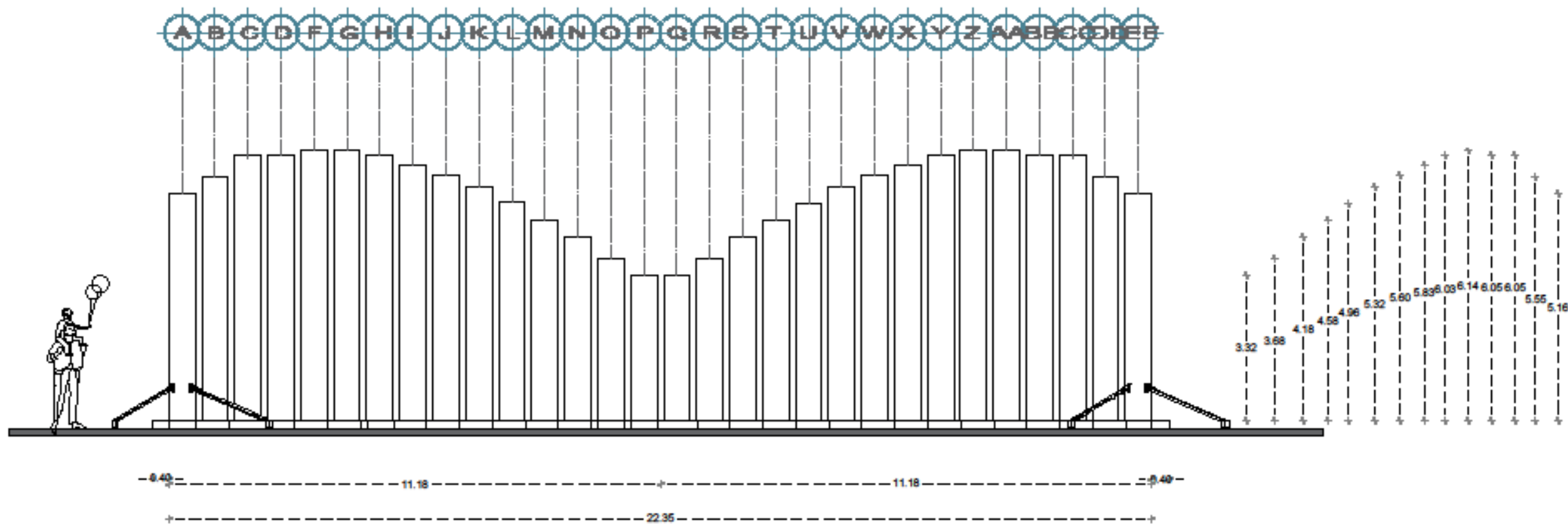

FACHADA PRINCIPAL



CRONOGRAMA DE LOCALIZACIÓN

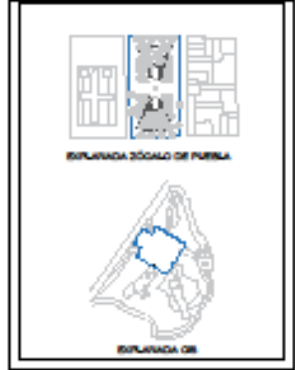

BARCELONA

PROYECTO
 PROPUESTA DE PROYECTO ESPERDO
 PARA PROMOVER EL ARTE
 Y LA CULTURA A TRAVÉS DE LA EXPERIENCIA
 SENSORIAL VISUAL-AUDITIVA

ASOCIOS:
 ARQ. MORALES TAPA MARANA
 ARQ. BARRERA SÁNCHEZ MORALES

ESCALA GRÁFICA

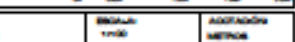

FECHA: OCTUBRE 2015	ESCALA: 1:50	ASOCIACIÓN: METEOR
A-02 TÍTULO: FACHADA PRINCIPAL		

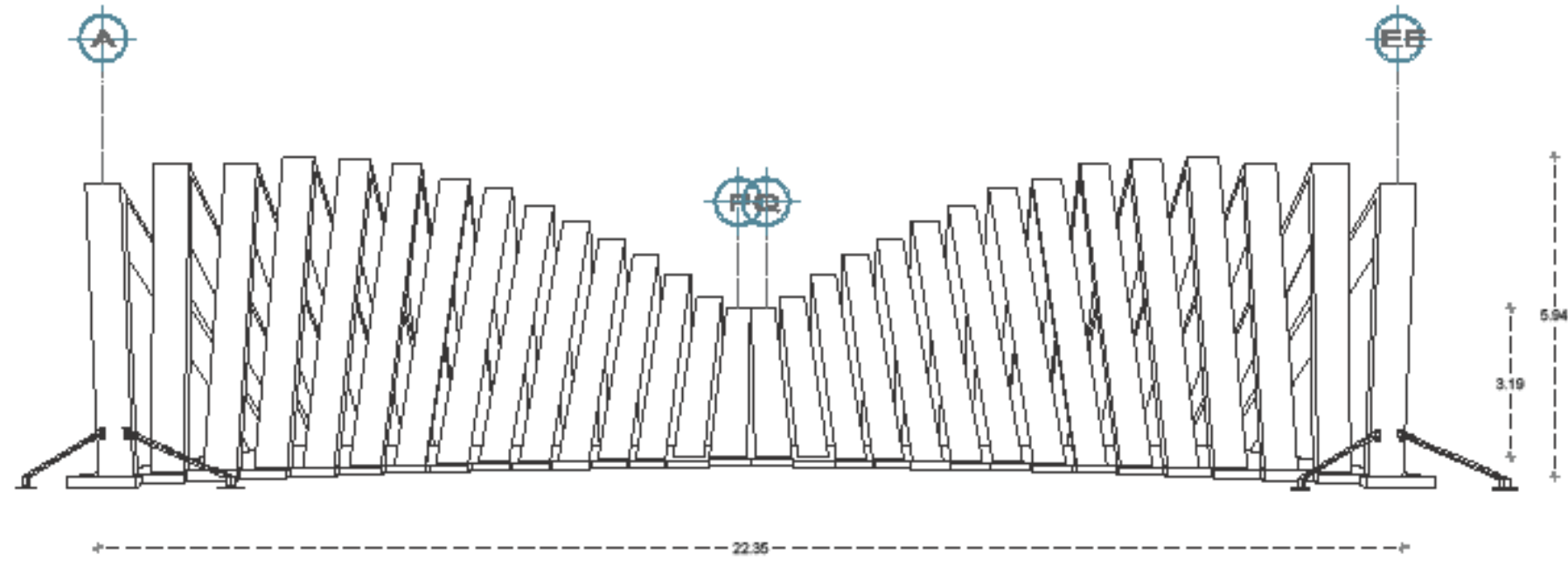

FACHADA POSTERIOR (PERSPECTIVA)

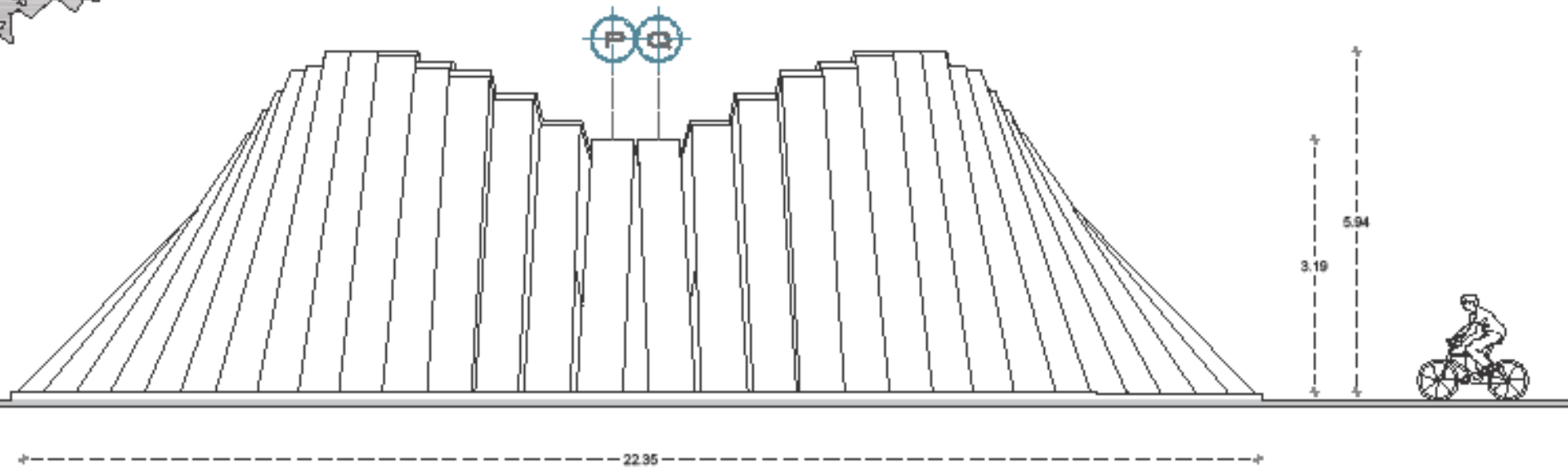
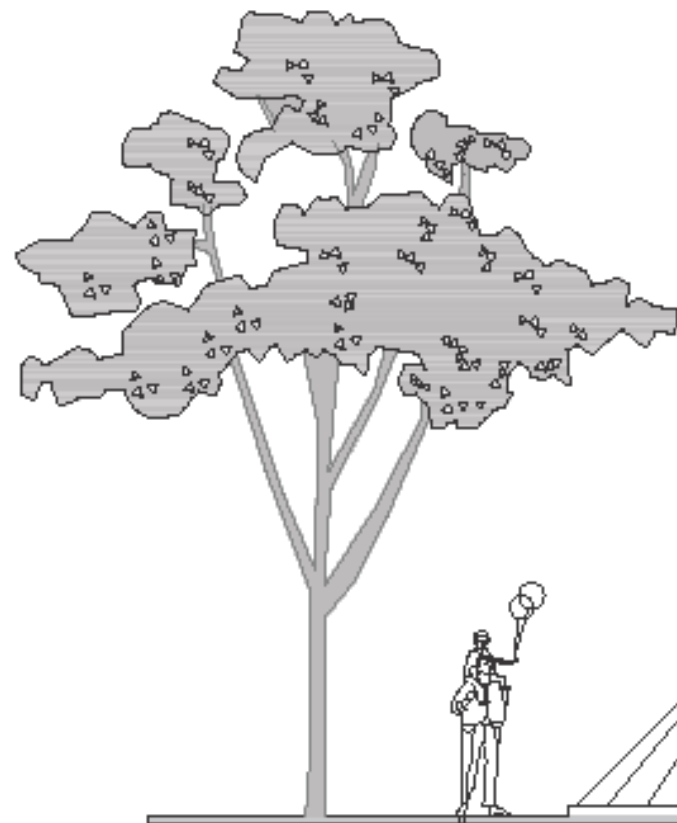

FACHADA PRINCIPAL (PERSPECTIVA)

NOTA:

CRONO DE LOCALIZACIÓN:

ESCALA ZONAL DE PARRA:

ESCALA DE:

SIMBOLOGIA:

LAS ALTURAS INDICADAS EN AMBAS FACHADAS SON HIPOTÉTICAS, LA DE MAYOR LONGITUD Y LA DE MENOR LONGITUD. NO SE ESPECIFICAN TODAS LAS ALTURAS YA QUE NO SON REALES, EN FACHADA PERSPECTIVA LA ESTRUCTURA NO SE PUEDE APRECIAR EN EL MISMO PLANO PARALELO. TODAS LAS ALTURAS REALES SE ESPECIFICAN EN EL CORTE TRANSVERSAL 1/1 Y PLANO DE FACHADA 1/2.

PROYECTO:

PROPUESTA DE PROYECTO ESPERERO PARA PROMOVER EL ARTE Y LA CULTURA A TRAVÉS DE LA EXPERIENCIA SENSORIAL VISUAL-AUDITIVA.

ARQUITECTOS:

ARG. MORALES TAPIA BARRERA
ARG. BARRERA SÁNCHEZ MORALES

ESCALA GRAFICA

FECHA	OCUBRE 2018	ESCALA	ADICION 50%
PROYECTO	ARG. ESPERERO GARCIA HERNADEZ	PLANO	FACHADA PRINCIPAL

A-03

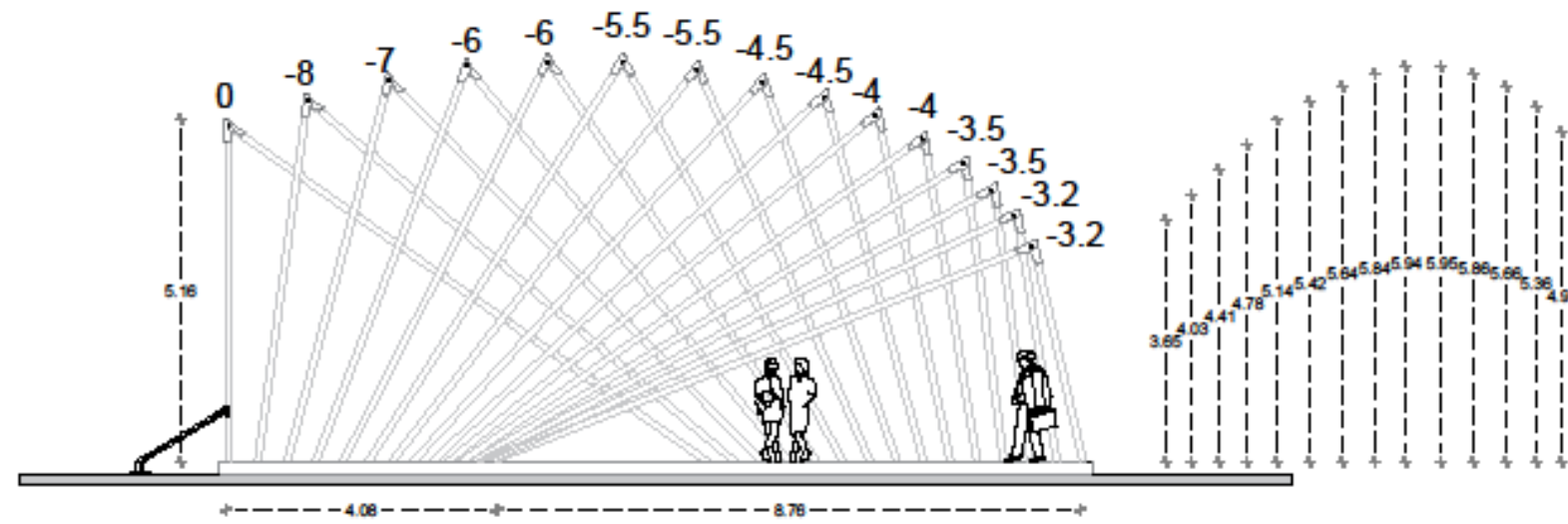

CORTE TRANSVERSAL X-X'

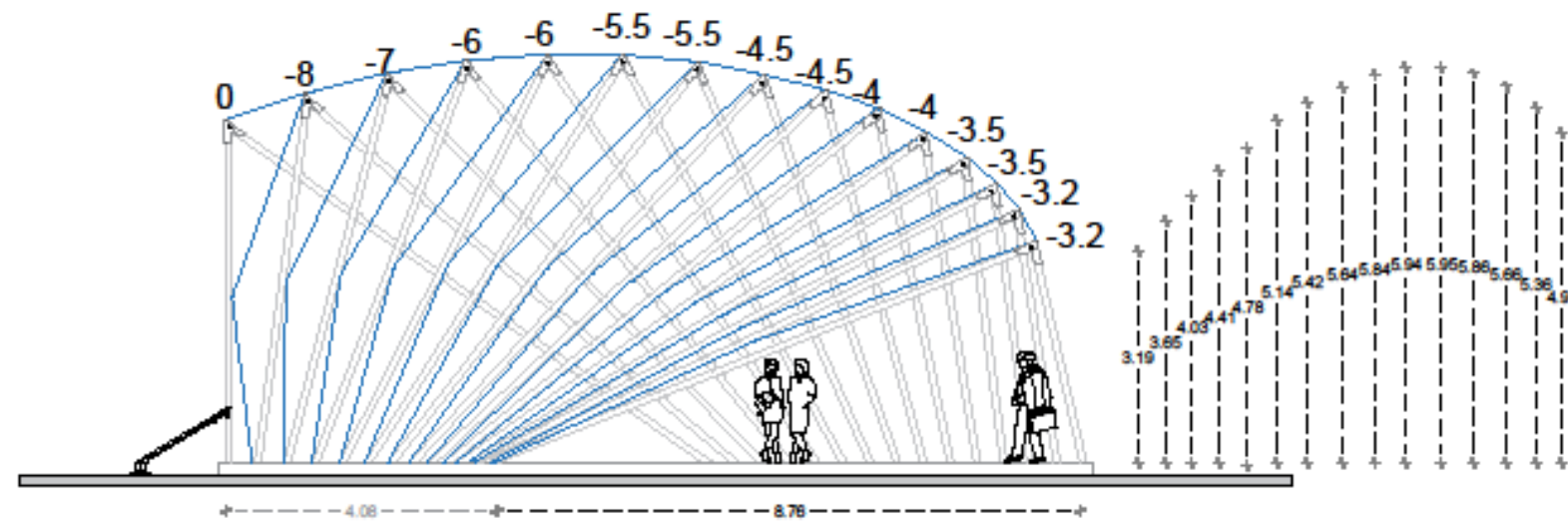

CORTE TRANSVERSAL X-X' CON CUBIERTA



SEMIOLOGIA

LOS NÚMEROS UBICADOS EN LA PARTE SUPERIOR DEL CORTE, SON LOS GRADOS QUE SE VA INCLINANDO CADA UNA DE LAS PARTES DE LA ESTRUCTURA

PROYECTO

PROPUESTA DE PROYECTO ESPERRO PARA PROMOVER EL ARTE Y LA CULTURA A TRAVÉS DE LA EXPERIENCIA SENSORIAL VISUAL-AUDITIVA

ARQUITECTOS

ARG. MORALES TAPIA MARINA
ARG. BARRERA SANCHEZ MOSES



FECHA	ESCALA	NOTAS
OCTUBRE 2014	1:50	
HOJA	PROYECTO	
A-04	PLANTA	
	CORTE TRANSVERSAL X-X'	

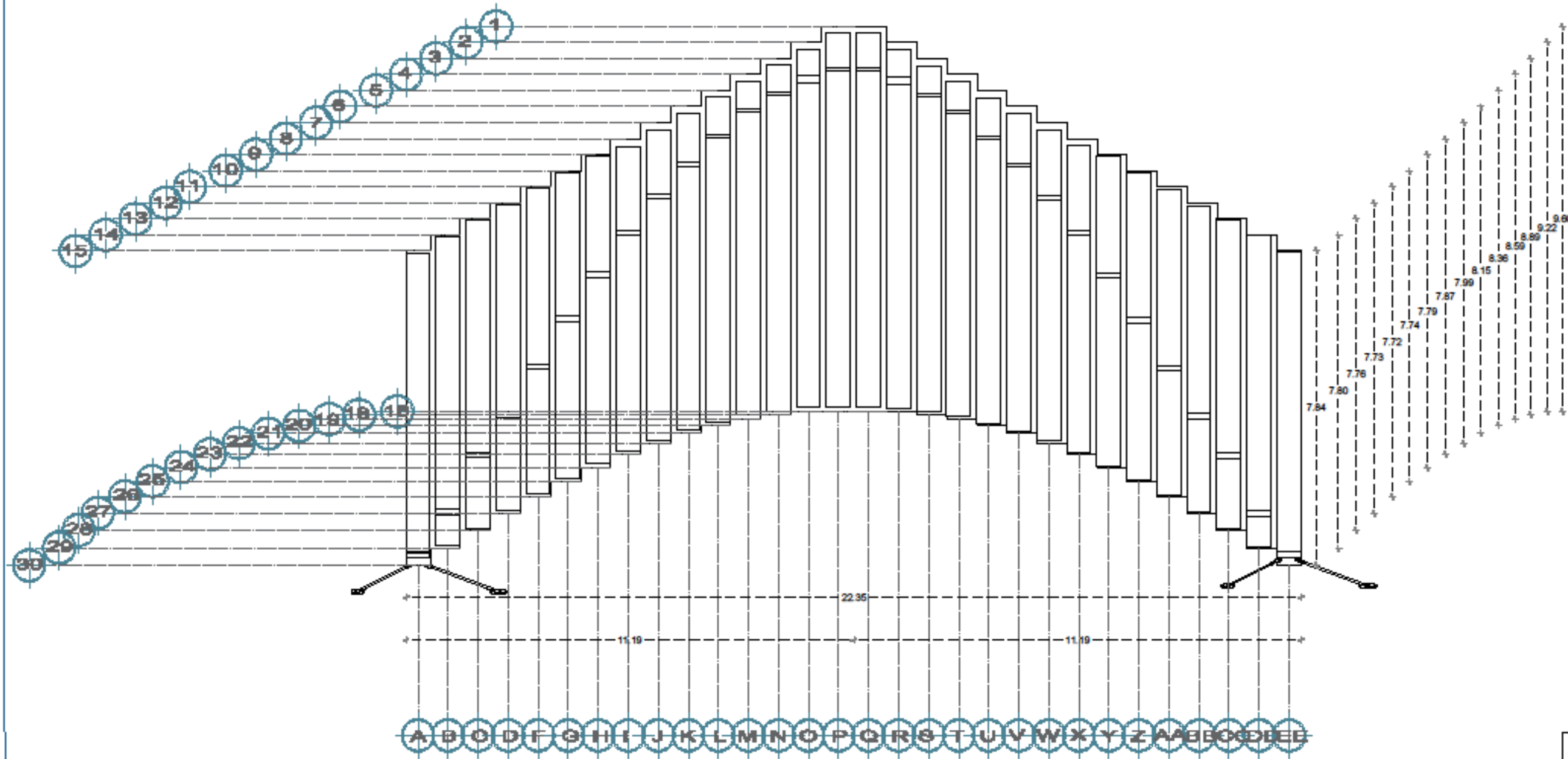

PLANTA DE AZOTEA



PROYECTO
 PROYECTO DE PROYECTO DE PROYECTO PARA PROYECTO DE PROYECTO Y LA CULTURA A TRAVÉS DE LA EXPERIENCIA SENSORIAL VISUAL-AUDITIVA

ASOCIOS:
 ARQ. MORALES TAPA MARANA
 ARQ. BARRERA SÁNCHEZ MORALES



FECHA: OCTUBRE 2014	ESCALA: 1:500	SITUACIÓN: METRO
HOJA: A-05	PROYECTO: ANL. SENSORIAL GUINDO HERAZO...	
	FUENTE: PLANTA PROYECTIVA	

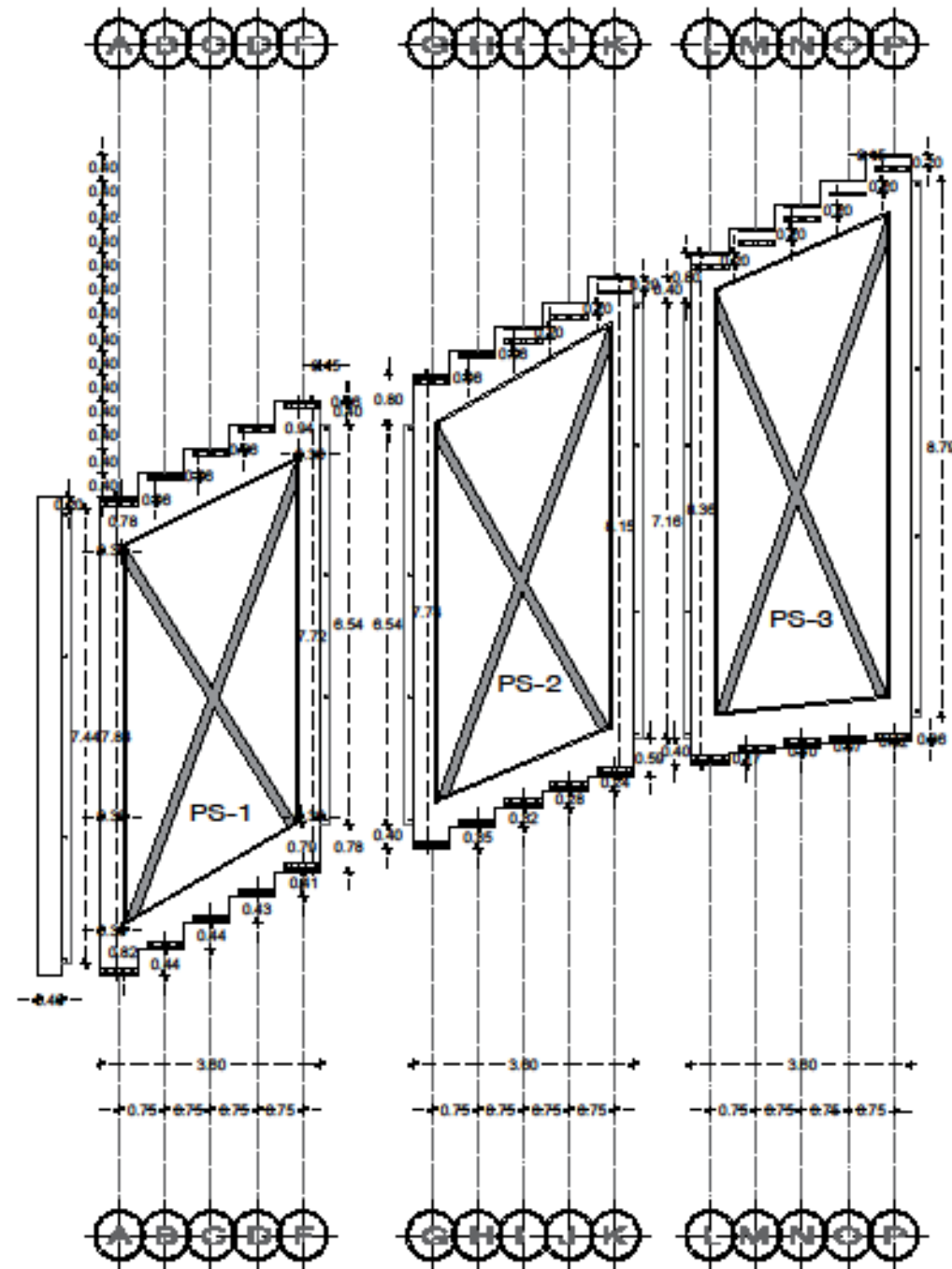

PLANO ESTRUCTURAL DE SOPORTE ESC: 1: 100

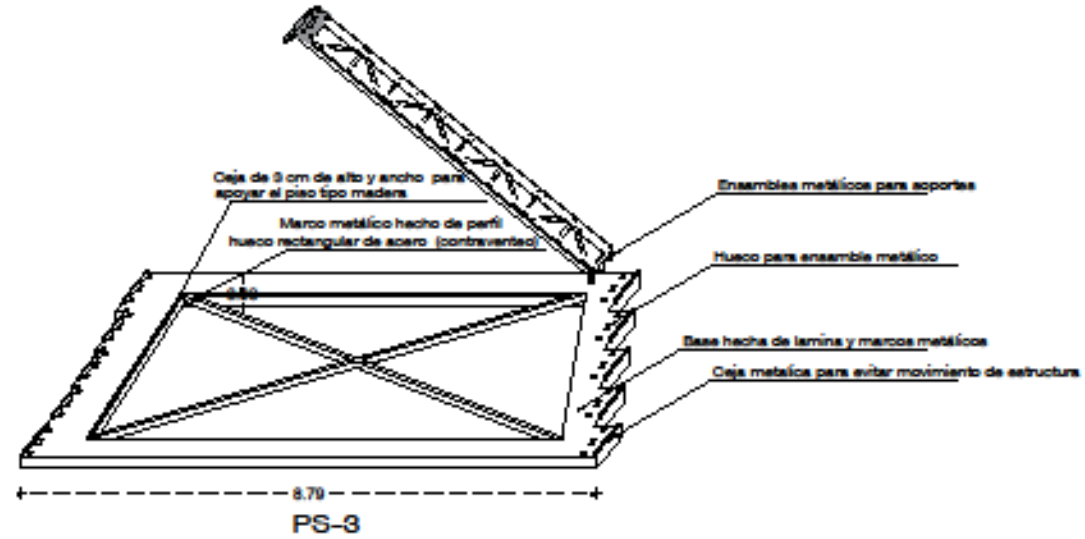

Detalle de base para estructura y marco metálico modificación en medidas de PS-1 Y PS-2

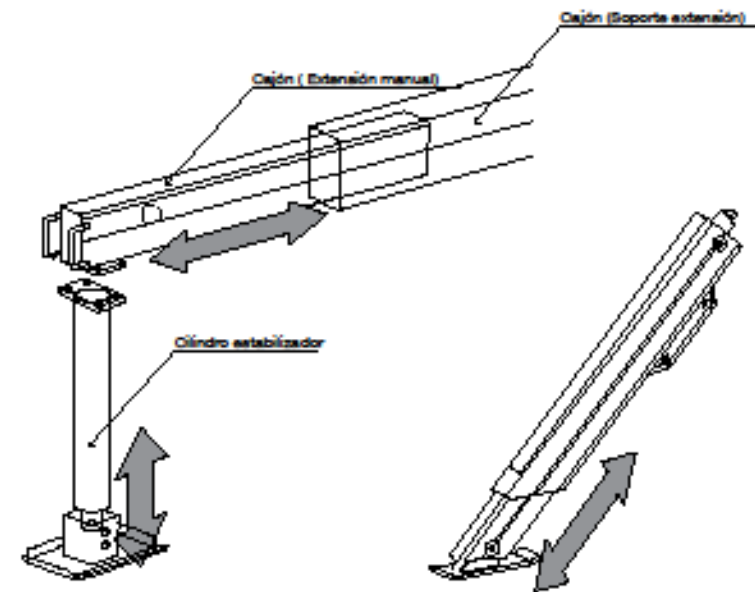

Detalle de estabilizador hidráulico

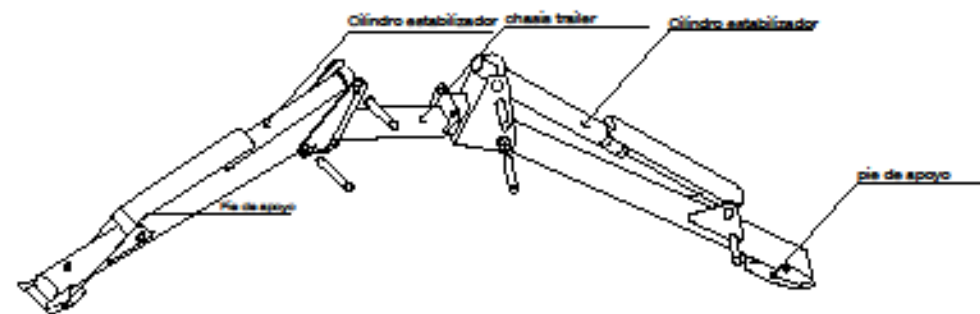

CROQUIS DE LOCALIZACIÓN

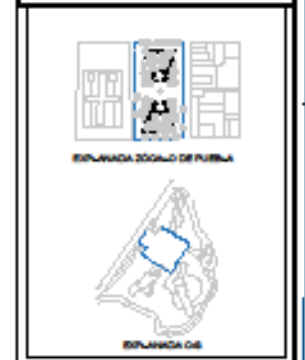

ESPECIFICACIONES

REVISAR PLANO AC PARA REVISAR EL TIPO PISO QUE SE COLOCARÁ EN EL SOPORTE DE LA ESTRUCTURA

PROYECTO

PROYECTO DE PROYECTO EJEMPLO PARA PROYECTAR EL SITE Y LA CULTURA A TRAVÉS DE LA ESPERANZA ESPERANZA VISUAL-AUDITIVA

ASISTENTE:
APL. MORAN TAPA MARINA
APL. BARRERA SANCHEZ MORAN

ESCALA: 1:100

FECHA	SECCION	INDICACION
02/08/2014	PLANO	METRIC
E-01	PLANO ESTRUCTURAL DE SOPORTE	

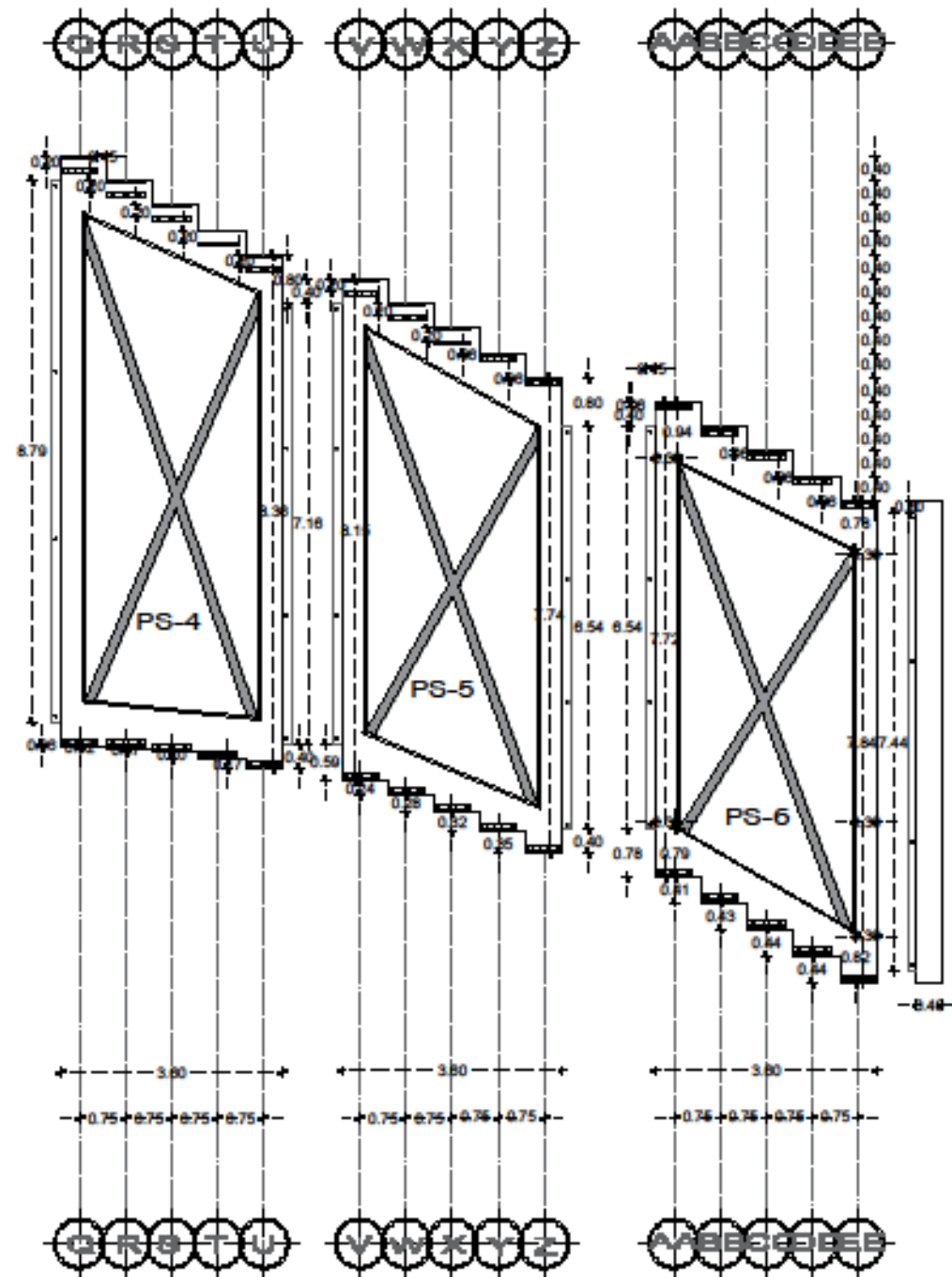

PLANO ESTRUCTURAL DE SOPORTE ESC: 1:100

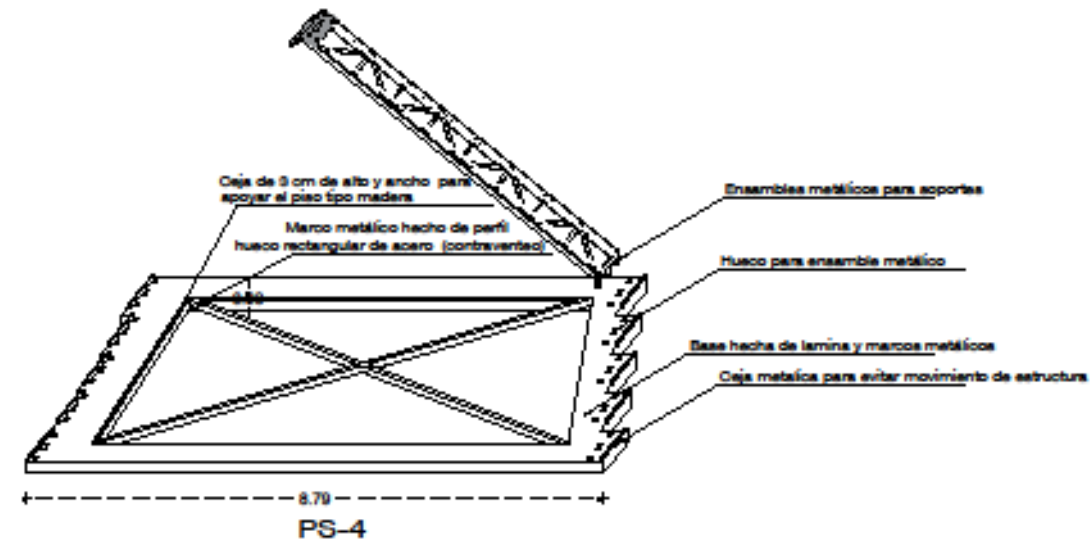

Detalle de base para estructura y marco metálico modificación en medidas de PS-1 Y PS-2

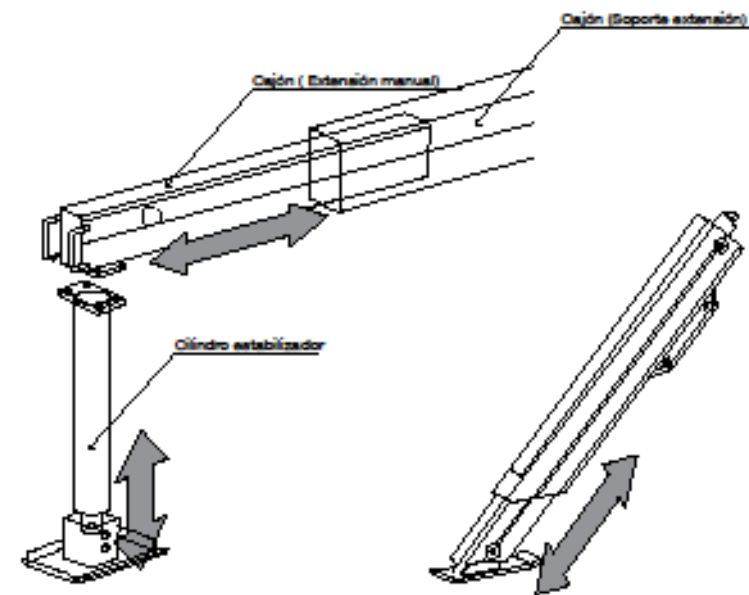

Detalle de estabilizador hidráulico

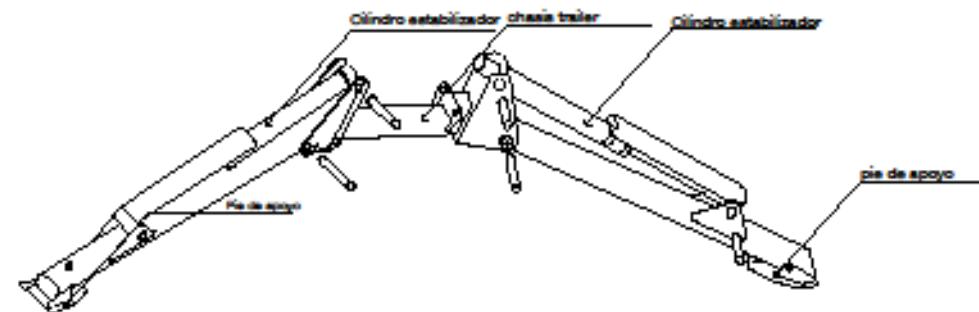

OPCIÓN DE LOCALIZACIÓN

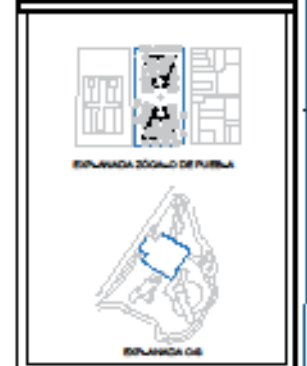

REVISIÓN
 REVISAR PLANO AC PARA REVISAR EL TIPO PISO QUE SE COLOCARÁ EN EL SOPORTE DE LA ESTRUCTURA

PROYECTO
 PROPUESTA DE PROYECTO BÁSICO PARA PROMOVER EL ARTE Y LA CULTURA A TRAVÉS DE LA EMPRESA MUNICIPAL VISUAL-ARTE

AUTORES		
ARQ. MONALISA TAPA MARINA		
ARQ. BARRERA SANCHEZ MOISE		
FECHA: 10/08/2014		
FECHA	REVISIÓN	ESTADO
OCTUBRE 2014	1/01	PROYECTO
ARQ. MONALISA TAPA MARINA		
PLANO ESTRUCTURAL DE SOPORTE		

E-02

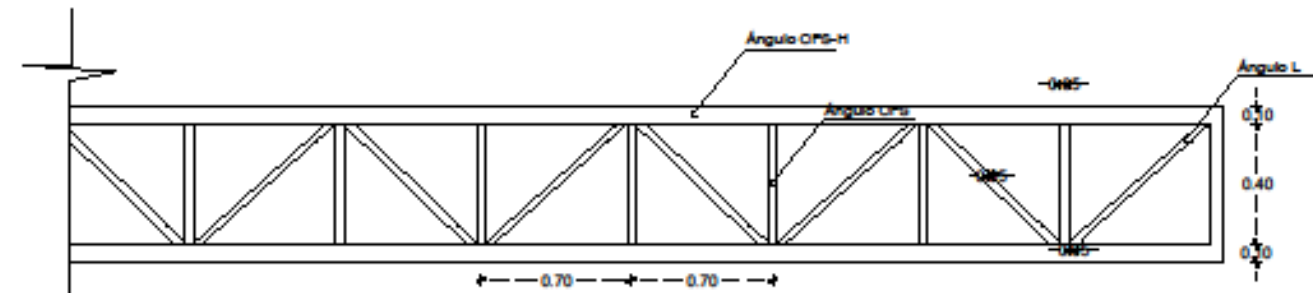
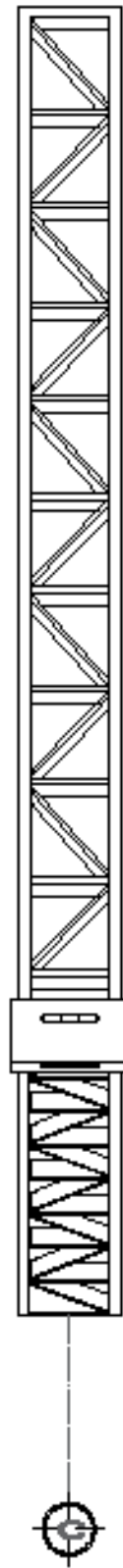

Detalle estructural de armadura

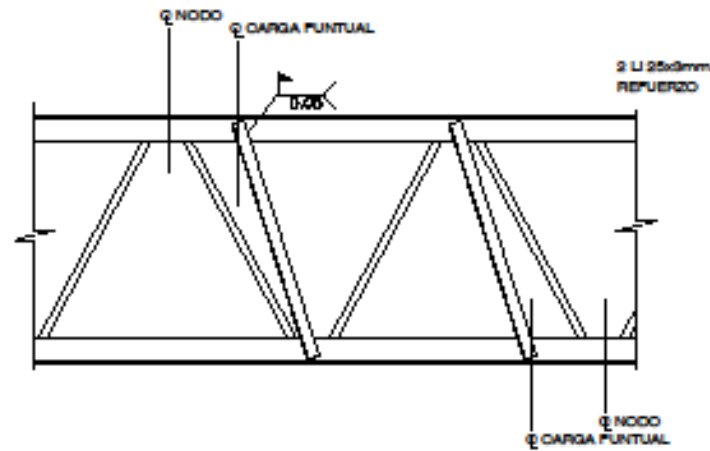

Refuerzo en armadura

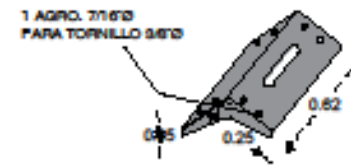
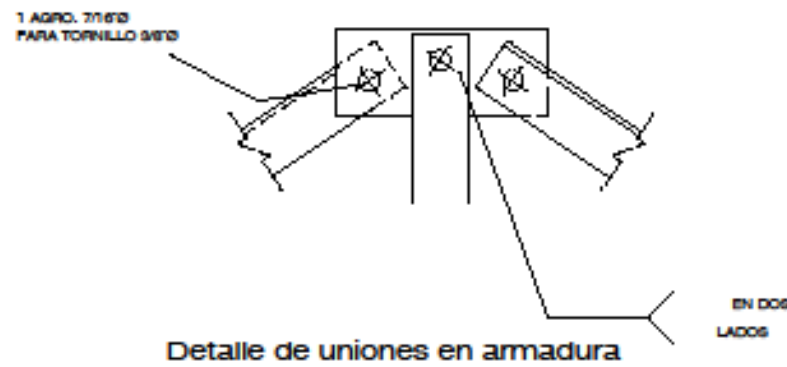
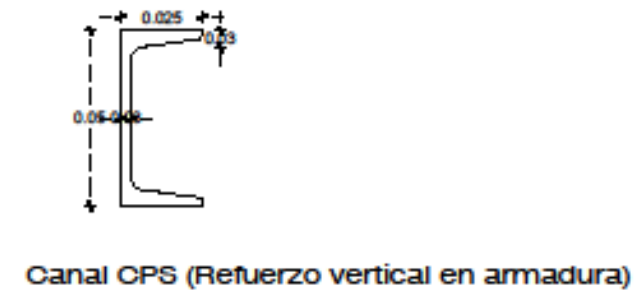
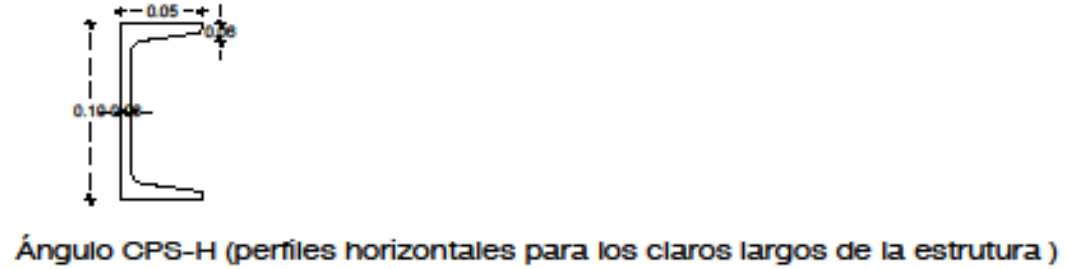
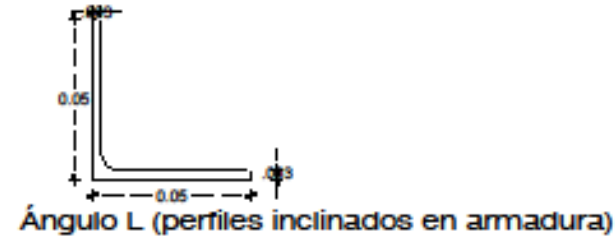

La función de esta será permitir un giro en relación a los ángulo de giro destinados para cada armadura



CIRCUITO DE LOCALIZACIÓN



EMBAJADA



PROYECTO

PROPUESTA DE PROYECTO EMBAJADA PARA PROMOVER EL ARTE Y LA CULTURA A TRAVÉS DE LA ESPERANZA BIENESERAL VISUAL-AUDITIVA

ASOCIACIÓN
APC. MORALES TAPIA MARINA
APC. BARRERA SÁNCHEZ MORÉS



FECHA	OCURRENTE	REVISIÓN	ELABORACIÓN
E-03	AGRO. 71610 PARA TORNILLO 5/8"	APC. BARRERA SÁNCHEZ MORÉS	APC. BARRERA SÁNCHEZ MORÉS

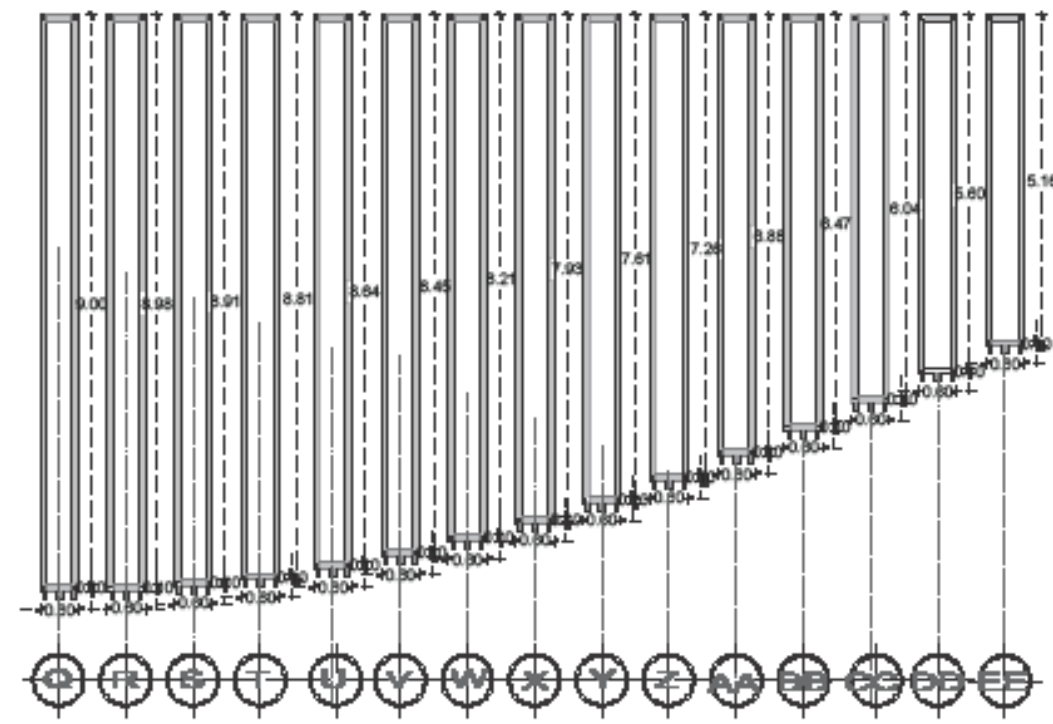
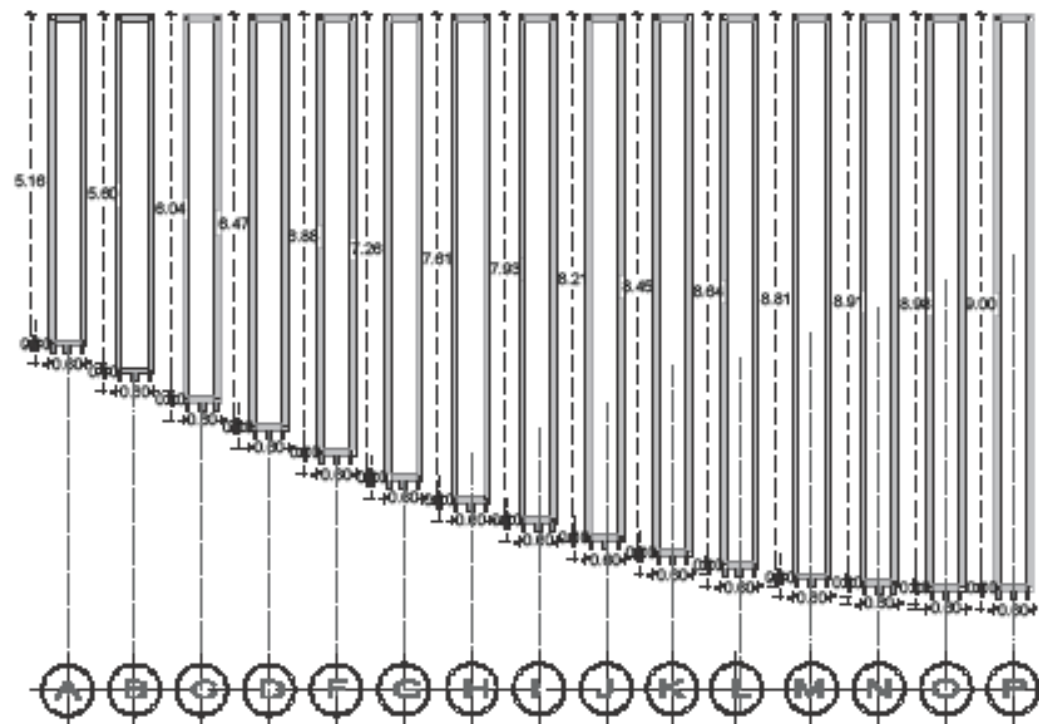
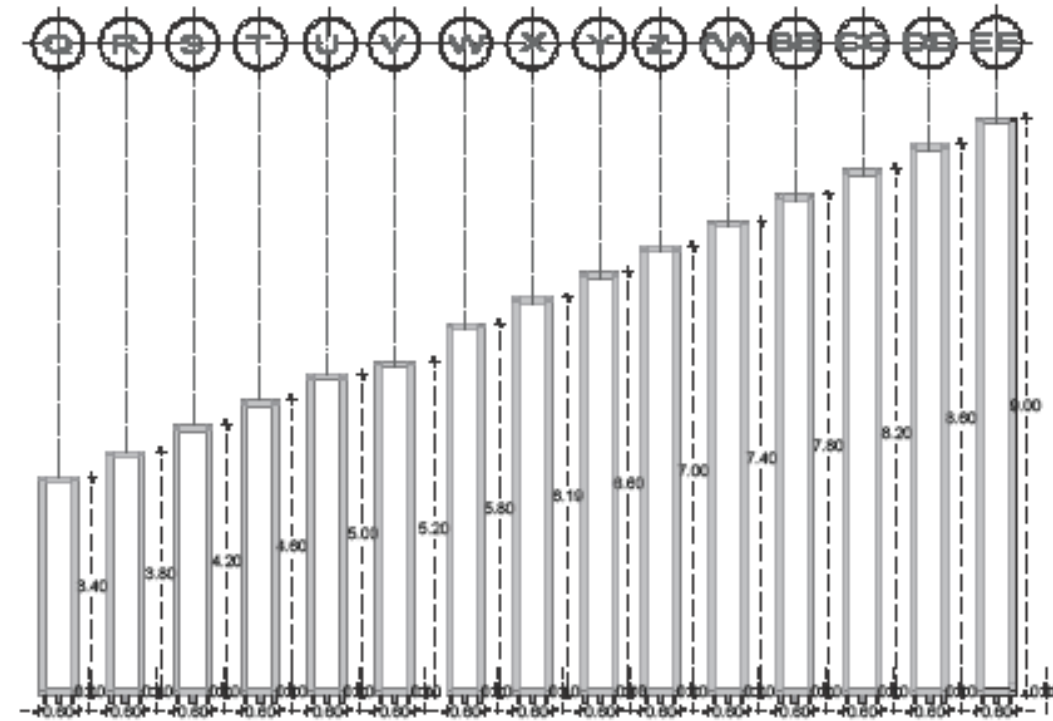
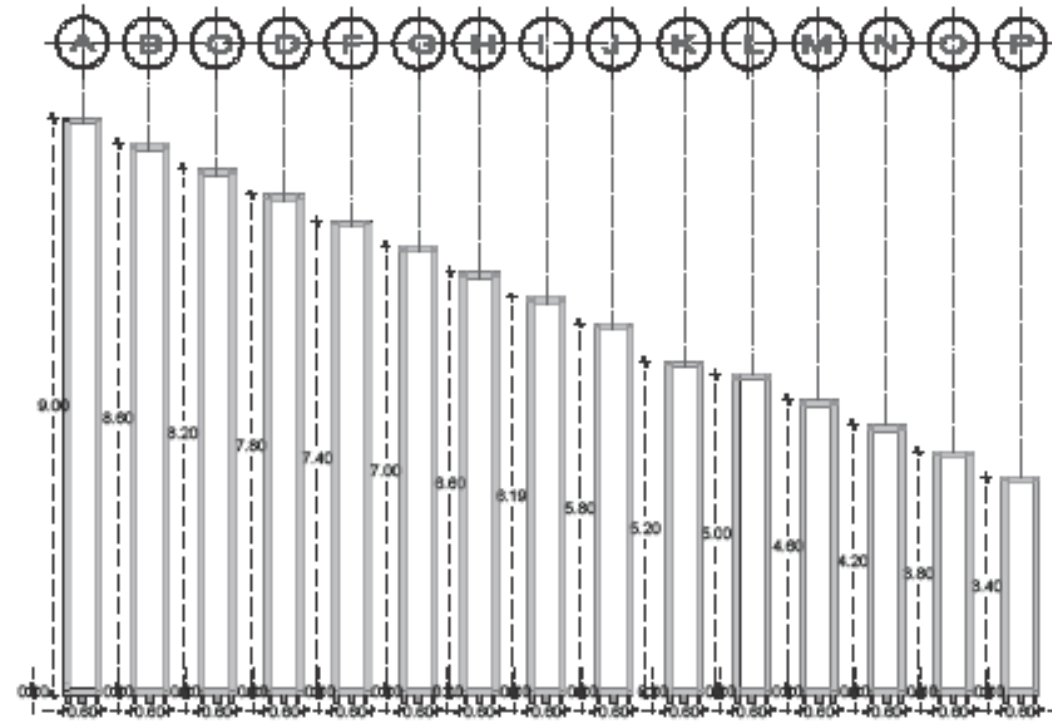

PLANO ESTRUCTURAL DE ARMADURAS



CIRCUITO DE LOCALIZACIÓN



ESPLANADA 2000 DE FUERBA



ESPLANADA DE

EMBOLOGIA

PROYECTO

PROPUESTA DE PROYECTO ESPERO PARA PROMOVER EL ARTE Y LA CULTURA A TRAVÉS DE LA EDIFICACION SECTORIAL VISUAL-AUDITIVA

ARQUITECTOS
 ING. MORALES TAPIA MARIANA
 ING. BARRERA SANCHEZ MOISES

ESCALA GRAFICA

FECHA	ACTIVIDAD	ELABORADO	REVISADO
2024	SECUNDARIA	YRIS	YRIS
2024	PROYECTO	YRIS	YRIS
2024	PLANO ESTRUCTURAL DE ARMADURAS	YRIS	YRIS

E-04

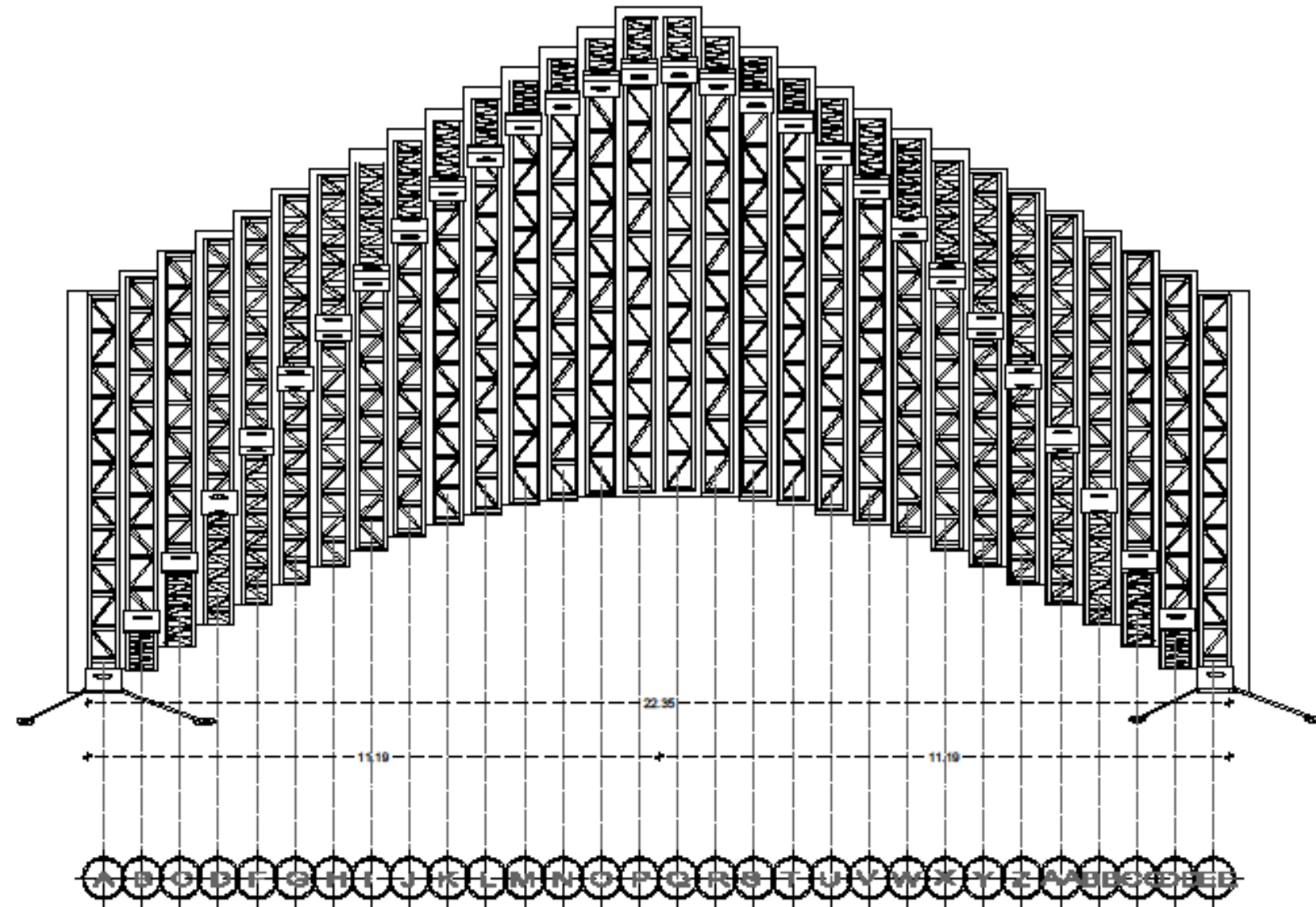

PLANTA DE AZOTEA ESTRUCTURAL



CÍRCULO DE LOCALIZACIÓN

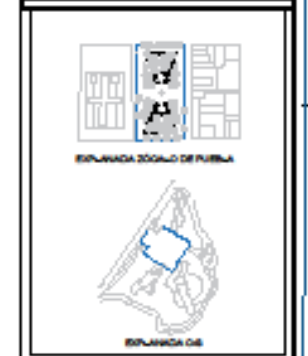

EMBOCADA



PROYECTO

PROPUESTA DE PROYECTO BÁSICO PARA PROMOVER EL ARTE Y LA CULTURA A TRAVÉS DE LA ESPERANZA ESCUELA MUNICIPAL VISUAL-ALFABÉTICA

ASOCIADOS
 APC. MORALES TIPIA MARINA
 APC. SARRERA SÁNCHEZ MORÉS

ESCALA GRÁFICA

FECHA	OTRO	REVISIÓN	ACCIÓN
02/08/2014	01/01	01/01	01/01
DESIGNADO	PROYECTO	APC. SARRERA SÁNCHEZ MORÉS	
FUENTE	FUENTE DE AZOTEA ESTRUCTURAL		

E-05

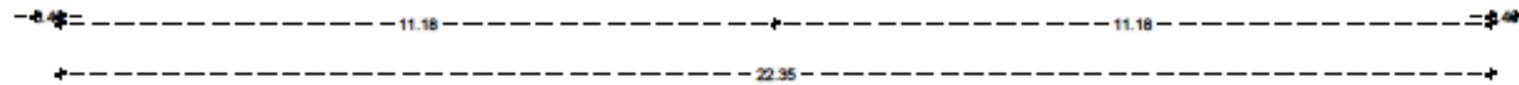
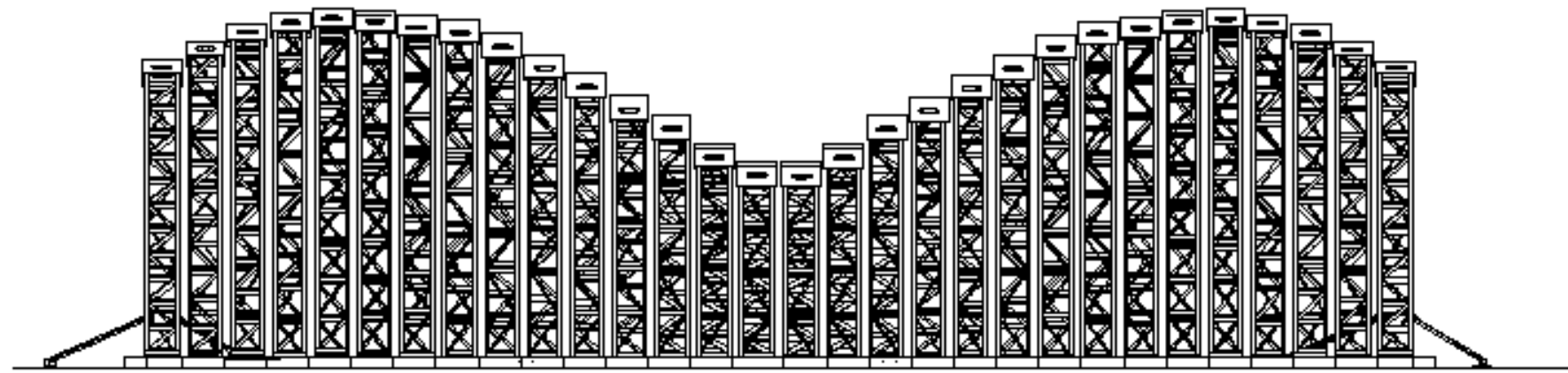

FACHADA PRINCIPAL ESTRUCTURAL (ARMADO)

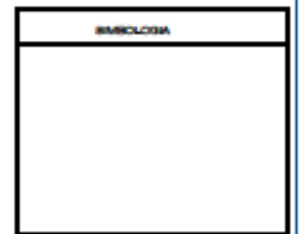

PROYECTO

PROPUESTA DE PROYECTO GRUPO PARA PROMOVER EL ARTE Y LA CULTURA A TRAVÉS DE LA IDENTIDAD REGIONAL VISUAL-ALTERNATIVA

ARQUITECTOS

ARC. MORALES TAPIA MARIBEL

ARC. BARRERA SANCHEZ MOISÉS

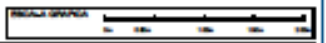

FECHA	OTUBRE 2014	ESCALA	1:100	PROYECTO	PROYECTO
					ARC. BARRERA SANCHEZ MOISÉS
E-06					FACHADA PRINCIPAL ESTRUCTURAL

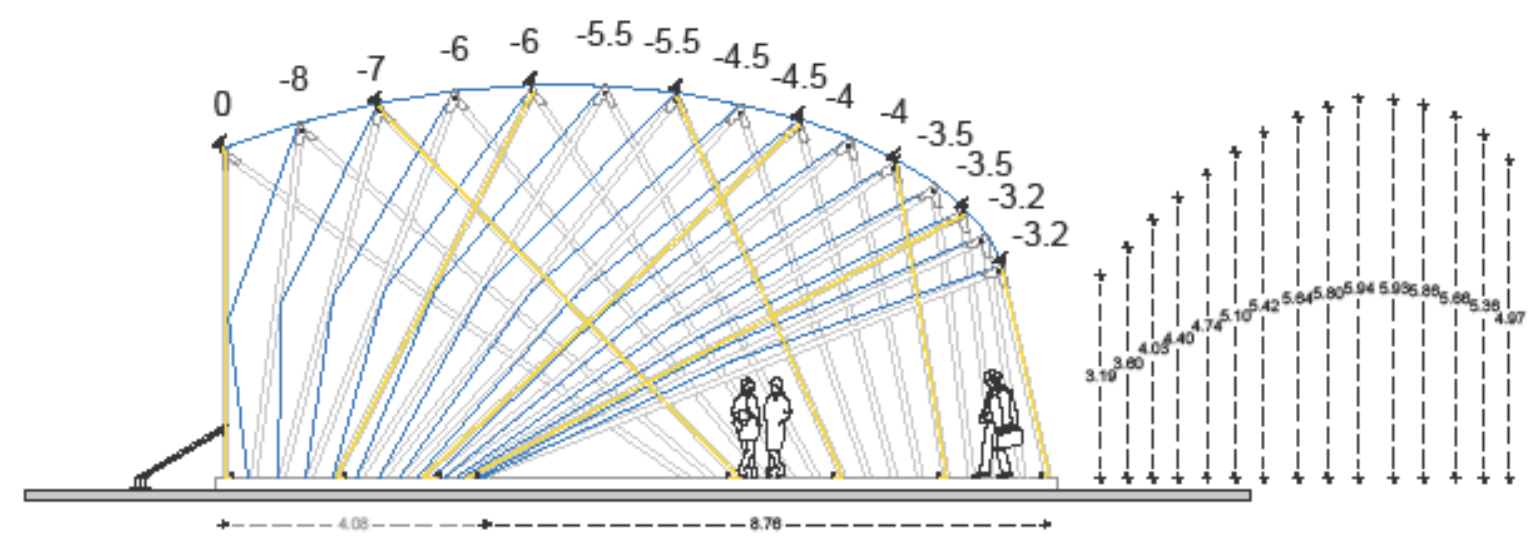
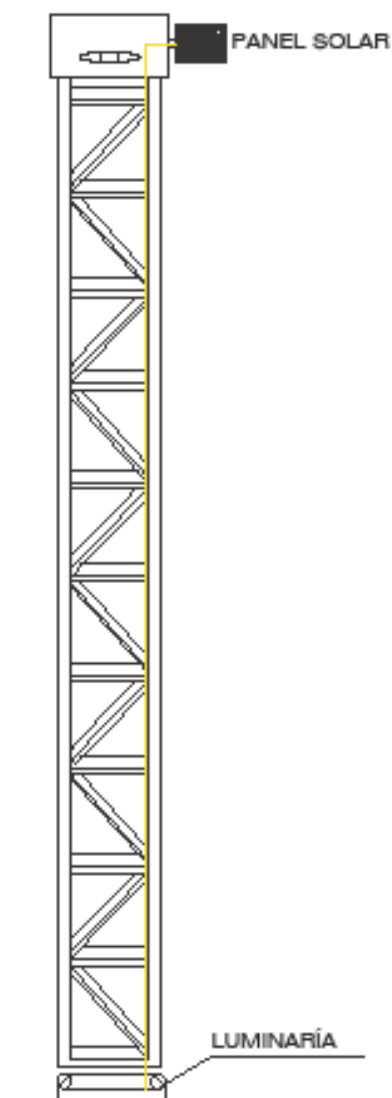

ILUMINACIÓN EN ESTRUCTURA CORTE X-X'

ESPECIFICACIONES DE ILUMINACIÓN	
PANEL SOLAR (PS)	LUMINARIA EXTERIOR (LU)
Potencia máxima 10 watts, voltaje 18 V corriente 0.57 A, voltaje a circuito abierto Voc. 21.6 V dimensiones 350 x 285 x 35 mm, peso 1.5 kg. temperatura ambiente 40-80 °c máxima de voltaje: 600 V.	Lámpara led pars exteriores de 10 watts, 327 lúmenes ventilación en colores de iluminación Color Accent mx power core



PROYECTO

PROPUESTA DE PROYECTO EJECUTIVO PARA PROMOVER EL ARTE Y LA CULTURA A TRAVÉS DE LA EXPERIENCIA SENSORIAL VISUAL-AUDITIVA

ARQUITECTOS

ARG. MORALES YAPI MARIANA

ARG. BARRERA SANCHEZ MONES

ESCALA	1:100	1:500	1:1000
FECHA	02/08/2014	11/03	14/08
PROYECTO	ARG. ESPERANZA GARCIA HERNAZ...		
PLANO	ILUMINACIÓN EN ESTRUCTURA CORTE X-X'		

EL-01

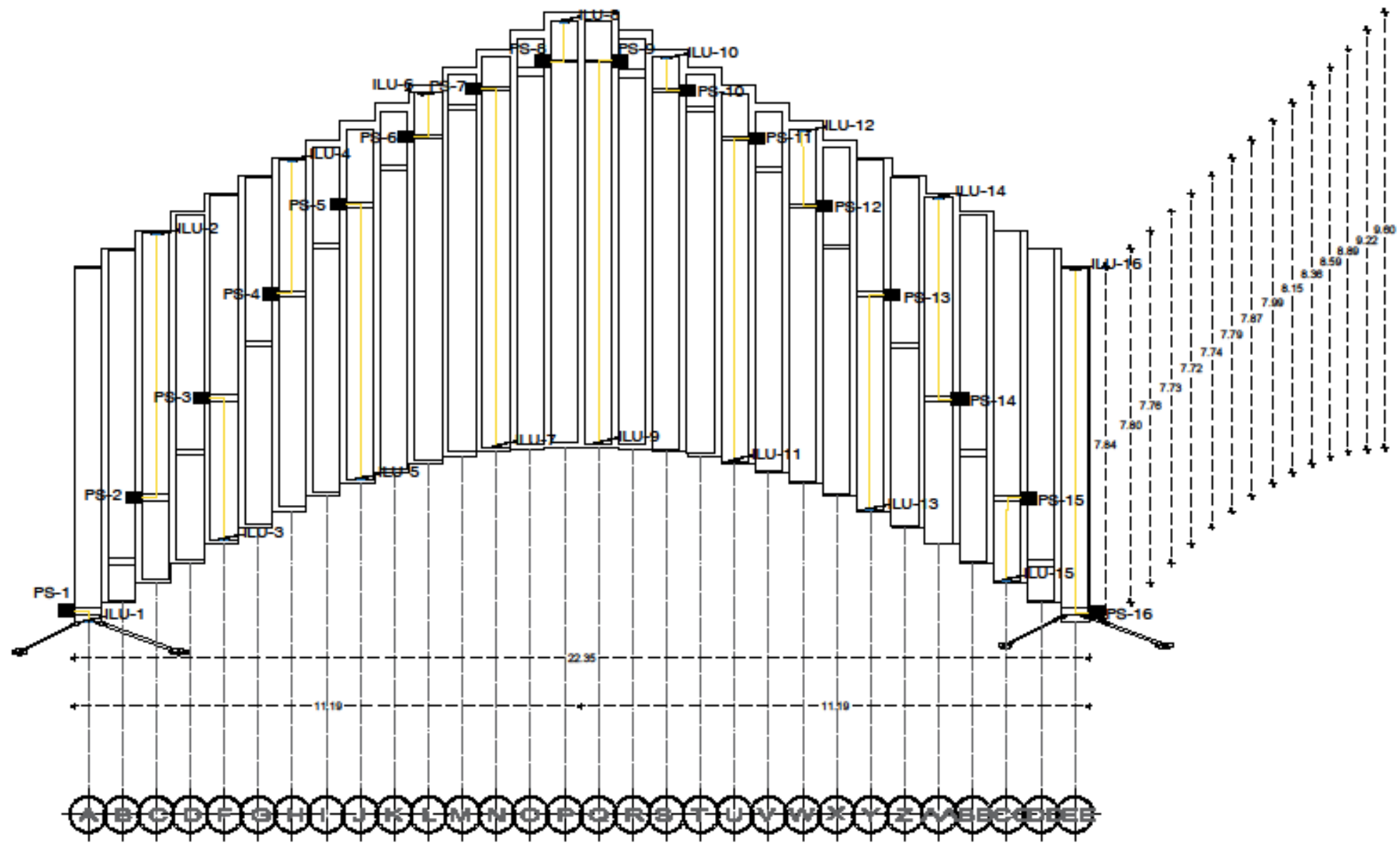

PLANTA INSTALACIÓN ELÉCTRICA (AZOTEA)



CROQUIS DE LOCALIZACIÓN



ESQUEMA

PROYECTO
 PROPUESTA DE PROYECTO SÍMBICO PARA PROMOVER EL ARTE Y LA CULTURA A TRAVÉS DE LA ESPERENCIA SENSORIAL VISUAL-ELECTIVA

ASOCIACIÓN
 APO. MORALES TAPA MARINA
 APO. BARRERA SÁNCHEZ MORÁN

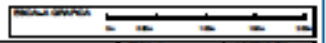

FECHA	ESCALA	ACCIÓN
OCTUBRE 2014	1:100	
ELABORADO	PROYECTO	
EL-02	APO. BARRERA SÁNCHEZ MORÁN	
	PLANTA INSTALACIÓN ELÉCTRICA	

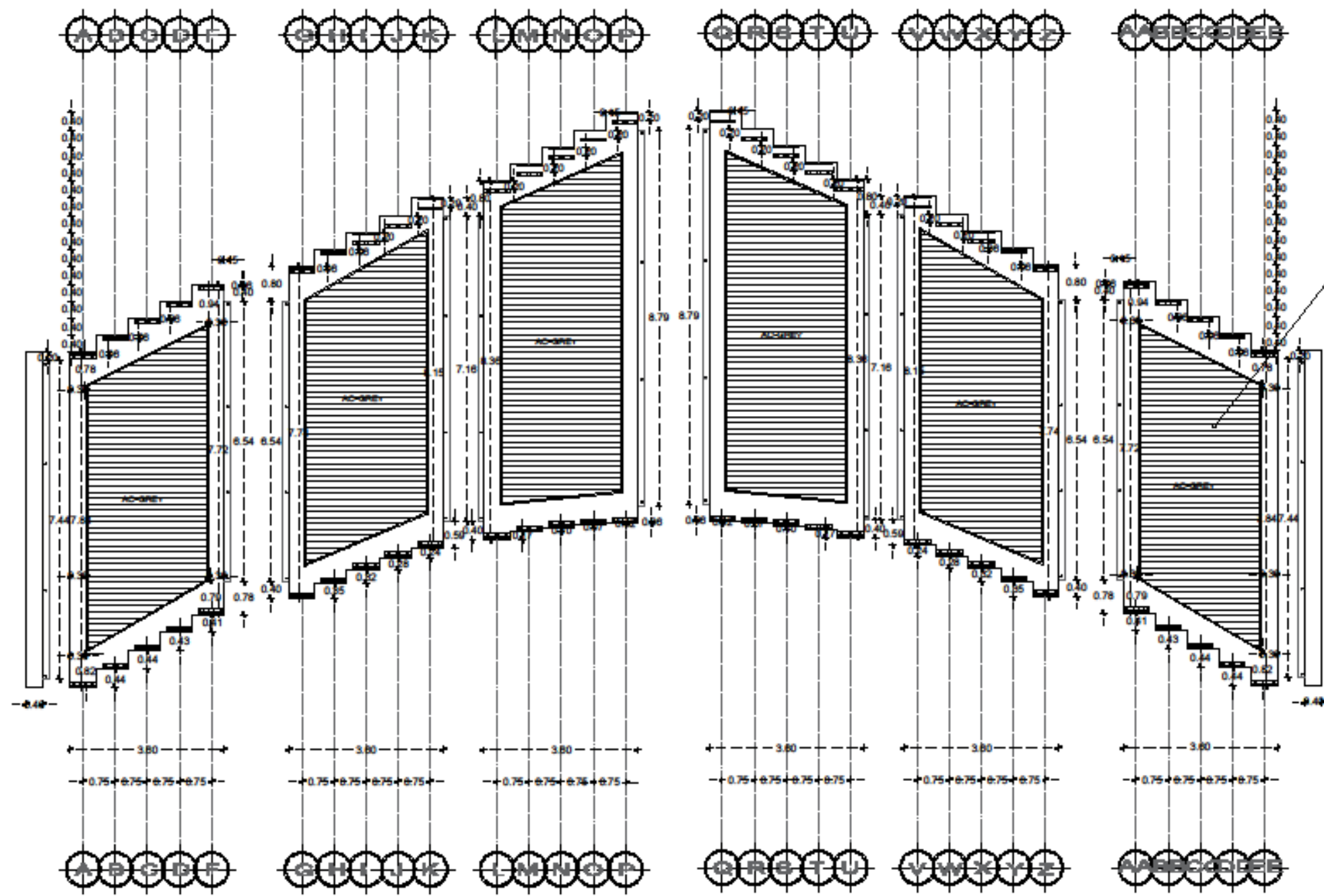

PLANO ACABADO DE PISO PARA SOPORTE ESC: 1: 100

ESPECIFICACIONES -MBO AC-03-
 Color: Onyx Grey
 Oración: Contour Struxad
 Marca: TKS
 Descripción: Dese: Simplicio (piso para Escalón)
 Ancho: 1.40 m
 Espesor: 30.0 mm
 Largo: 2.40 m

NORTE

OPCIÓN DE LOCALIZACIÓN

ESPAÑA LOCAL DE BILBAO

ESPAÑA DE

PROYECTO

PROYECTO DE PROYECTO EJECUTIVO PARA PROMOVER EL ARTE Y LA CULTURA A TRAVÉS DE LA ESPERANZA EDUCACIONAL VISUAL-ACUSTICA

ARQUITECTA

ARC. MONALÉS TAPIA MARINIA
 ARC. BARRERA SÁNCHEZ MORALES

AC-03		PROYECTO	
PLANO ACABADO DE PISO PARA SOPORTE		ARQUITECTA MONALÉS TAPIA MARINIA BARRERA SÁNCHEZ MORALES	

14.

Planta de conjunto (explanada CIS)

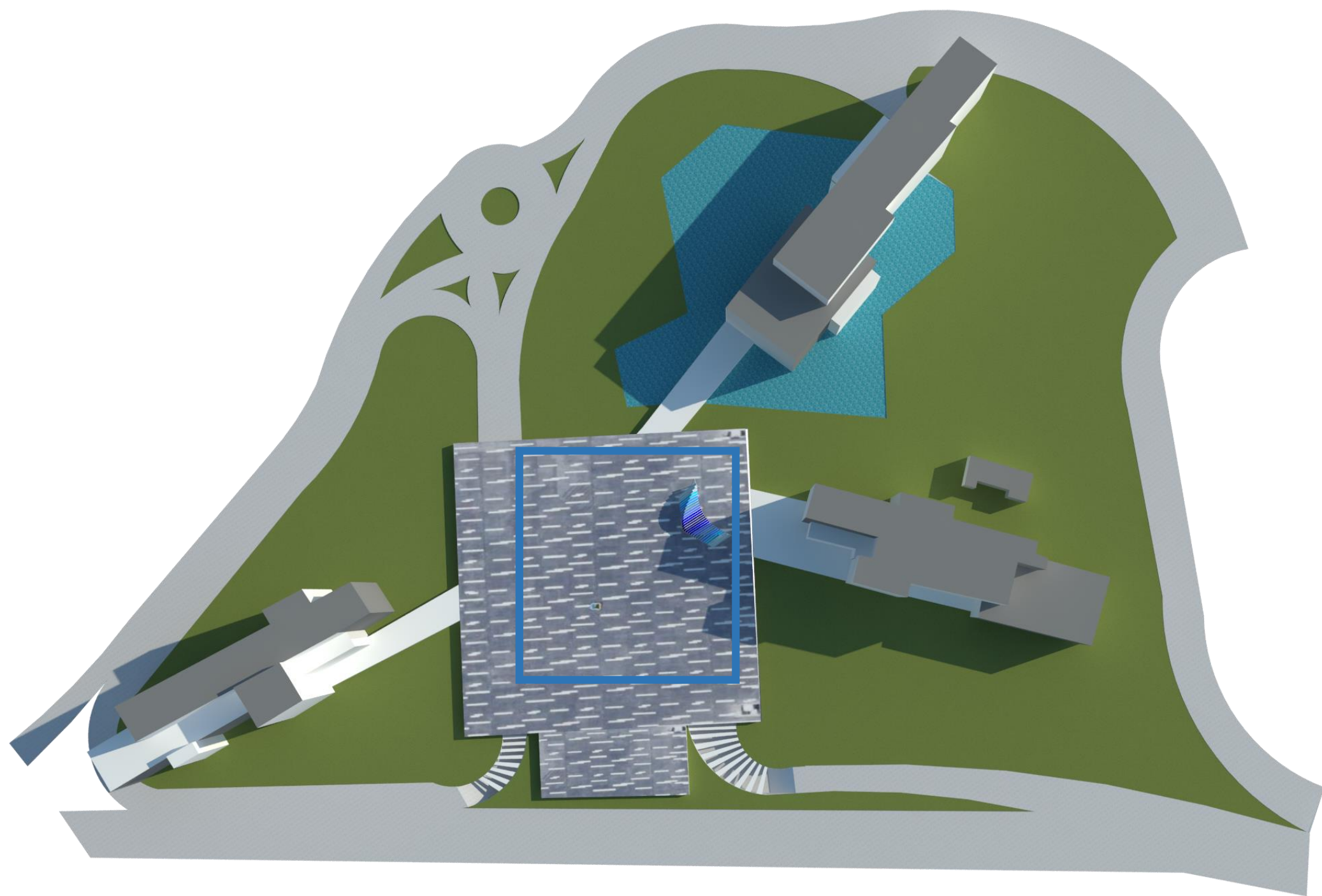

Espacio para la presentación de la estructura

15.

Planta de conjunto (Zócalo de Puebla)



Espacio para la presentación de la estructura

16.

Planta Arquitectónica

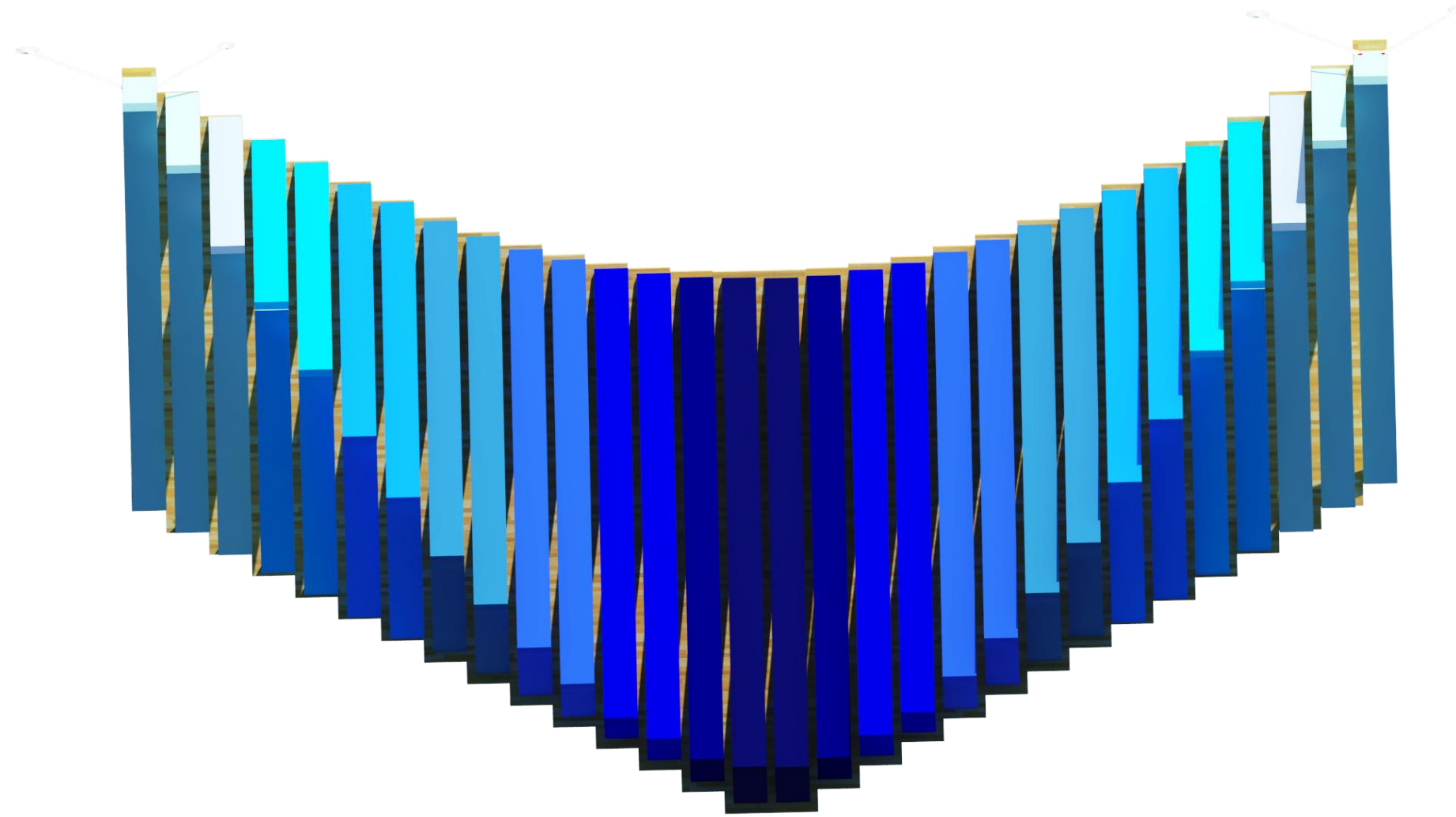

17.

Fachadas

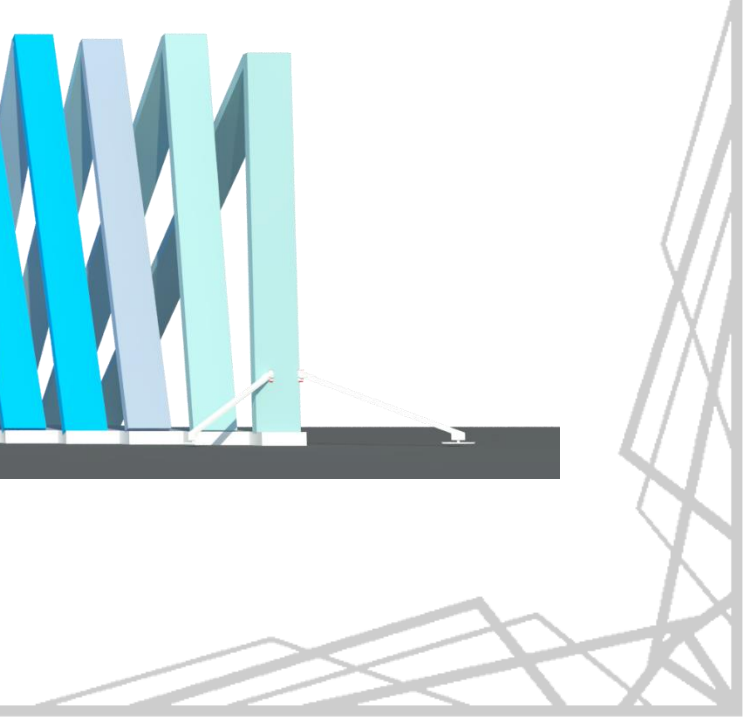
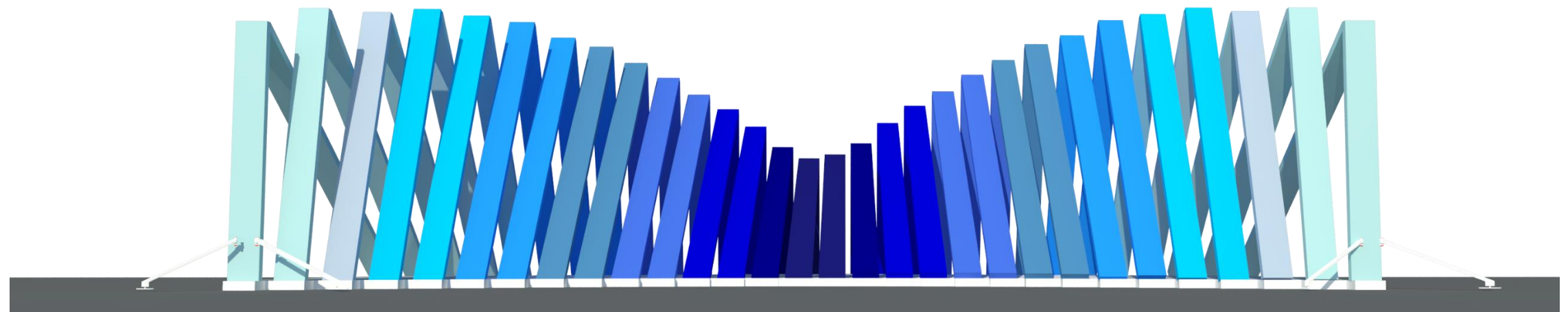
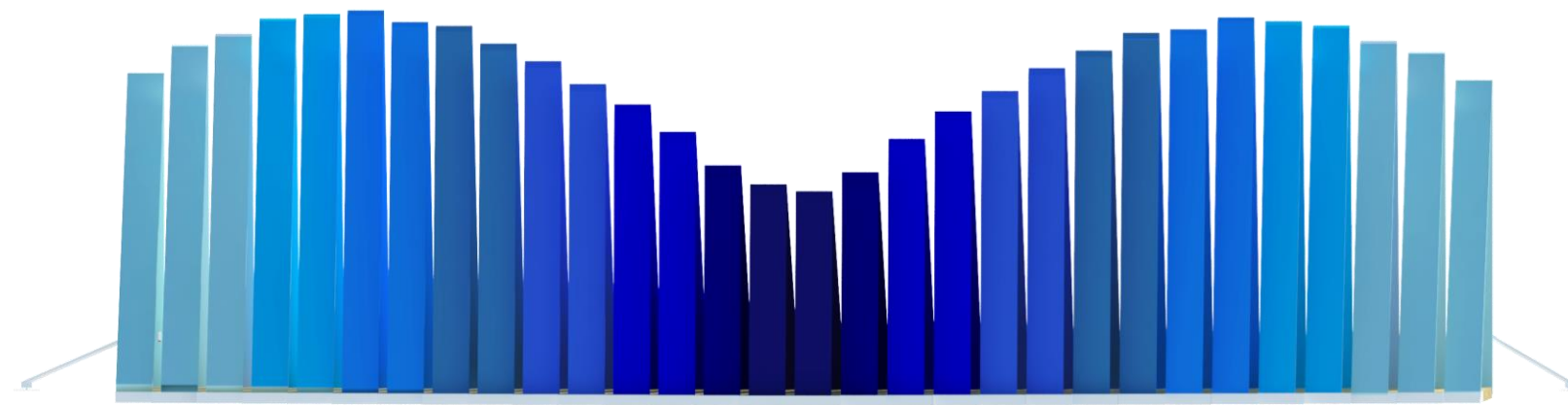

18.

Estructura

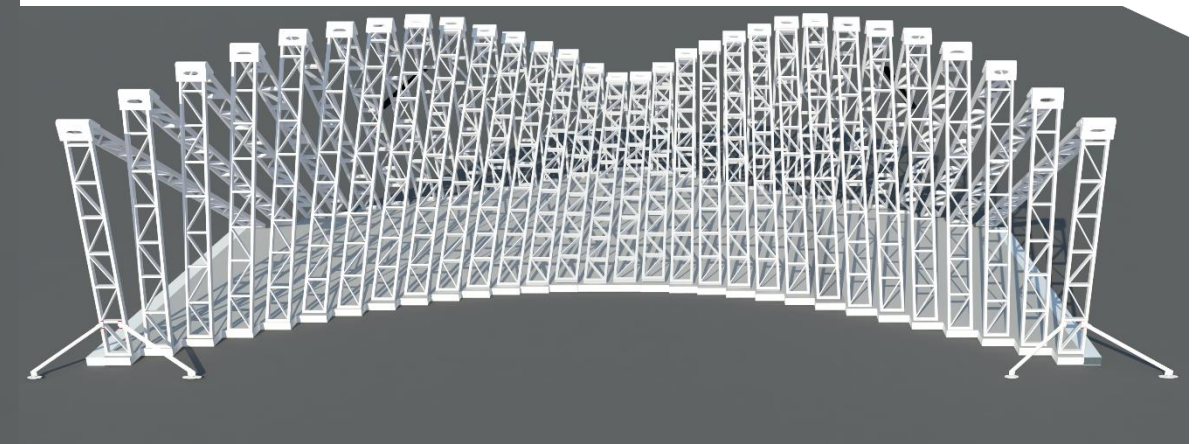
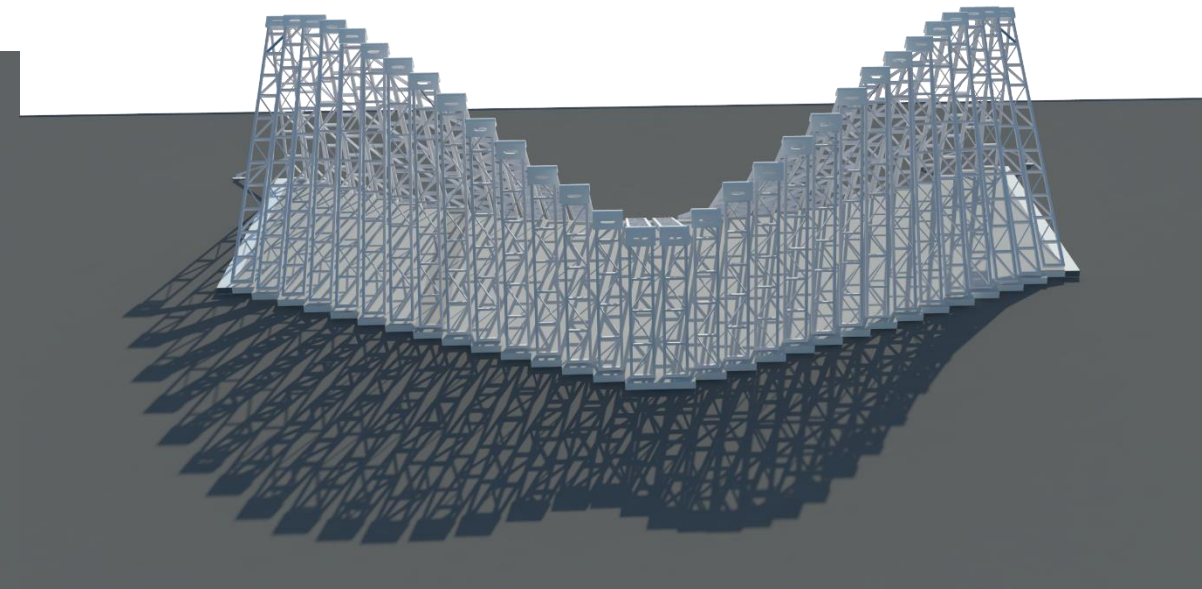
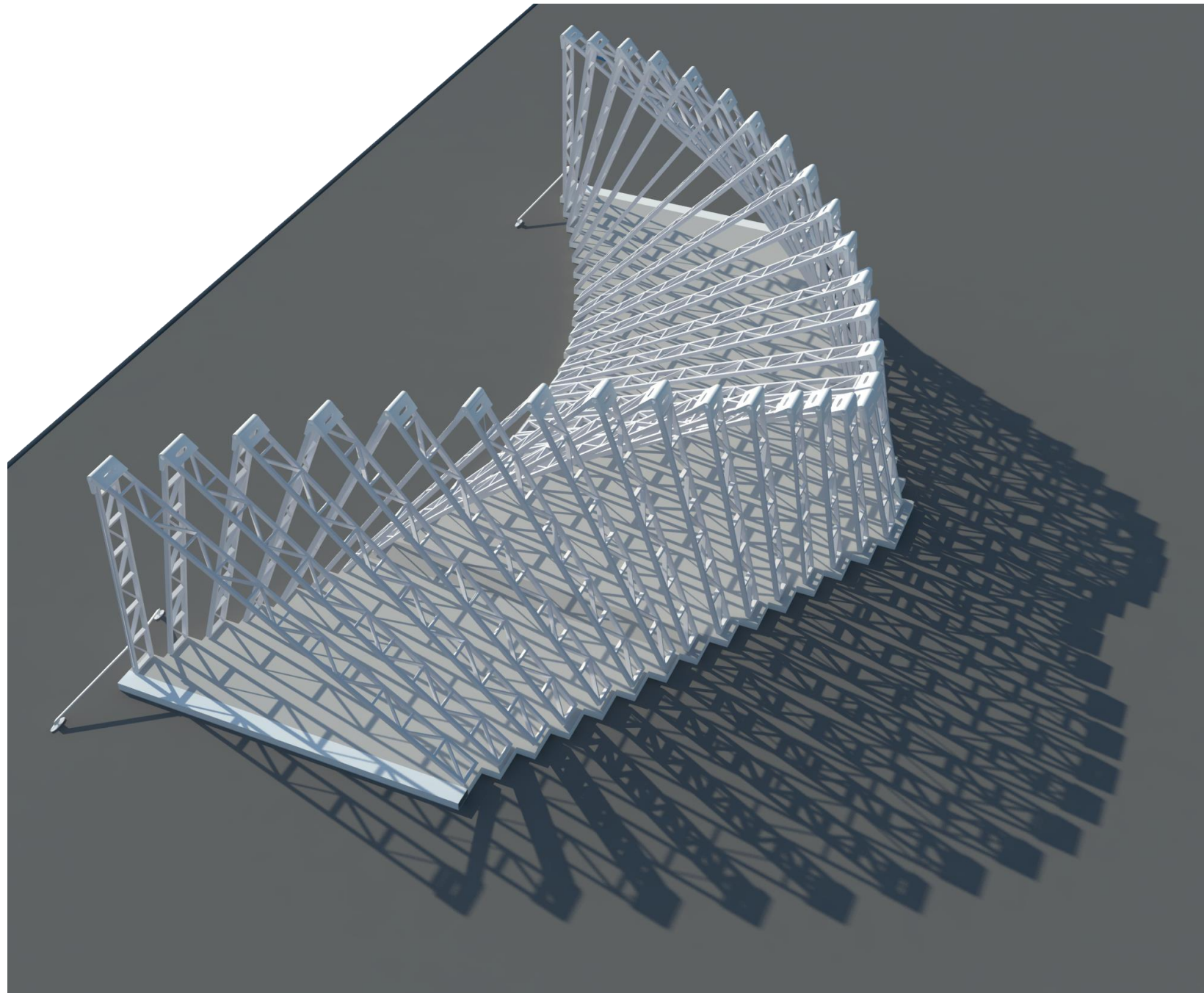

Las utilizaciones de armaduras en toda la estructura son con el fin de cubrir grandes claros y dar rigidez si ocasionar un pandeo o deflexión en ellas, estas a su vez están ensambladas una con otras para soportar las fuerzas laterales aplicadas por viento o condiciones climatológicas.

19.

Diagrama de ventilación y asoleamiento

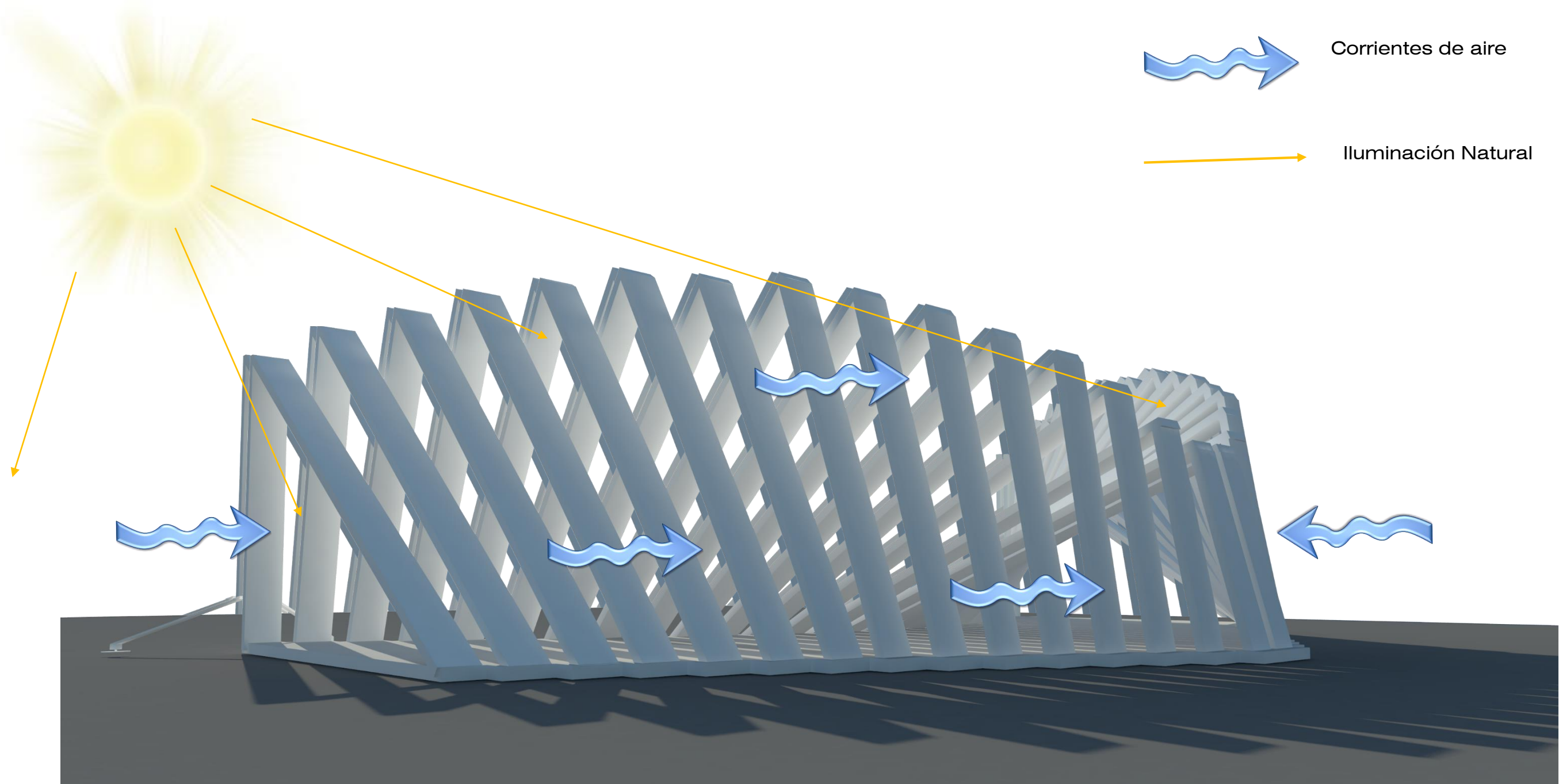

20.

El sonido y los colores

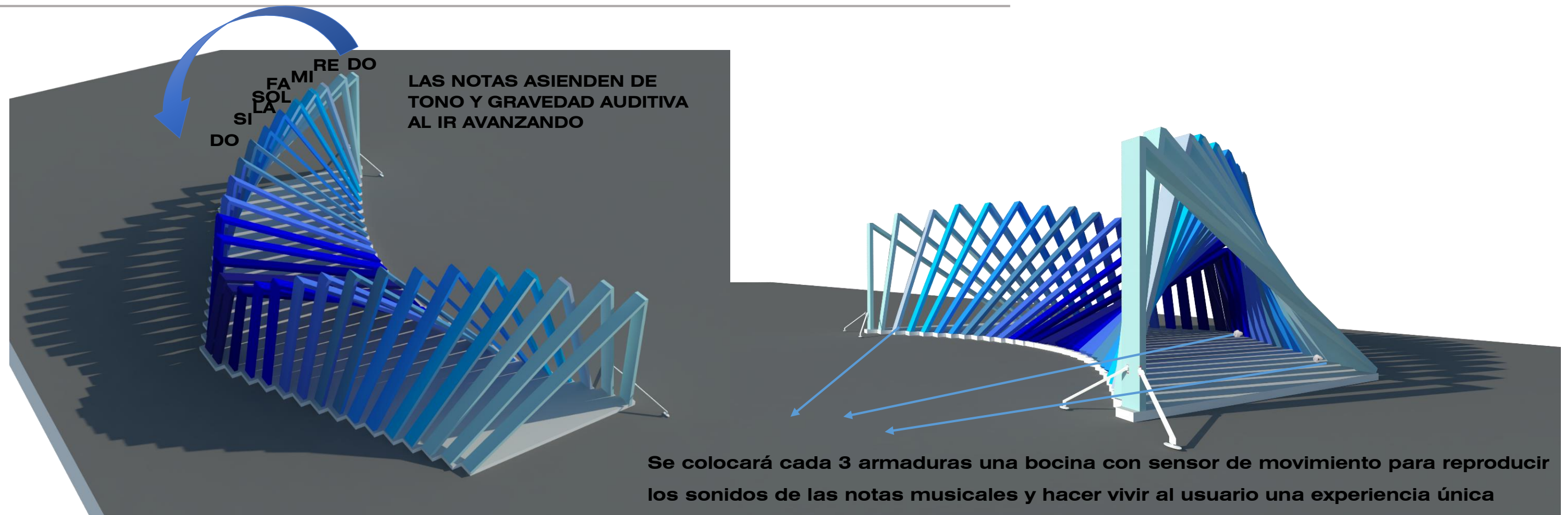

La de reproducir los sonidos de las notas musicales, nace de la necesidad de mostrar al usuario una nueva forma de experimentar el espacio, y al mismo tiempo mostrar que no solo una pintura o una escultura pueden ser arte.

Los sonidos también son apoyados por la gama del color azul que van ascendiendo de tonalidad conforme se avanza en el recorrido.

LA MEJOR MANERA DE ESTIMULAR LOS SENTIDOS DE LA VISTA Y EL OIDO SON A TRAVÉS DE LA MÚSICA Y LOS COLORES, APOYADOS A SU VEZ DE LAS FORMAS Y DIMENSIONES DEL ESPACIO

Música + Colores + formas = ARTE= CULTURA

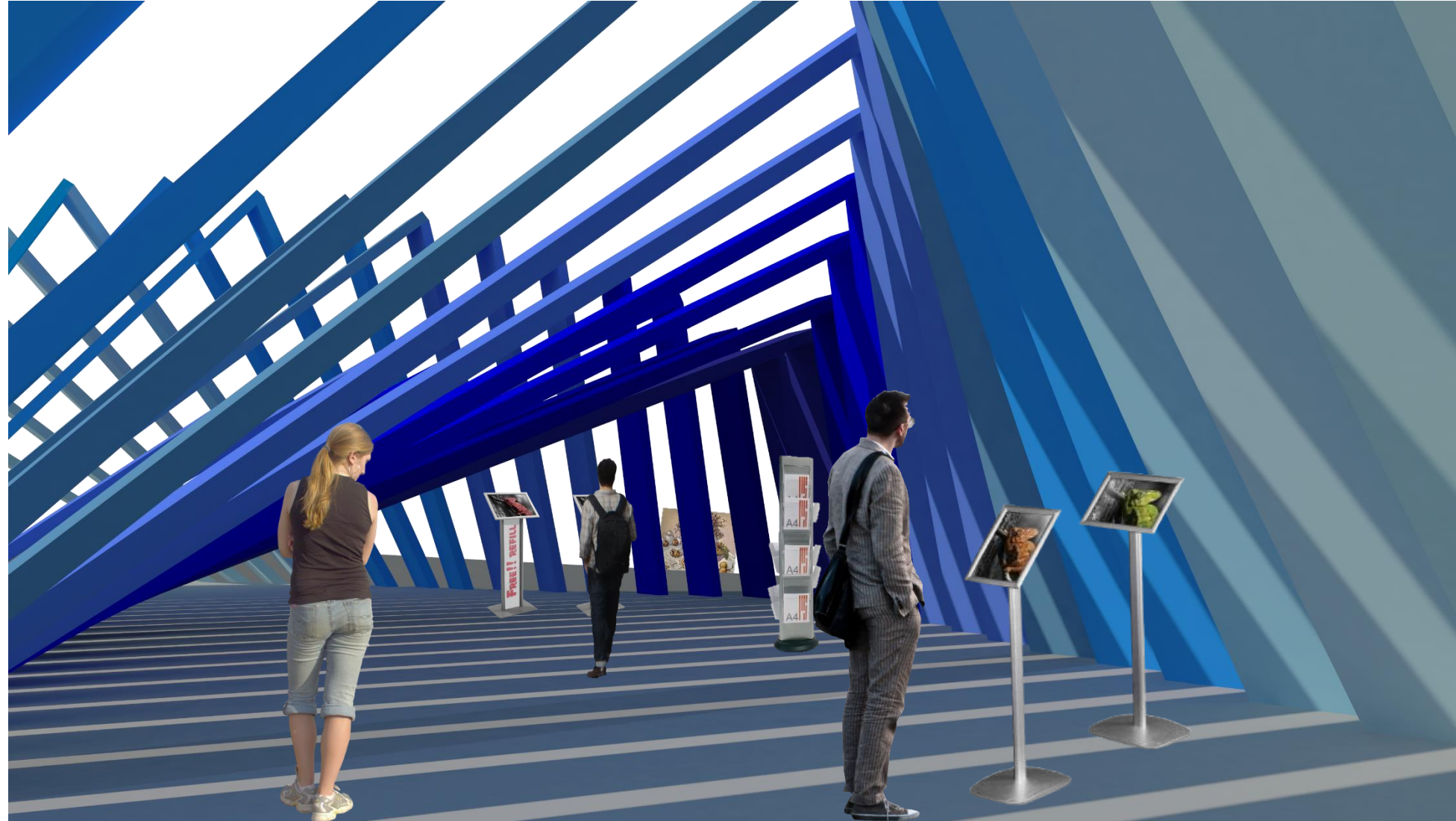

El Espacio que confiere la estructura no solo está diseñado para ser apreciado, sino también para ser un recinto de exposiciones de arte. Este es el lugar perfecto para dar un recorrido agradable y disfrutar del juego de luces que al interior se proyectan.

22.

Formas, colores, y texturas

Se utiliza la gama del color azul no solo por ser un color primario si no por ser también un color atemporal.

Este es un color que inspira confianza, se asocia con la fantasía, es el color de las cualidades intelectuales: inteligencia, ciencia y concentración.

Y en la noche o con poca iluminación es uno de los colores que puede distinguir la vista del ser humano

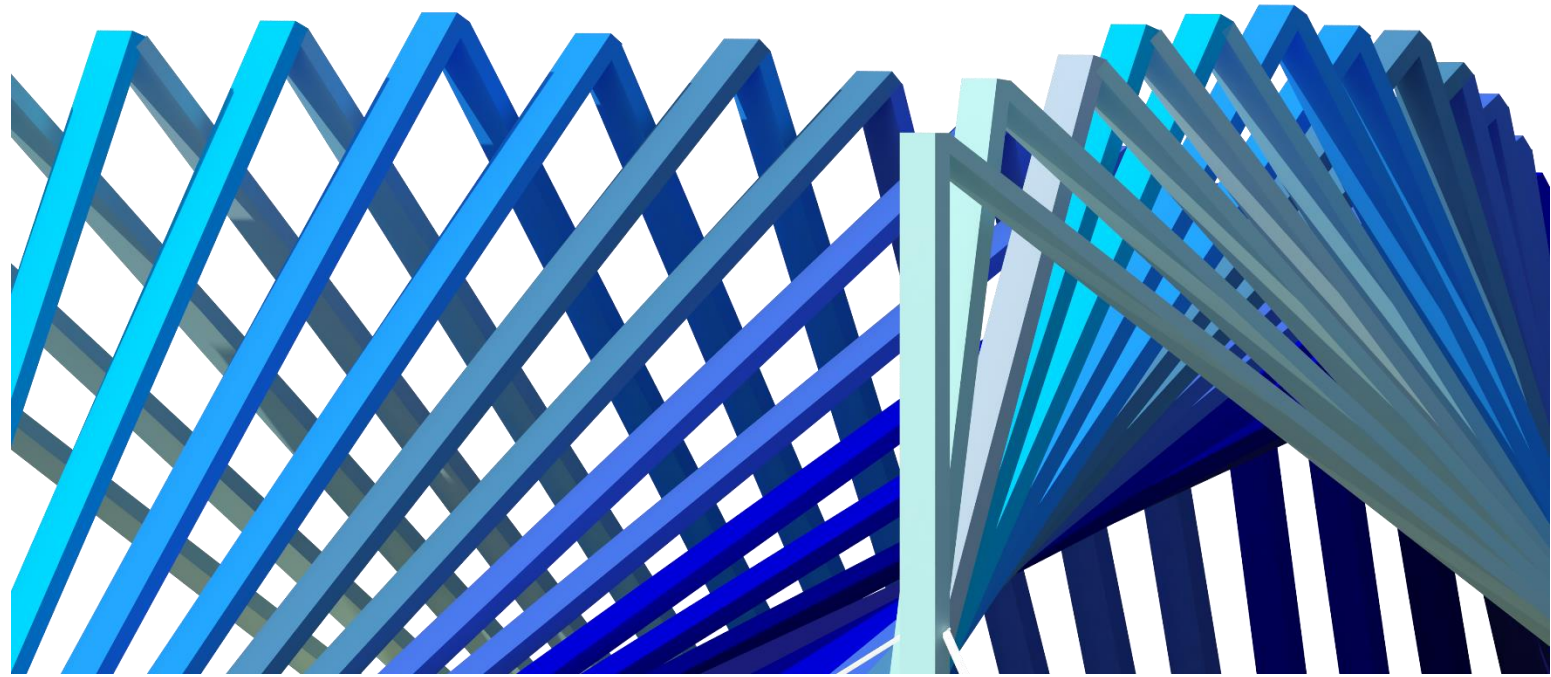
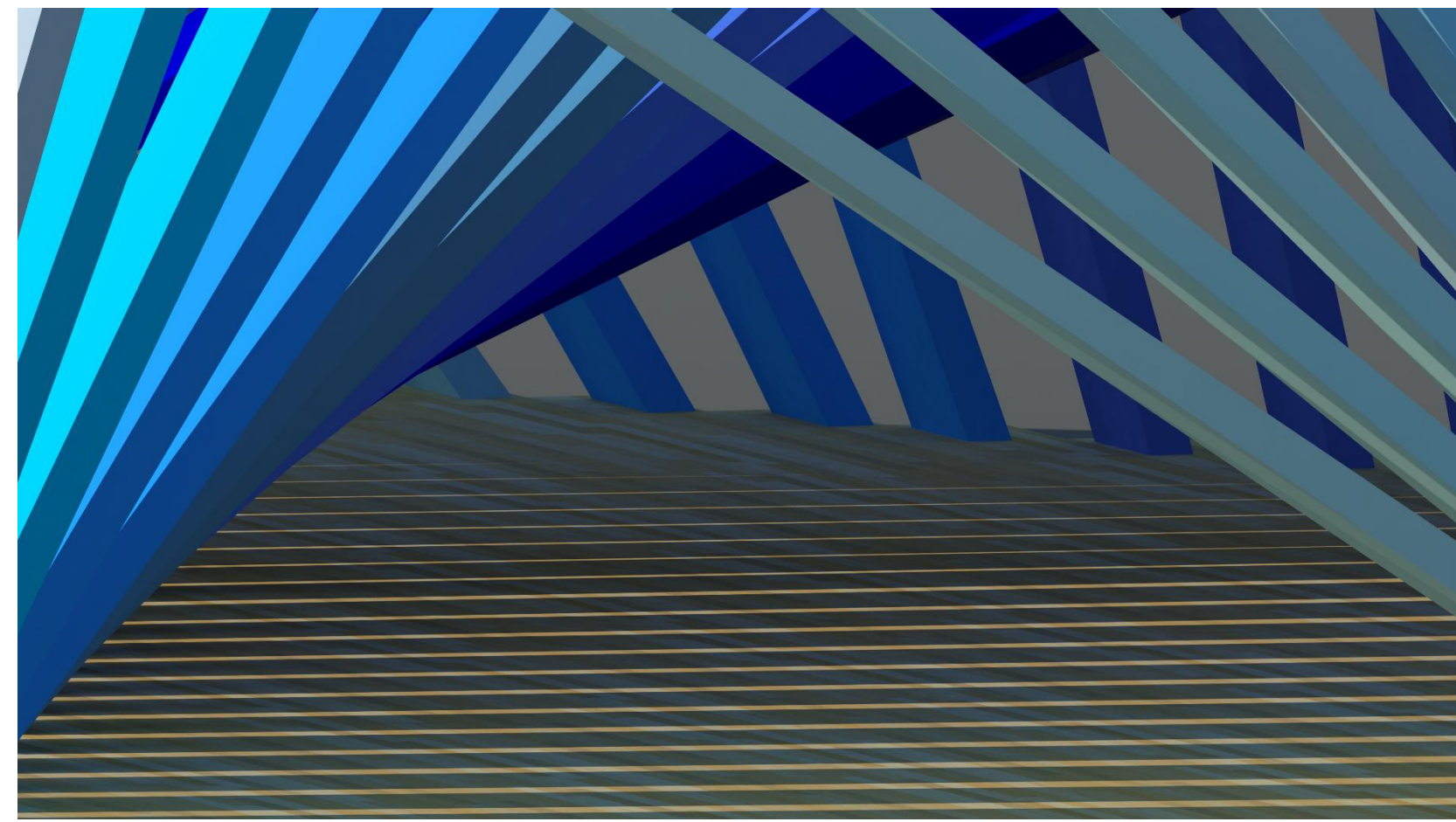

La textura del piso al interior de la estructura es un piso con apariencia de madera, en colores grises y café, esta para reducir el estrés y mejorar el estado de ánimo.

La madera produce serenidad y hace un perfecto contraste con el color azul permitiendo el reflejo de las sombras y un interior más iluminado

23.

El espacio público, plaza del zócalo de Puebla

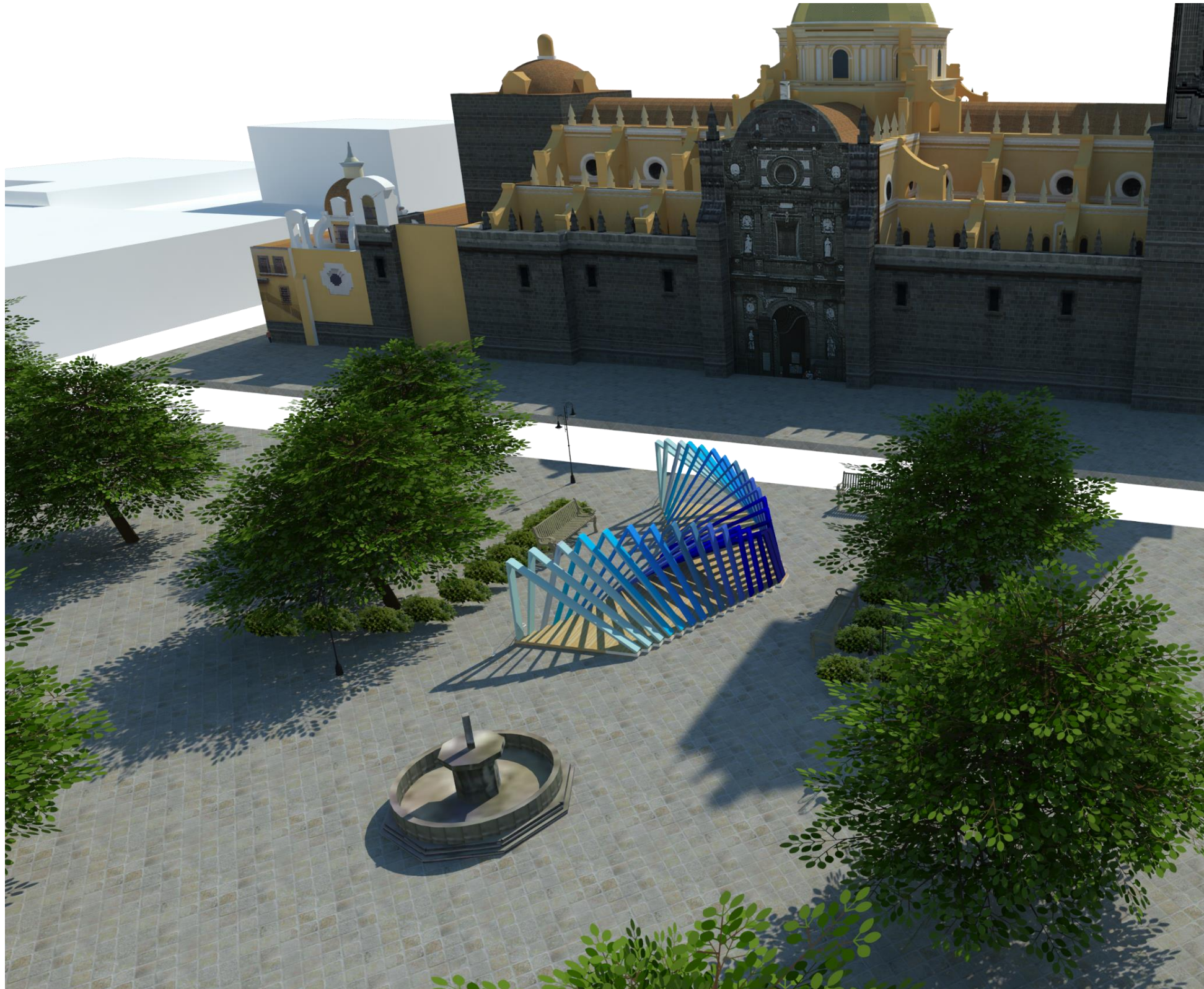

Los espacios públicos confieren gran importancia a nuestro diario vivir, todos aquellos espacios que diario son transitados por personas con pensamientos diferentes, aquellas que contemplan el espacio de maneras distintas pero que al mismo tiempo nos muestran su manera de disfrutar de él.

La plaza del Zócalo de Puebla nos da ser parte de un pasado, un presente y un futuro.

Esta es destinada a la convivencia colectiva y por lo tanto es el entorno perfecto para experimentar y dar a conocer algo nuevo.

24.

Aprender disfrutando.

Esta es una nueva forma de vivir y sentir el espacio, si ya nos encontramos en un lugar donde el fin común es relajarse, convivir, disfrutar, donde todo es más PAIDIA y menos LUDUS.

Estaremos dispuestos a entrar a lo desconocido. A lo que a la vista es nuevo y llama nuestra atención.

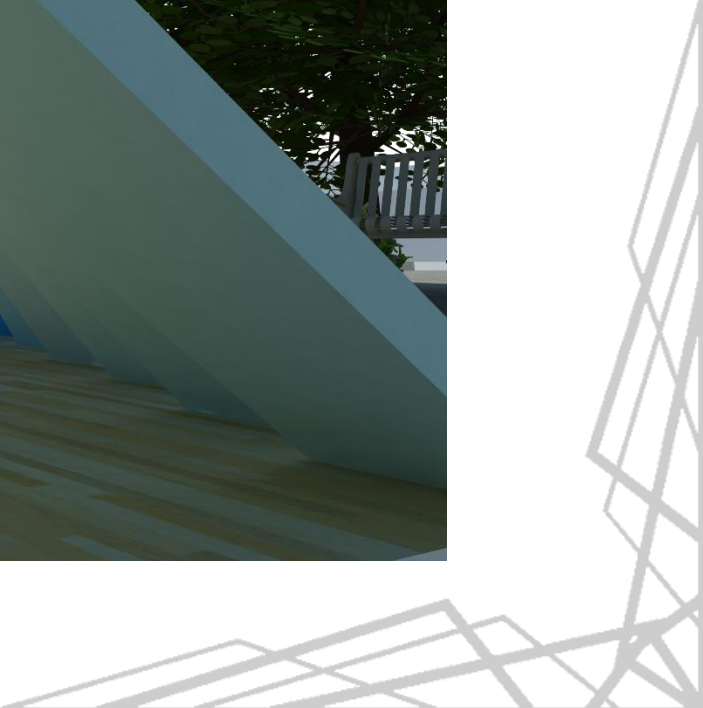
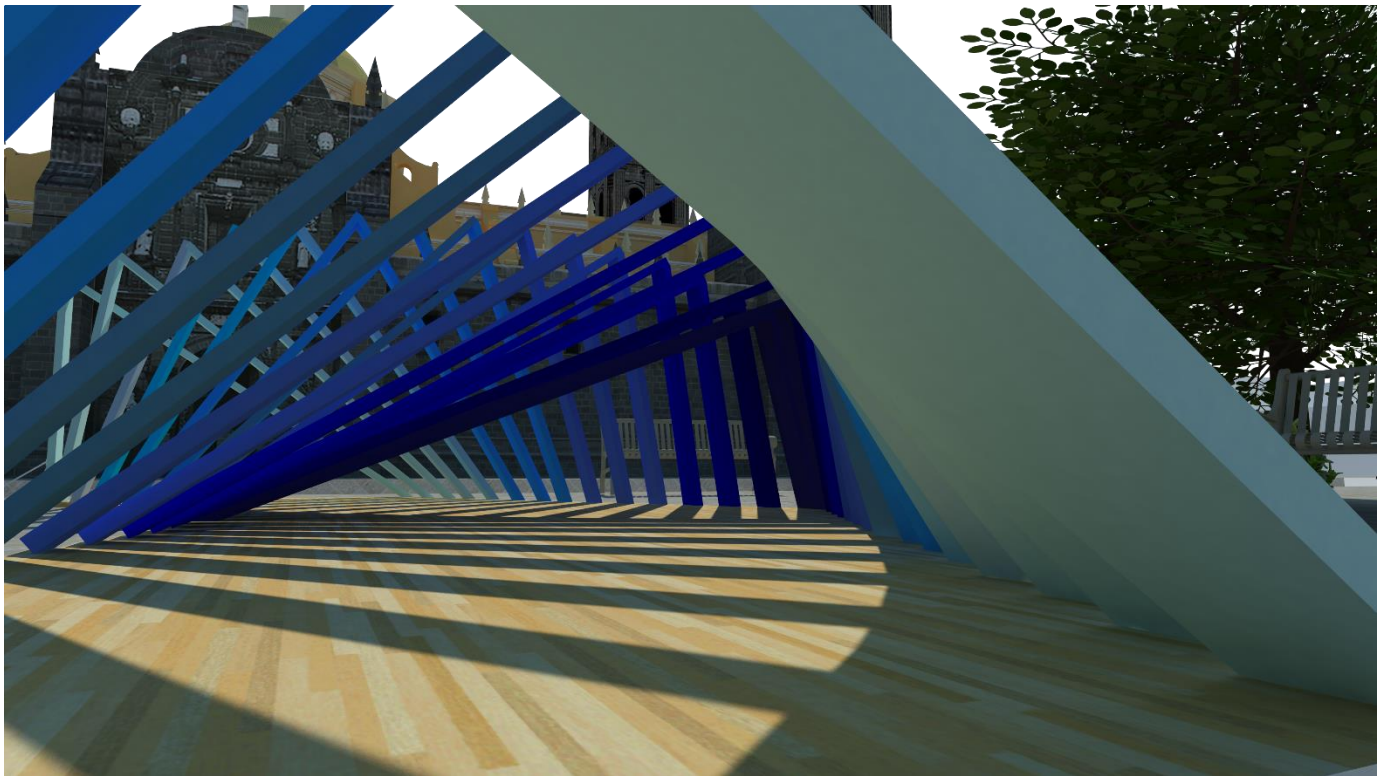
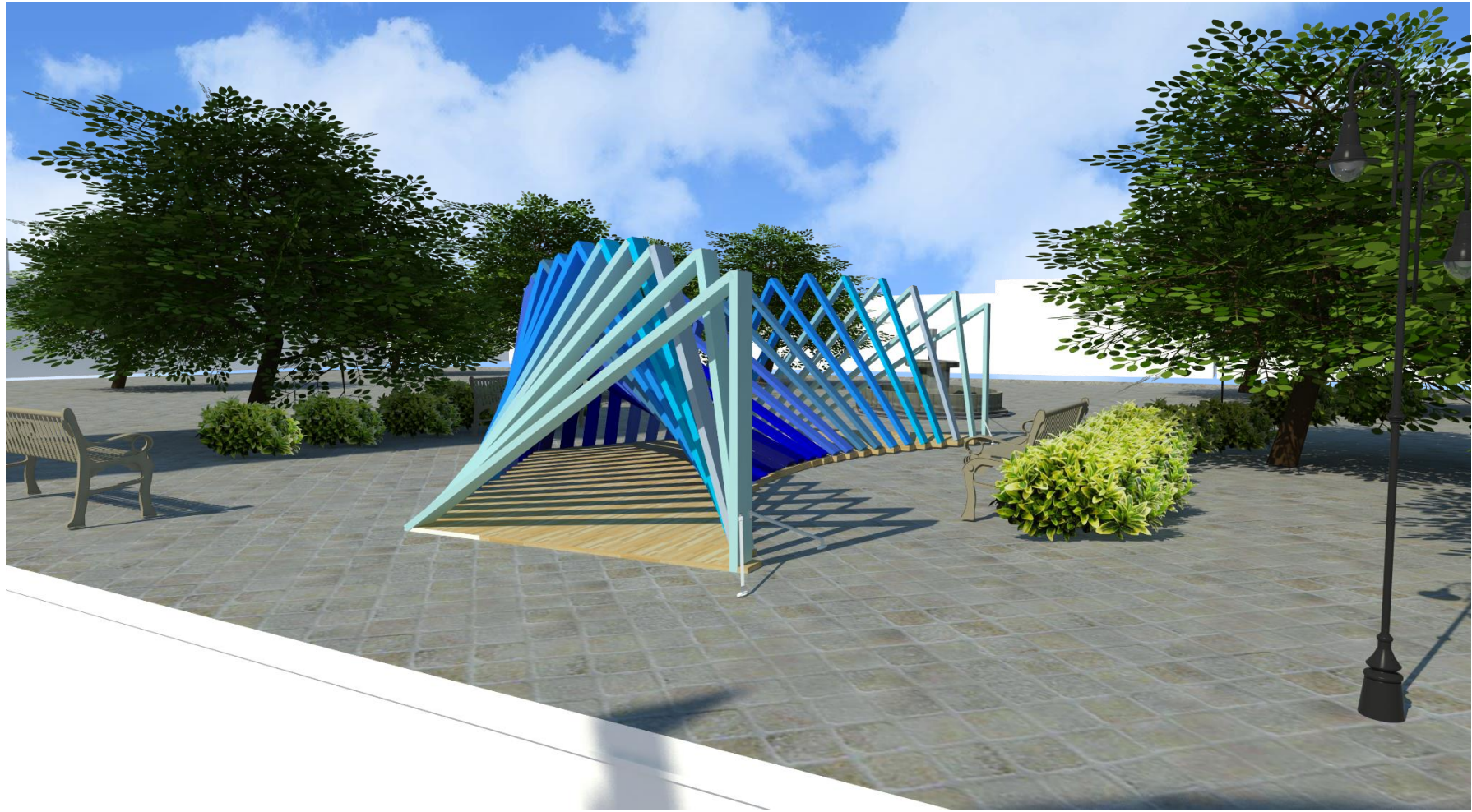

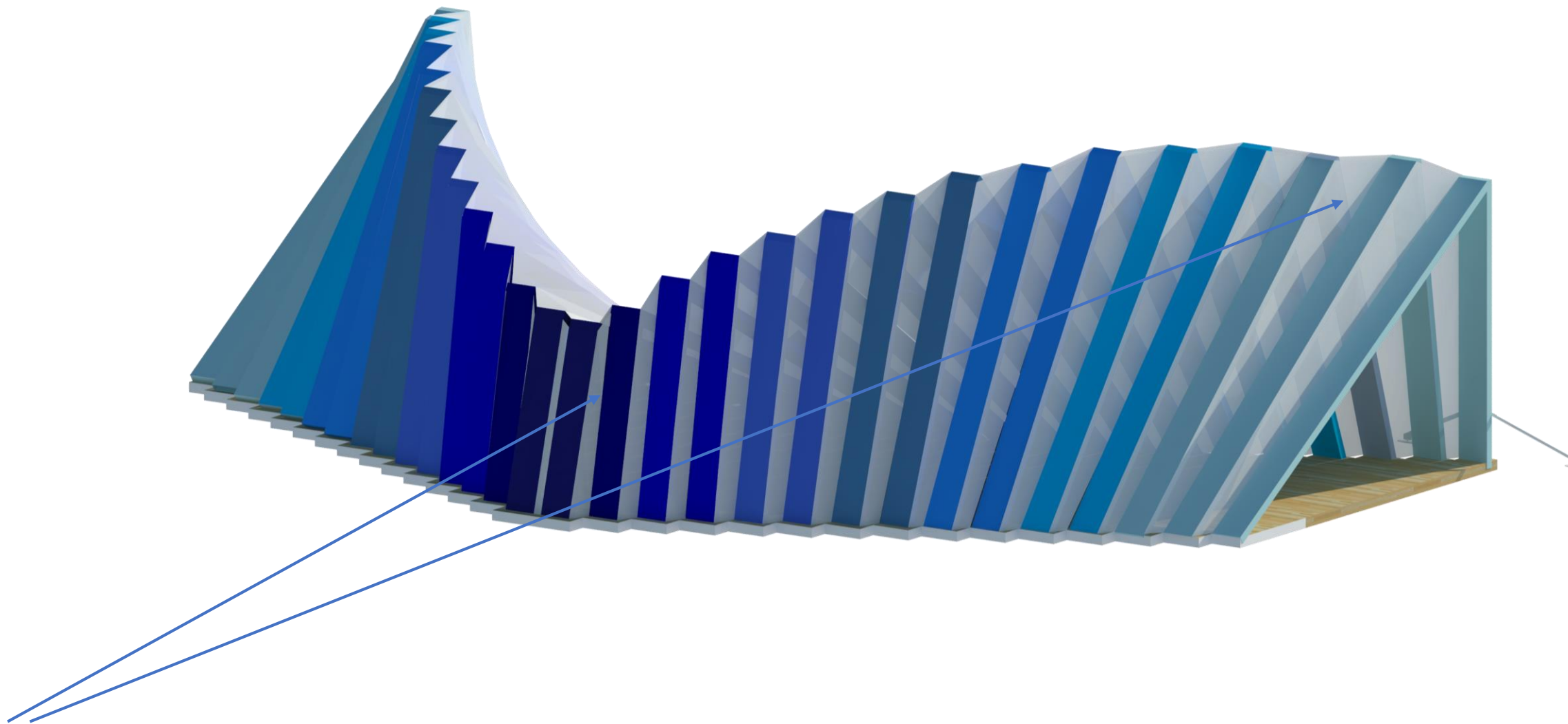

Con la necesidad de cubrir la estructura sin dejar aún lado su belleza y juego de formas, se contempla el polímero ETFE, mismo utilizado para revestir el estadio Cuauhtémoc en la ciudad de Puebla.

Este puede resistir todas las agresiones climatológicas, hielo, lluvia, humedad por más de 25 años, permite realizar formas y geometrías imaginativas para dar forma a edificios y estructuras innovadoras

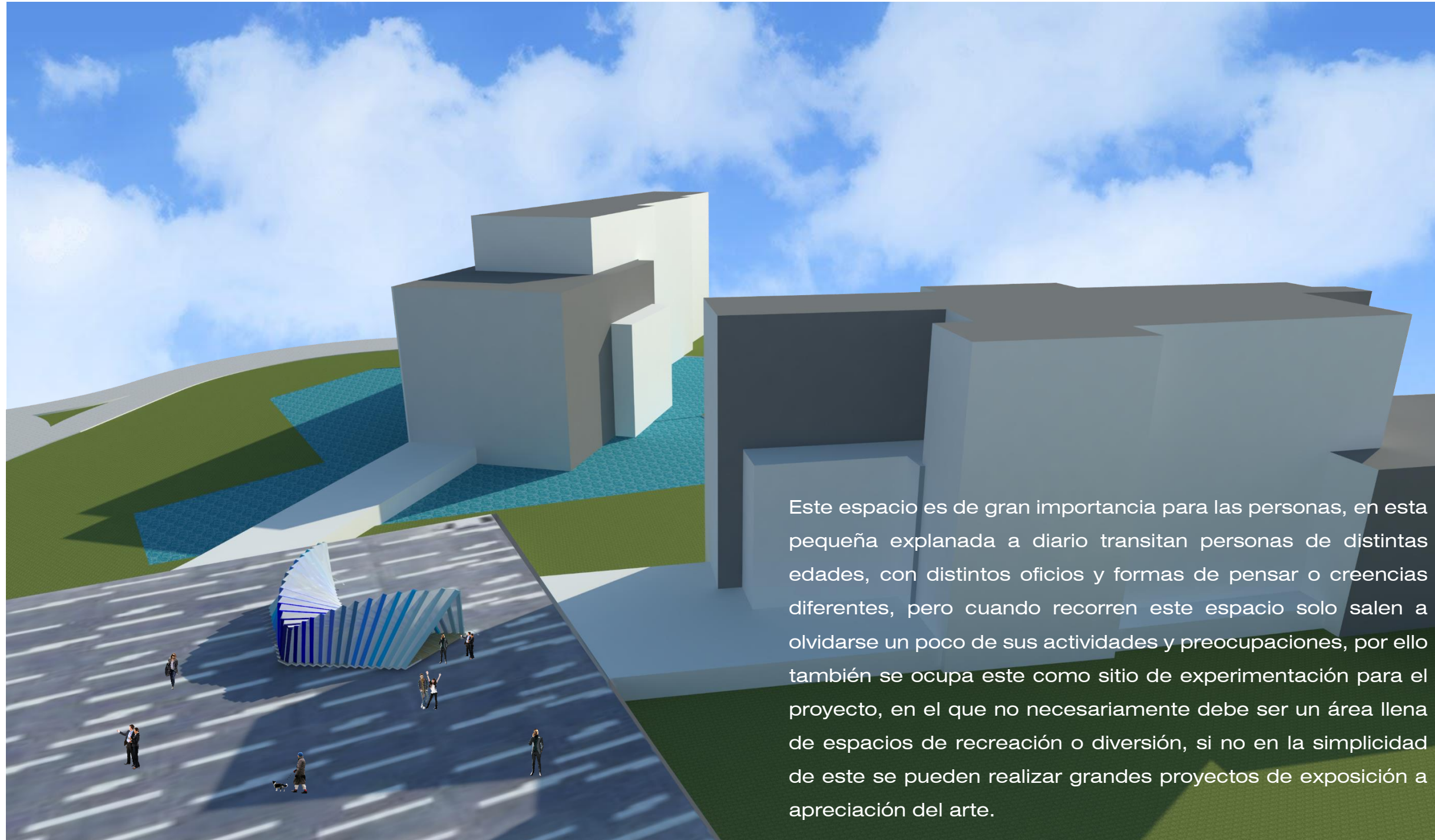

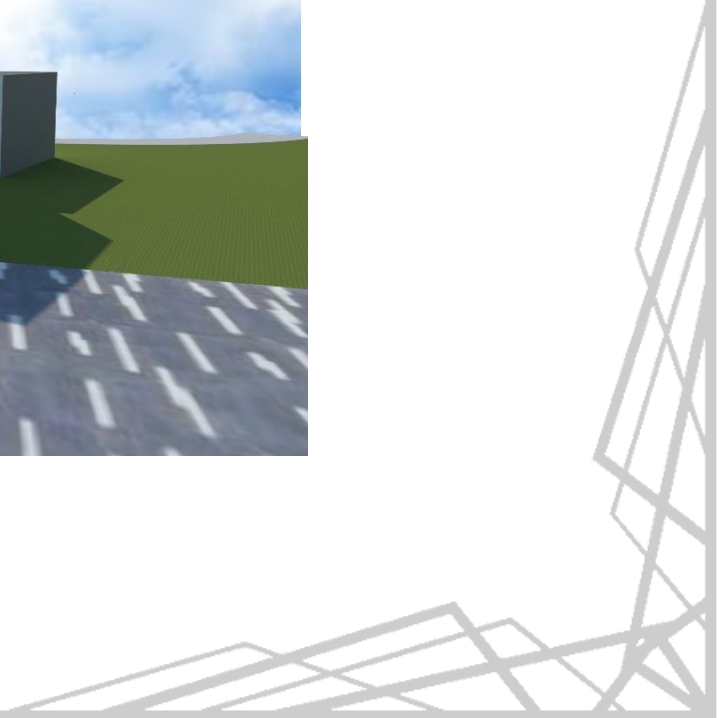
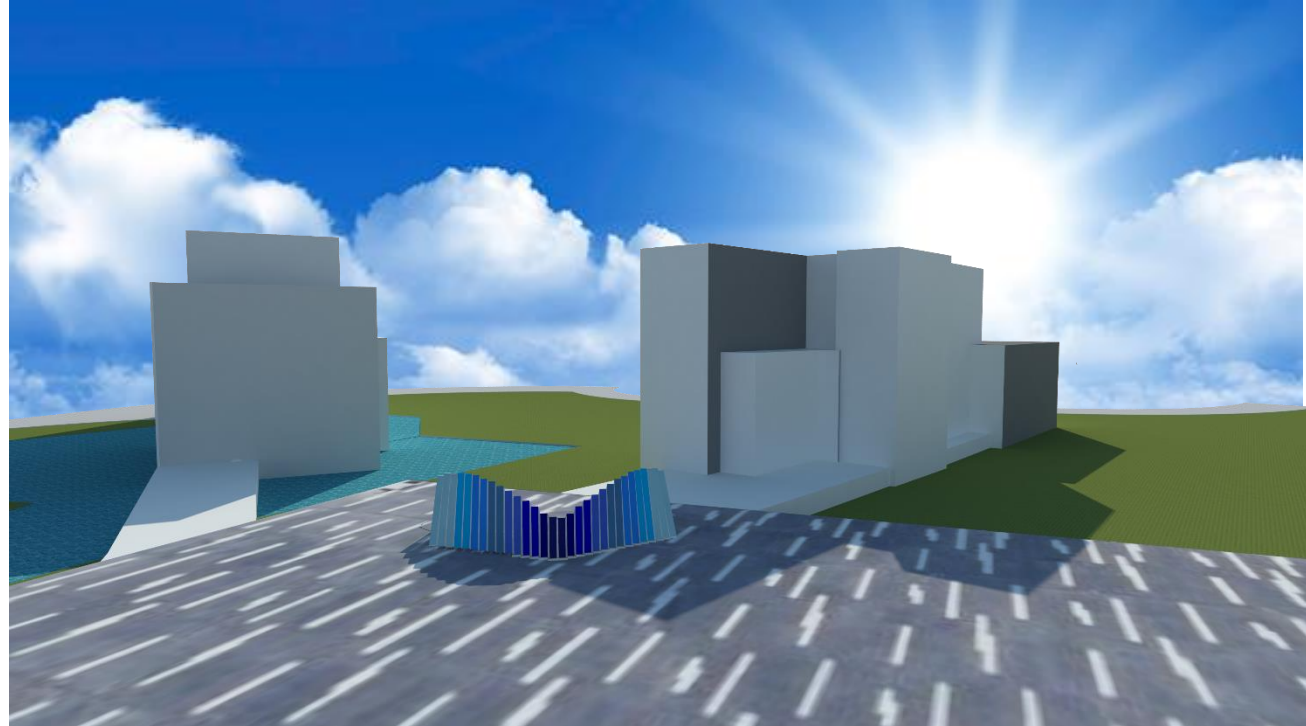
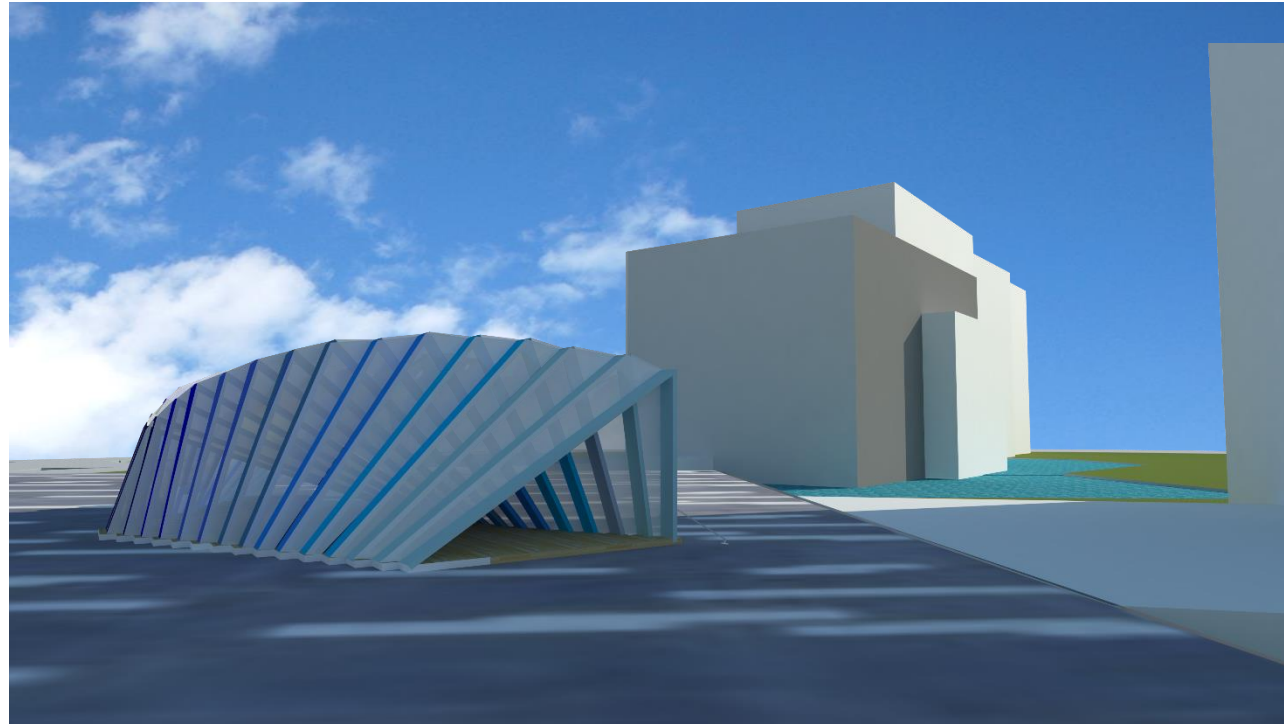
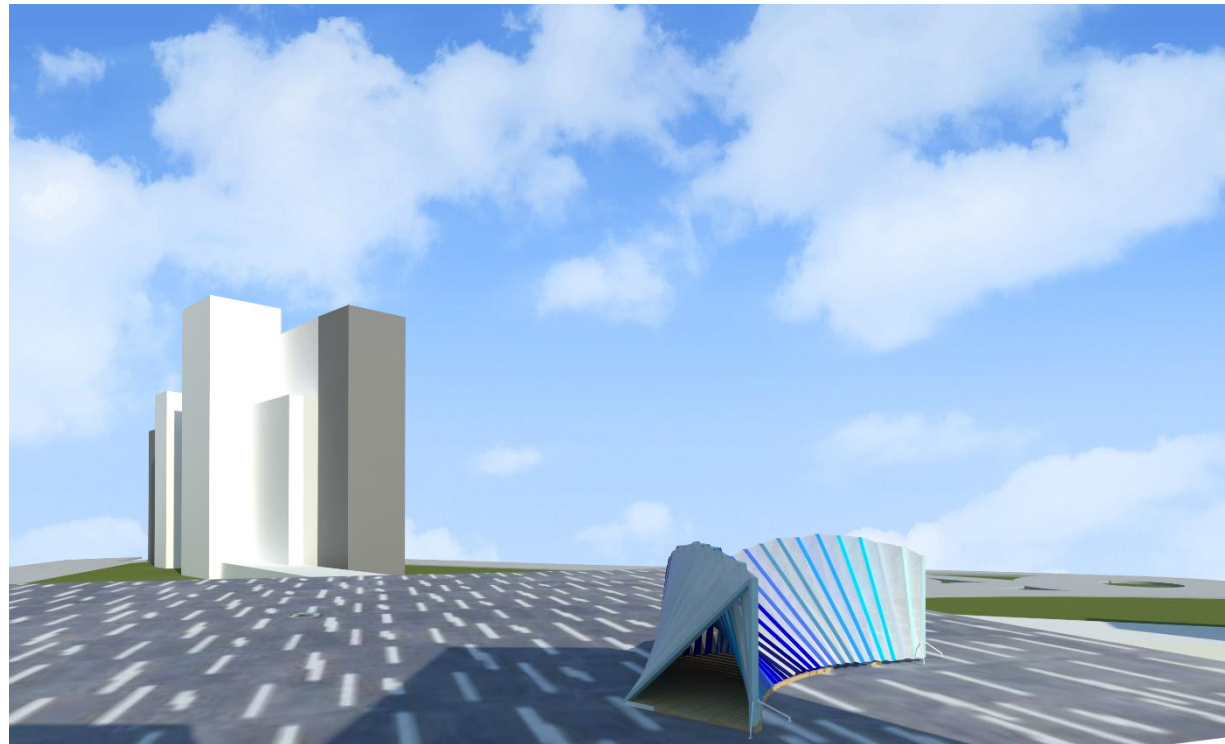

27.

Ensamble de volumetrías

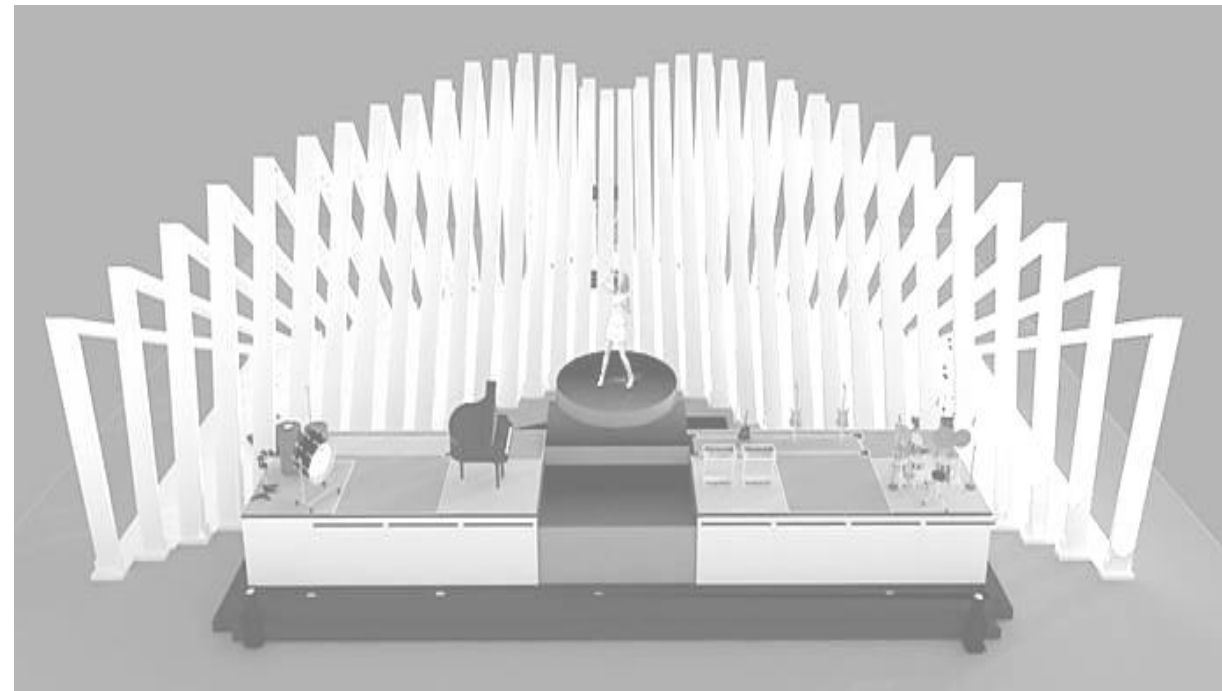
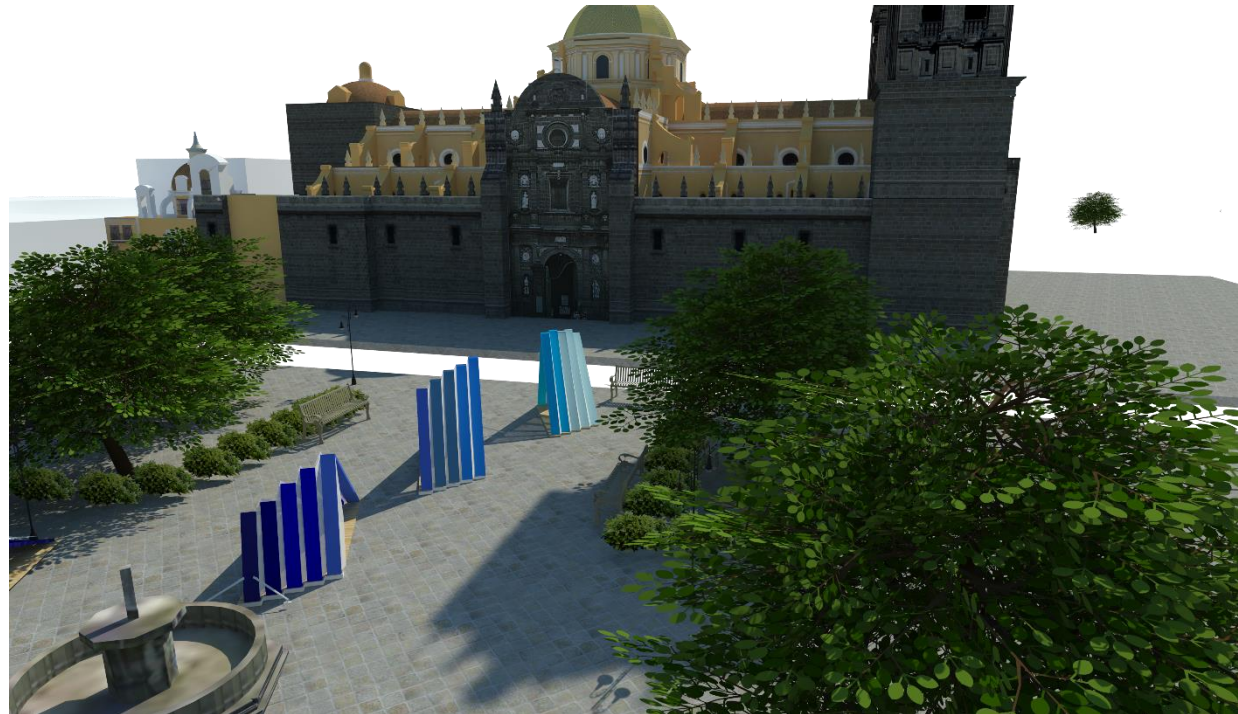
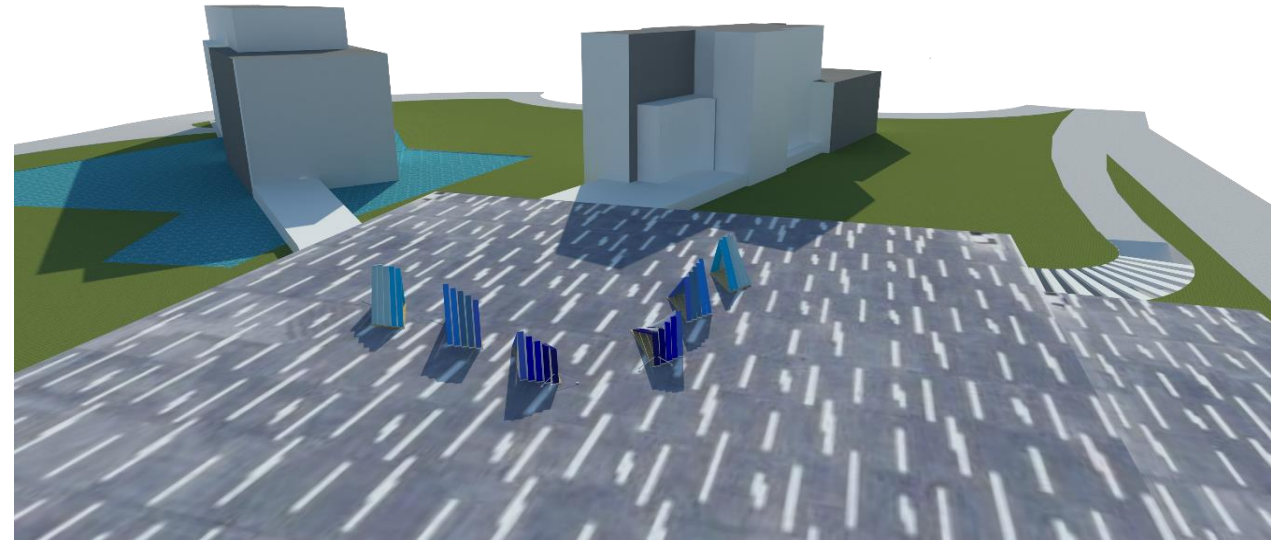
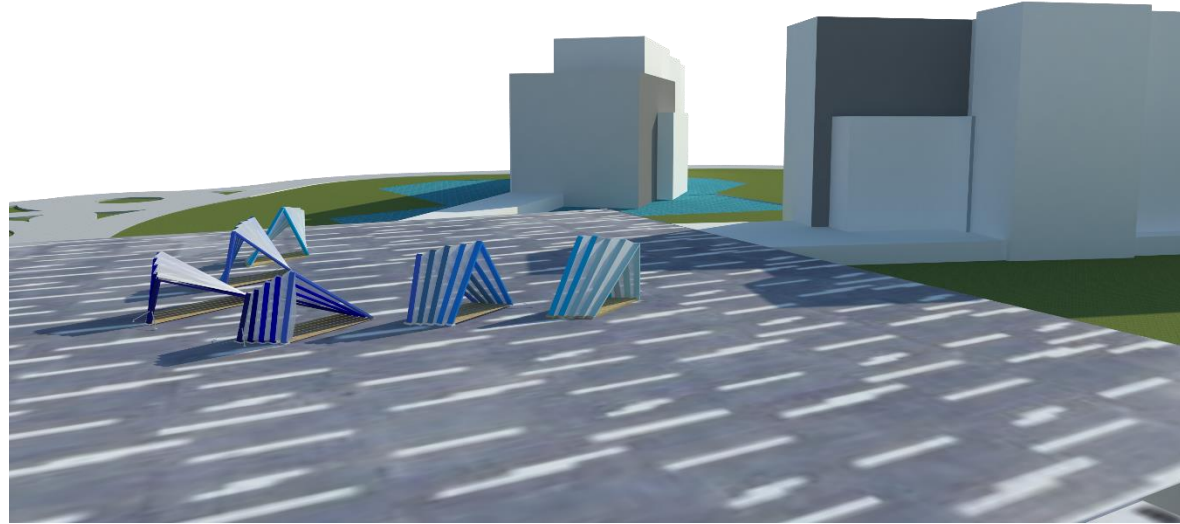

La estructura se puede dividir en 6 módulos para permitir una exposición dinámica ocupando espacios de distintos tamaños y para facilitar su montaje y desmontaje, así como su traslado a distintos sitios.

O simplemente puede ser utilizada como parte de un escenario para llevar a cabo una representación de carácter artístico o cultural

Hoy en día estamos tan acostumbrados a realizar proyectos arquitectónicos solo enfocados a cumplir con una función y una necesidad, pero olvidamos la verdadera esencia de la arquitectura, todo aquello que esta conlleva, más allá de ser solo un espacio con dimensiones o un sinfín de planos y especificaciones, es un momento, un lugar, un todo para el usuario.

Aquel en el que su día, situación o estado de ánimo puede cambiar con tan solo transitarlo y ser parte de él.

Este proyecto se enfocó principalmente en mostrar el arte y la cultura a través de los sentidos de una forma dinámica, bella, divertida, funcional pero también accesible a todo tipo de personas, los espacios contemplados en este proyecto nos permiten hacer una primera experimentación para ver el desarrollo entre estructura-usuario

Y saber cómo este reacciona ante algo tan simple, pero a su vez complejo.

Sin necesidad de mostrar toda una exposición de cuadros realizados por pintores famosos o ser guiados por alguien explicando todo un proceso de creación, la estructura en su totalidad provoca en los sentidos una alteración y una reacción a generar muchas preguntas y a querer saber un poco más acerca de lo que se siente y experimenta dentro de ella.

No puedo decir que he descubierto algo nuevo o jamás visto, pero sí sé que soy parte de esa experiencia única de diseñar provocando los sentidos del usuario.



ILUSTRACIÓN 1. PABELLÓN COCA-COLA BEATBOX/PERNILLA & ASIF. PORTAL DE ARCHDAILY. DISPONIBLE EN [HTTP://WWW.ARCHDAILY.MX/MX/02-172881/PABELLON-COCA-COLA-BEATBOX-PERNILLA-ASIF](http://www.archdaily.mx/mx/02-172881/pabellon-coca-cola-beatbox-pernilla-asif) [ACCESADO EL DÍA 09 DE MAYO DE 2015].12

ILUSTRACIÓN 2 PABELLÓN BURNHAM. PORTAL DE ARCHDAILY. DISPONIBLE EN [HTTP://WWW.ARCHDAILY.COM/33110/BURNHAM-PAVILION-ZAHA-HADID/](http://www.archdaily.com/33110/burnham-pavilion-zaha-hadid/) [ACCESADO EL DÍA 09 DE MAYO DE 2015].13

ILUSTRACIÓN 3. PABELLÓN ICD-ITKE. PORTAL DE FAHRENHEIT, CULTURA Y LETRAS. DISPONIBLE EN: [HTTP://WWW.FAHRENHEITMAGAZINE.COM/CULTURA/TOP-5-PABELLONES-EFIMEROS/](http://www.fahrenheitmagazine.com/cultura/top-5-pabellones-efimeros/) [ACCESADO EL 09 DE MAYO DE 2015].14

ILUSTRACIÓN 4. PABELLÓN LUNA DORADA. PORTAL DE FAHRENHEIT, CULTURA Y LETRAS. DISPONIBLE EN: [HTTP://WWW.FAHRENHEITMAGAZINE.COM/CULTURA/TOP-5-PABELLONES-EFIMEROS/](http://www.fahrenheitmagazine.com/cultura/top-5-pabellones-efimeros/) [ACCESADO EL 09 DE MAYO DE 2015]15

ILUSTRACIÓN 5 PABELLON FCA EN CIUDAD DE MÉXICO. PORTAL DE ARCHDAILY. DISPONIBLE EN: [HTTP://WWW.ARCHDAILY.MX/MX/TAG/FERIA-DE-LAS-CULTURAS-AMIGAS](http://www.archdaily.mx/mx/tag/feria-de-las-culturas-amigas) [ACCESADO EL 27 DE SEPTIEMBRE DEL 2016] 16

ILUSTRACIÓN 6 PABELLON MÉXICO EN LA EXPO MILAN 2015. ABILIA 2016 CONCIENCIA SUSTENTABLE DISPONIBLE EN: [HTTP://CONCIENCIA-SUSTENTABLE.ABILIA.MX/PABELLON-MEXICO-RECONOCIMIENTO-EXPO-MILAN-2015](http://conciencia-sustentable.abilia.mx/pabellon-mexico-reconocimiento-expo-milan-2015). [ACCESADO EL 27 DE SEPTIEMBRE DEL 2016]..... 17

ILUSTRACIÓN 7 INTERPRETACIÓN DEL ESPACIO PÚBLICO, BOCETO, GARRIDO BERENICE, 2016..... 24

ILUSTRACIÓN 8 EL ESTAR DEL ESPACIO PÚBLICO, LOZADA JULIETTE, 2016..... 24

ILUSTRACIÓN 9 UBICACIÓN GEOGRÁFICA DEL ESTADO DE PUEBLA LO PUEDEN ENCONTRAR EN : [HTTP://F1INSCHOOLS.MX/ESCUDERIAS-ESTADO/PUEBLA](http://f1inschools.mx/escuderias-estado/puebla) [ACCESADO EL 08/11/2016] 36

ILUSTRACIÓN 10 LEVANTAMIENTO VOLUMETRICO DEL ZÓCALO DE PUEBLA..... 37

ILUSTRACIÓN 11 CATEDRAL DE PUEBLA, GARRIDO BERENICE 2016..... 37

ILUSTRACIÓN 12 FUENTE DE SAN MIGUEL, GARRIDO BERENICE, 2016..... 37

ILUSTRACIÓN 13 ESCULTURA TITULADA EL ENCAJE DE ÁNGELES ,ZÓCALO DE PUEBLA, GARRIDO BERENICE 2016..... 37

ILUSTRACIÓN 14 LOS PORFALES PUEBLA,GARRIDOBERENICE,2016 38

ILUSTRACIÓN 15 LEVANTAMIENTO VOLUMÉTRICO DEL CIS, GARRIDO BERENICE, 2016..... 39

ILUSTRACIÓN 16 ELEMENTOS CONSTITUTIVOS Y COMPLEMENTARIOS DEL ESPACIO PÚBLICO..... 40

ILUSTRACIÓN 17 EL USUARIO EN EL ESPACIO PÚBLICO..... 41

Ilustración 18 EL ENTORNO Y SUS COMPONENTES COMO PARTE DE LA ESTRUCTURA 42

ILUSTRACIÓN 19 DIAGRAMAS DE COMPARACIÓN DE GEOMETRIZACIÓN EN LA ARQUITECTURA Y EN LA MÚSICA. 45

ILUSTRACIÓN 20 CUADRO DE NECESIDADES 46

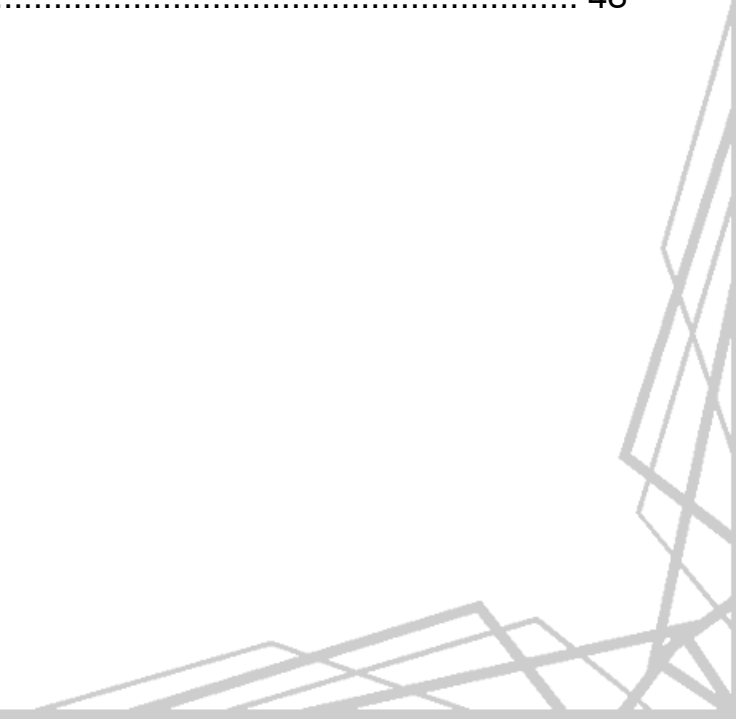

- Acha, J. (2005). Expresión y apreciación artísticas . Trillas .
- American Planning Association. (s.f.). Guia practica para la participación comunitaria en parques publicos de bolsillo. 37.
- Dussel, I. (2010). Educación y nuevas tecnologías: Los desafíos pedagógicos ante el mundo digital . Buenos Aires, Buenos Aires, República Argentina .
- Gardey, J. P. (2012). *Definición.de*. Obtenido de Definición de música : <http://definicion.de/musica/>
- Greenberg, C. (1965). Art and culture: critical essays, Beacon Press.
- Joedicke, j. (1979). El problema de variabilidad y la flexibilidad de construcción. *Arquitectura adaptable_flexibilidad de espacios arquitectónicos* . Barcelona.
- MONTANER, J. M. (2011). *Arquitectura y política* . México: Editorial **Gustavo Gili** .
- Paola Palazón Seguel. (s.f.). *#ARTEINFLAMABLEGAS.GASTV.MX*. Obtenido de <http://gastv.mx/arquitectura-efimera/>
- Read, H. (1990). Arte y Sociedad . Madrid: Ediciones Peninsula .
- Reyes, H. (29 de 04 de 2011). *betasabio*. Obtenido de <http://betasabio.com/como-podia-beethoven-tocar-el-piano/>
- Secretaría de turismo del estado de Puebla. (Noviembre de 2016). Mapa turístico. *Puebla es mi destino* . Puebla , Puebla .
- Tatarkiewicz, W. (2001). Historia de seis ideas arte, belleza, forma, creatividad, mimesis, experiencia estética . España : Tecnos Alianza .
- thales.cica.es*. (12 de 01 de 2017). Obtenido de El triángulo es el único polígono que no se deforma cuando actúa sobre él una fuerza. Al aplicar una fuerza de compresión sobre uno cualquiera de los vértices de un triángulo formado por tres vigas, automáticamente las dos vigas que parten de dicho vértic
- Wigley., M. (1998). *Constant's New Babylon : the hyper-architecture of desire*. Rotterdam.
- Zmbrano, M. (1987). persona y democracia . Anthropos Editorial .