



Benemérita Universidad Autónoma de Puebla

**Facultad de Arquitectura
Colegio de Diseño Gráfico**

**Comunicación Social
Oriéntese e Infórmese
en el Transporte Público**

Clave: DSG2013-3/001-2

**Tesis presentada como
requisito para obtener el título
de Licenciado en Diseño Gráfico**

Presentan:

**Rivera Gutiérrez Laura del C.
López Espitia Alberto**

Asesores:

**Mtra. Elda Emma Lobo Vázquez
Mtra. Nancy Noriega Tovilla
Mtro. Benjamín Dueñas Zambrano**



Comunicación Social

Oriéntese e Infórmese en el Transporte Público

Comunicación Social

Oriéntese e Infórmese en el Transporte Público

Presentan:
López Espitia Alberto
Rivera Gutiérrez Laura del Carmen

Índice

Comunicación Social
Ronald Shakespear
Planteamiento del Problema
Hipótesis
Objetivo General
Objetivos Especificos
Justificación
Metodología

I. Capítulo Teórico

Marco Contextual

- I.1 Ronald Shakespear
- I.2 Comunicación Social
 - I.2.1 Comunicación
 - I.2.2 Características de comunicación en un sistema grafico de señales
 - I.2.3 Criterios de comunicación en la sociedad
 - I.2.4 Parámetros donde se aplicará
 - I.2.5 Normatividad
- I.3 Señalética y señalización
 - I.4 Urbanismo
 - I.4.1 Señalización en el entorno urbano

Marco Histórico

- I.5. Señalética
 - I.5.1 Historia de la señalética
 - I.5.2 Ronald Shakespear

Marco Conceptual

- I.6 Qué es la señalética
 - I.6.1 Características
 - I.6.2 Clasificación de las señales
- I.7 Signo y Símbolo
 - I.7.1 Función en el pictograma
 - I.7.2 Valores

1.8 Factores Visuales
1.8.1 Creatividad
1.8.2 Comunicación
1.8.3 Percepción

Cualificación de Capítulo

2. Capítulo Análisis Iconográfico

2.1 Clasificación
2.2 Caracterización
2.3 Cualificación de capítulo

3. Capítulo Proceso de Diseño

3.1 Investigación de Campo
3.2 Bocetaje
3.3 Propuesta de Solución Gráfica

- Conclusión General
- Glosario
- Biografía
- Fuente de Información (Anexos)

Comunicación Social

Orientese e Infórmese en el Transporte Público

La señalética nace con 3 influencias: comunicación social, de la información y la semiótica. Es una disciplina técnica que con la arquitectura, la organización y el acontecimiento de la ergonomía amplía el rango del Diseño. La señalética responde a las necesidades de información o de orientación, multiplica el fenómeno contemporáneo de la movilidad social, la proliferación de servicios públicos y privados; servicio de la orientación, espacio, rápida accesibilidad, desplazamiento con señales visuales o mensajes especiales de comportamiento. Es una de las formas evidentes de la comunicación funcional para favorecer el flujo de actos de la vida.

Ronald Shakespear es un diseñador argentino ampliamente reconocido por sus intervenciones en los sistemas de señalización e identidad visual. Es socio fundador del Estudio de Shakespear, socio de uno de los estudios más importantes en Latinoamérica especializado en señalización e imagen visual. En los últimos años entre 1971-73 realizó el proyecto señalización urbana y comunicación pública del municipio de la ciudad de Buenos Aires, proyecto de muy amplio espectro realizados en Argentina.

La identidad y sistema de señalización del subterráneo de Buenos Aires, resultaron en un uso muy particular de identidad, donde el rescate de la palabra (subte) localismo para subterráneo, sancionó el valor del lenguaje popular como una poderosa estrategia de identidad. Branding y señalización ha contribuido significativamente al desarrollo y a la promoción del Diseño Gráfico, pero también han sido importantes en este sentido su paso como presidente de la asociación de diseñadores gráficos de la argentina y sus años como titular de diseño gráfico en la facultad de arquitectura, diseño y urbanismo de la universidad de buenos aires.

Shakespear ha sido orador en varios congresos e instituciones educativas internacionales y jurado en diversos concursos de diseño.

(Costa, 1989, 9-10) (Frascara, 1997, 265) (Frascara, 2006, 126)

Opiniones de Ronald Shakespear

* El objetivo del diseñador no es darle al cliente lo que el piensa que quiere, sino lo que nunca soñó que quería.

(Ronald Shakespear; (2003). Señal de diseño. Argentina: Paidós.)

*** El mejor diseñador es aquel que tiene la oreja grande.**

(Ronald Shakespear, (2003). Señal de diseño. Argentina: Paidos.)

*** La misión del diseño no es comunicar, es producir repuestas.**

(Ronald Shakespear, (2003). Señal de diseño. Argentina: Paidos.)

*** La señalética es una promesa. Y ha de ser cumplida.**

(Ronald Shakespear, (2003). Señal de diseño. Argentina: Paidos.)

*** El diseño no es imprescindible: es inevitable.**

(Ronald Shakespear, (2003). Señal de diseño. Argentina: Paidos.)

*** La señalización, debe crear una atmósfera alegre, además de orientar a los visitantes.**

(Ronald Shakespear, (2003). Señal de diseño. Argentina: Paidos.)

*** Si el diseño no sirve para ayudar a la gente, entonces no sirve para nada.**

(Ronald Shakespear, (2003). Señal de diseño. Argentina: Paidos.)

*** Mi interés principal es la gráfica urbana, es decir el diseño aplicado a la vida de las personas en el pasaje público.**

(Ronald Shakespear, (2003). Señal de diseño. Argentina: Paidos.)

*** Si queremos estar cerca de la gente, tenemos que hablar el idioma de la gente.**

(Ronald Shakespear, (2003). Señal de diseño. Argentina: Paidos.)

Opiniones sobre Ronald Shakespear

*** El Diseñador de información debe tener un buen conocimiento de factores humanos , preceptuales y cognitivos, mismo con los que cuenta Ronald Shakespear.**

(Ronald Shakespear, (2003). Señal de diseño. Argentina: Paidos.)

*** Siempre me ha parecido que uno de los mayores aportes de Diseño, ha sido el avance realizado sobre los espacios públicos, sobre la ciudad y sus servicios comunitarios.**

(Frascara (2003). Señal de diseño. Argentina: Paidos.)

*** Una gráfica de gran escala que supera largamente la premisa inicial y procura contagiar el ambiente con un humor siempre comprensible por la audiencia multisegmento. Shakespear parece no haber tenido infancia, dudas o balbuceos: desde el principio dominó la forma, no como cosa en si misma, sino como resultado de la comprensión cabal de la comunicación. Desde los 60's su diseño es claro, fuerte, con algo de monumental. La tenacidad, detalle, visión, energía y disciplina crean la máquina Shakespear.**

(Frascara (2003). Señal de diseño. Argentina: Paidos.)

*** Shakespear tiene ideas que puede implementar, características fundamentales en un diseño. Lo clásico como un diseñador que contribuye cultura conceptual y/o material.**

(Frascara (2003). Señal de diseño. Argentina: Paidos.)

* Se ha dicho que el problema de un diseñador, es la creación de ideas creativas. Error. El problema es superar los obstáculos que impiden que esas ideas se concreten. (Alan Fletcher). Ronald es una persona de amplia cultura general, autodidacta y sumamente lúcido respecto a la función del diseñador gráfico en la sociedad. Sabe interpretar muy bien la realidad cultural en que se inserta cada proyecto.

(Alberto Borrini, (2003). Señal de diseño. Argentina: Paidós.

Planteamiento del Problema

Cuando se habla de transporte público se hace referencia al transporte colectivo de pasajeros, ya sean taxis, autobuses, trenes, subterráneos, metro-bus etc.

La mayoría de estos cuentan con horarios y rutas establecidas a las cuales los pasajeros deben adaptarse pues en algunos lugares se suele contar con redes de transporte bastante amplias y con un servicio frecuente que dan a millones de personas. El sistema de transporte público esta dado por dos factores, el pasajero y el servicio (ruta, vehículo, transporte). El segundo factor es el que permita el desplazamiento de los usuarios a distintos puntos de una ciudad agilizando su movilidad.

El transporte público en las grandes ciudades tiene un efecto positivo pues además de ayudar al desplazamiento de pasajeros y a disminuir la congestión de tráfico y consecuentemente la contaminación.

Uno de los transportes públicos más usados en zonas urbanas es el autobús por su practicidad y eficiencia en tramos cortos y media distancia, aunque es el medio de transporte más usado y que suele contar con rutas previamente definidas también presenta problemas, principalmente en sus paradas pues no cuentan con estaciones establecidas para el ascenso y descenso de pasajeros.

El transporte público repercute de manera positiva en zonas urbanas por su rapidez, practicidad y por su gran cobertura en cuanto a sus trayectos, suele presentar problemas de información pues no cuentan con un sistema de señalización definido que indique a los usuarios específicamente las paradas oficiales para de esta manera evitar la congestión vehicular y accidentes.

Recientemente la ciudad de Puebla incorporó un nuevo sistema de transporte público

(Metrobús) este medio de transporte fue implementado en la ciudad, de León Guanajuato

y adaptado a la ciudad, de Puebla Este transporte público cuenta en este momento con una sola línea que en su trayecto tiene estaciones distribuidas estratégicamente, pero carece de información que indique en qué zonas se encuentran y cuál es el trayecto del transporte.

Además de esto, también tiene una identidad cuyo impacto visual es deficiente ya que es muy burda, carece de presencia, por que los usuarios no identifican ni reconocen de manera fácil e inmediata el transporte del que se trata, ni el lugar al que al que se dirige, por esto se propone el desarrollo de un sistema señalético que cuente con una nueva identidad gráfica impactante, que se reconozca y ayude a identificar cada una de las paradas y servicios que ofrece dicho medio.

Hipótesis

Las características informativas y orientadoras de la señalética servirán como base al desarrollo de un sistema gráfico de símbolos para identificar espacios específicos en un entorno urbano.

En la actualidad el transporte público como el sistema del Metro-bus de la ciudad, de Puebla

Objetivo general

Desarrollar un sistema de comunicación señalético preciso para la línea del Metrobús en la Ciudad de Puebla.

Objetivos Específicos

Recopilar información acerca de la historia, teorías y conceptos en la investigación para sustentar la propuesta.

Recopilación de icono gráficos que colabore a realizar el análisis espacial-arquitectónico de las instalaciones, por medio de planos, fotografías, en la ciudad de Puebla.

Desarrollar a través de ensayos gráficos las posibles soluciones de una propuesta.

Justificación

El hombre desde la antigüedad, ha tenido la necesidad de comunicarse, procuró referencia su entorno, su mundo, sus espacios, por medio de marcas o señales, así fueran de humo; comenzó en forma intuitiva en respuesta a una necesidad, como fue el hecho de orientarse

por medio de objetos y marcas que ahora son identificados para realizar referentes de culturas. A medida que la disciplina fue avanzando en el tiempo “comenzó a surgir un lenguaje simbólico que debería ser captado en forma instantánea y por todos. De esta manera comienzan las primeras tentativas de normalización de una forma de comunicación social, que debía ser general, sistemática e inmediata, es decir, “universal”.

Uno de los grandes autores es Joan Costa, profesor de imagen y comunicación en la Universidad Autónoma de Barcelona, en su libro “Señalética” se puede confirmar que este sistema es tan importante para las organizaciones de cualquier tipo porque:

Los sistemas de información y de comunicación buscan integrar óptimamente los códigos visuales a la actividad psicofísica de los individuos. La finalidad de estos sistemas, en especial el sistema señalético, es reducir toda incertidumbre y evitar que se produzcan situaciones de problemática, en transportes públicos, así como evitar dudas, errores y pérdidas de tiempo de los individuos en los espacios en que ellos actúan.

Los recorridos y todas las formas de desplazamiento necesitan, conforme a los objetivos y motivaciones del usuario, un sistema de referencias que permita su orientación autónoma, y reduzca la necesidad de pedir “ayuda” a otros individuos. Un tal sistema de referencias procede de las necesidades del mismo usuario en función de sus decisiones puntuales de acción. Pero este proceder implica un trabajo de discriminación visual de las señales de orientación, que se encuentran insertas entre múltiples estímulos y sollicitaciones ópticas del propio entorno: es el ruido visual del contexto en el que se inscribe el sistema señalético.

En la actualidad el transporte público en específico el sistema del Metro-bus de la ciudad, de Puebla, cuenta en este momento con una sola línea que carece de información que indiquen en qué zonas se encuentran y cuál es el trayecto del transporte. Además de esto, también tiene una identidad cuyo impacto visual es deficiente ya que es muy burda, carece de impacto, presencia, identidad por que los usuarios no identifican ni reconocen de manera fácil e inmediata el transporte del que se trata ni el lugar al que al que se dirige, por esto se propone el desarrollo de un sistema señalético.

Delimitantes

Durante la investigación de campo se limitó el espacio de aplicación por Avenidas, que terminan al Centro Histórico de la Ciudad de Puebla:

1. Chachapa - Tlaxcalancingo
2. 11 Norte - Sur
3. 16 de Septiembre - Blvd. 5 de Mayo
4. 14 Oriente - 10 Ote. - Pte.- Blvd. Hermanos Serdán
5. 24 Norte - Sur
6. Calzada Zavaleta - Ciudad Universitaria

Sistema que orientara a cualquier tipo de personas en un recorrido cultural a través de la historia de nuestra ciudad. Los símbolos y señales se colocarán en cada paradas del sistema del Metrobús para su identificación, así como paneles informativos situados en puntos estratégicos que contendrán las rutas a recorrer dentro del entorno urbano.

Metodología

La metodología lógico inductiva nos permitirá estudiar todos los elementos y así formar una hipótesis, como primer paso se tiene la investigación de Ronald Shakespear en sus mega-proyectos gráficos realizados por su Estudio, Diseño Shakespear, pionero del Diseño en Latinoamérica, posteriormente la investigación nos lleva a conocer qué es el sistema gráfico de señales, así como diferenciar que hay entre señalética y señalización. Dentro de las dimensionalidades y factores visuales se tomarán los factores comunicativos, creativos y perceptivos para la implementación de los símbolos dentro de las señales. Los sistemas señalético conocidos que existen en otros lugares determinarán las condiciones en el entorno donde se aplicará el sistema. Se manejará una etapa de bocetaje, en la aplicarán los factores anteriormente analizados, los cuales brindarán una mayor identificación del sistema.

***Hay una sola cosa importante en el Diseño de la
Comunicación y esta es su capacidad de incidir sobre
los comportamientos del público***

Jorge Frascara

I. Teórico

Marco Contextual

1.1 RONALD SHAKESPEAR

A lo largo de su carrera Ronald realizó alrededor de 1.600 proyectos de diseño, unos 200 para el ámbito público. Las calles de la Argentina llevan su firma invisible: desde la mano amarilla en la parada de taxis hasta el botón rojo de los subtes (subterráneo). Un creador de símbolos visuales enamorado de la palabra. No es Dios pero está en todos lados. Muy poca gente lo reconocería caminando por las calles, sin embargo, las calles tienen tanto de él. Y es que Ronald Shakespear, ese hombre de barba tupida, melena, pipa eterna y tiradores, es parte de la vida de millones de argentinos, incluso de muchísimas personas de otros países latinoamericanos. Aunque ninguno de ellos lo sepa, aprendieron a cruzar la calle junto a las señales que diseñó.

Las clásicas columnas azules y blancas, indicativos del nombre de cada arteria vial y los de las líneas de colectivos, y la todavía más entrañable parada de taxis, con la simpática mano amarilla. Estos son sólo algunos de los objetos que hoy decoran el estudio que Ronald dirige junto a su hijo Juan en un moderno piso de Martínez, Buenos Aires.

Allí dentro también convive parte de su vasta producción: grandes afiches y carteleros en tamaño real, sobre todo de emblemáticos lo-



“Me sacas todo, déjame la pipa, porque me matas”, se queja. Es que el tabaco es su compañero de rutina, uno de los estimulantes que lo acercan a los momentos de creación. Y esos momentos arrancan a las 4 de la mañana. “Me levanto temprano porque hay silencio. Tomo mi café, prendo la pipa, y viene mi perro, que es un ovejero que se sienta al lado mío y ya sabe que no tiene que hacer ruido. Y me pongo a escribir:

Comenta Ronald Shakespear (2003),

gos de marcas nacionales e internacionales que integran el paisaje urbano de Argentina, alto palermo, recoleta mall, subte, banco Galicia, harrods, temaikén, alto rosario, dot y galerías pacífico, por mencionar algunos, definen el “mundo Shakespear”.

En la charla, Ronald Shakespear parece más preocupado por las palabras que por las imágenes. “Yo vendo ideas. El diccionario de Oxford dice «Diseño: plan mental», nada que ver con dibujar. Y me parece que yo tenía ese concepto desde chico. Yo soy muy escuchador. Tenía un cadete, el Checho, que decía: «Usted tiene una oreja grande, don Rolan».

Cuando trabajamos en la señalización del subterráneo de Buenos Aires, lo más importante que hicimos fue rescatar la palabra «Subte». El Checho decía: «Me tomo el subte, Rolan». Los mejores diseñadores son los que tienen las orejas grandes”. Shakespear rememora otra experiencia similar cuando Boca Juniors lo contrató para rediseñar la marca. “Fui a una reunión de la Comisión Directiva. Les dije:

«Está todo bien con el escudo, los colores, las estrellas, aunque hay que hacer una grilla para que se puedan agregar nuevas. Pero, ¿cómo grita la gente en la cancha? ¿CABJ? No, la gente le dice Boca o Boquita». Se los expliqué y me entendieron”.

Mientras responde a las preguntas, Ronald juega con tres pipas que tiene sobre la mesa. Toma una, la carga. Amaga con encenderla, pero la abandona nuevamente. Al rato retoma el juego hasta que al fin le da el chispazo y queda atrapado en un nubarrón ceniciento. Sus bocanadas son cortas pero relajadas. “Fumo desde hace cuarenta y pico de años, vivo con la pipa en la boca. Tengo 70 y soy diabético, entonces mi médico me dice que no puedo fumar. Me sacaron el alcohol, las medialunas, el huevo, la manteca, el jamón crudo. Estoy terminando dos libros”, cuenta, el vínculo de Ronald con las letras no es nuevo, de hecho, en sus inicios estuvo ligado con escritores y periodistas de la talla de Rodolfo Walsh, Paco Urondo, Noé Jitrik y Rogelio García Lupo.

Yo no sabía dibujar una manzana, eh. Hoy no sé dibujar una manzana. Yo garrapateo borradores...”, aclara, y se apura en insistir que el diseño no está en una computadora, sino en las ideas, y “la realidad es que toda la chatarra visual que vemos en la ciudad está hecha por gente que cree que las computadoras diseñan solas. Ésta ha sido la educación liberal”. Y si de educación se trata, Ronald no tiene tapujos en admitir que no terminó la secundaria.

Comenta Ronald Shakespear (2003),

Empezó su carrera a los 20 años como diseñador en una agencia de publicidad del grupo Siam. Allí conoció “al Paco”, como lo llama Ronald, y realizó trabajos que quedarían en la historia.

Uno de ellos es el afiche de la versión televisiva de Hamlet (1964), protagonizada por Alfredo Alcón y dirigida por David Stivel, que más tarde fue premiado en la exposición “120 Carteles del Siglo XX”, en México, y que además forma parte de la colección permanente del Museo de Arte Moderno de Buenos Aires. “Con Alfredo tengo una anécdota muy divertida. Todavía no nos conocíamos. Yo quería hacer el Hamlet Cristo.

Entonces lo llamo por teléfono al ensayo. «Alfredo, habla Shakespear», digo. «¿Shakespear? ¡Pero por qué no te vas al carajo!»”, Recuerda con jocosidad, un humor que Ronald no pierde en toda la entrevista. “Después fueron los de la empresa, le explicaron y pidió disculpas. Es un tipo al que quiero mucho”.

Luego de la experiencia en el grupo Siam, Ronald empieza a diseñar tapas de libros para Jorge Álvarez, el emblemático productor editorial y discográfico que en los 60 y 70 sirvió de usina para hacer visible el trabajo de toda una generación de grandes escritores y músicos. “Era una peña clandestina, en realidad, con facha de librería. Ahí conocí a Rodolfo Walsh. Le hice las tapas de unos libros que le editaba Jorge Álvarez, y un afiche para una obra de teatro. Me gustaba hablar con él. Yo tenía una relación muy cercana con su hija Vicky, que quedó atrapada, pobrecita (murió en un enfrentamiento con militares)... Un día no lo vi más a Rodolfo.”

La voz de Ronald se va a apagando hasta que se esconde, y también sus ojos vidriosos se van apagando, pero están ahí todavía, como perdidos en esos años. “Fue terrible... Para quien no lo vivió parece solo una parte de la historia argentina, para el que estuvo metido ahí es parte del drama”. Silencio. Ronald repasa su mano sobre el pelo de la coronilla.

Lo va aplastando contra un costado. Lo hace una y otra vez. Luego recarga la pipa, la enciende con breves y repetidas pitadas, y enseguida se pierde entre el humo.

Diseñando para Jorge Álvarez, Shakespear se fue armando una biblioteca. Además de cobrar, el contrato estipulaba que cada tapa que diseñaba, recibía a cambio diez libros de la editorial. En esa época también conoció a Pirí Lugones, hija y nieta de los Leopoldos, aunque con una militancia en las filas de la izquierda argentina que la puso en la vereda de enfrente de sus propios ancestros. “Era la cabeza de la editorial. Ella inventó el nombre Caras y Caritas para mi libro. Me consiguió las entrevistas con Borges, con Frondizi, Palito Ortega, el Mono Villegas, y otros más”. El libro contiene retratos de los iconos de los 60 que Ronald registró con su Leica F3, aquella de Robert Capa.

Y esta carrera se venía tejiendo desde que Ronald estaba en la escuela primaria. “Yo entré al diseño por papá. A él le gustaba mucho la fotografía y me regaló una Zeiss Ikon con fuelle. Un día me dijo «Vos tenés que estudiar esto porque es el futuro».

Sin embargo, cuando en 1985 la Universidad de Buenos Aires crea la carrera de Diseño Gráfico, Ronald es designado como titular de

la cátedra Diseño, y como profesor seguiría hasta 1990. “Cuando me nombraron había que completar unas planillas con los antecedentes. Tenía que decir quién era, los premios, los estudios. Yo la firmé, puse mi nombre y la entregué en blanco. No tengo un solo título. Ahora, cuando me piden el currículum, pido que pongan «está vivo»”, bromea.

La obra gráfica de Shakespear trascendió de tal forma que fue expuesta en el Centre Georges Pompidou (París), en la Triennale ICCID (Milán), en la Universidad de Iteso (Guadalajara), en la Bienal del Cartel (Xalapa), y en muchos centros culturales de Argentina, como el Museo Nacional de Bellas Artes, el Teatro General San Martín, el Centro Recoleta, y el Centro Cultural Parque España, en Rosario. Pero a pesar de las carátulas artísticas que se le puedan conferir a su obra, él insiste en que el diseño está para hacerle la vida más fácil a la gente. “No sé muy bien qué es la belleza. Especular sobre esto es bastante difícil. Un diseño no se califica por su estética, sino por el resultado”, encuadra, aunque finalmente larga lo que tenía: “Belleza son los tres goles de Messi a Brasil”. Y lo dice como un apasionado del fútbol, pero también como leproso. “Yo soy un rosarino en el exilio”, repite Shakespear cada vez que tiene la oportunidad. Nació y vivió en Rosario hasta los cuatro años, cuando su familia se trasladó a

Buenos Aires por motivos laborales. Recientemente, el Concejo Municipal lo distinguió por su trayectoria. A lo largo de su carrera realizó alrededor de 1.600 megas de diseño –algunos realizados junto a su ex socio Guillermo González Ruiz–, de los cuales unos 200 fueron para el ámbito público, creando sistemas de señalización, donde tiene puesto el mayor interés. “Me gusta más porque me siento útil. Saber que una viejita encontró la estación del subte y llegó a destino sana y salva”.

La voz de Ronald se siente cansina, el ritmo se adormece y las palabras se estiran. Los silencios cada vez son más prolongados. Confiesa que ya no es más el capitán del barco. “Soy grumete. Me dicen «Andá pa’ aquí», «Bueno, vamos». De vez en cuando me llaman y me dicen: «Che, viejo, vení que tenés que apoyar esto». Los clientes a veces me creen, a veces no. Pero hay chances de que escuchen a un viejo”, reflexiona. Y así el barco sigue navegando. Y el grumete arriba del mástil, con su propia identidad, sigue creando las identidades de otros, y para otros, sin que nadie lo vea. El resto es silencio.-

UN APELLIDO CON HISTORIA

¿Qué tiene en común Ronald Shakespear con el máximo exponente de la literatura inglesa,

William Shakespeare? En principio nada. Por lo pronto, al apellido del diseñador le falta una e. Sin embargo, la ruta que trae a los ancestros de Ronald a la Argentina se remonta a Gran Bretaña. Talbot Powney Shakespear, bisabuelo de Ronald, nació en Irlanda en la primera mitad del siglo XIX. Luego de casarse con Francisca Carmen Navarcles, catalana, llegó a la Argentina en 1866 y se incorporó como jefe de estación en el ferrocarril de Rosario. Allí tuvo seis hijos: Edista, Carlos, Sofía, Valentín, Guillermo y Juan Antonio (abuelo de Ronald), quien a su vez tuvo, junto a Emilia Bessone, a Lorenzo, Alwin y Guillermo (padre). Por su parte, Sofía Shakespear, tía abuela de Ronald, se casó con Willoughby Nixon, un hombre que hizo historia en Argentina formando parte de la tripulación que trajo desde Holanda el Modesta Victoria, el primer buque en navegar desde el río Limay hasta el lago Nahuel Huapi.

(ronald shakespeare. (2012). el resto es silencio. 4 de septiembre 2012, de google Sitio web: <http://www.dgcv.com.ar/el-resto-es-silencio-entrevista-a-ronald-shakespeare/>)

1.2.1 COMUNICACIÓN SOCIAL

Joan Costa dice:

“La comunicación no constituye una parte de la psicología, sino el principio mismo que

rige las relaciones entre el hombre y el mundo, entre el individuo y la sociedad, determinando la fenomenología del comportamiento humano“La comunicación es el área que le da razón de ser al diseño gráfico y representa el origen y objetivo de todo trabajo. Cabe resaltar dos características en cuanto a la comunicación:

Una, la capacidad potencial de las comunicaciones visuales como formas de transferencias de mensajes y comunicados y otra la importancia de la comunicación visual en cuanto a objeto de orientación, conocimiento y desarrollo humano.

El hombre para comunicarse lo hace a través del lenguaje, que es la comunicación de un significado por medio de símbolos (definición dada por Georgy Kepes). En nuestro caso, el lenguaje visual, comunicamos un significado por medio de símbolos visuales o audiovisuales.

El lenguaje visual, tiene un campo de acción enorme haciéndose casi universal, ya que ignora los límites del idioma, del vocabulario y de la gramática. La interpretación de un mensaje comprende dos niveles: El nivel semántico, denotado (lo que quiere decir) y el nivel sintáctico, connotado (como seduce estéticamente

- * **EMPRESA:** Emisor del mensaje.
- * **DISEÑADOR:** Codificador. Interpreta los códigos del emisor y los hace entendibles para el receptor
- * **PRODUCTO DE DISEÑO:** Mensaje. Actúa en un contexto que lo condiciona.
- * **MEDIO DIFUSOR:** Transmisor del mensaje. Condiciona al mensaje.
- * **CONSUMIDOR:** Receptor. Según su código de valores condiciona al mensaje.



Símbolos creados para la señalización del parque Temaikén.
www.shakespeareweb.com

I.2.2 CARACTERÍSTICAS DE COMUNICACIÓN EN UN SISTEMA GRÁFICO DE SEÑALES

al decirlo). El circuito de la información está dado por los siguientes componentes.

La señalética se preocupa de los problemas particulares que son: El individuo es el centro: la señalética tiene que identificar lugares y servicios determinados para facilitar en el entorno urbano, arquitectónico, etc.

La información no es rígida, ya que debe estar abierta a otras opciones para las motivaciones y necesidades que los individuos presentan, de esta forma, los individuos toman la decisión de utilizar dichos servicios o no.

Hay que recordar que un sistema señalético determina la organización de un espacio y por consiguiente, los actos de los individuos. La función que tiene la señalética es dar información, identificar y localizar con eficiencia.

Hace inteligible un lugar de acción: el diseño de un sistema señalético debe tener la capacidad de contribuir a que los individuos reciban información de una manera correcta, para poder trasladarse y desenvolverse en un espacio o entorno, pensando que es el primer servicio que se presenta; ya que el problema está en que la mayoría de las veces un lugar no está construido para tales servicios y pos-

teriormente, un ingeniero y un ergonomista interviene dentro del espacio.

La señalética se debe adaptar al medio: la señalética está sujeta a las diferentes funciones precisas que se desarrollan en un espacio de acción, tiene códigos los cuales se relacionan e identifican con el medio manifestando cultura y estereotipos mentales.

Otros factores que afectan a la señalética es la estructura arquitectónica, ya sea simple o compleja, que influirán al sistema. Sin embargo, existe otro factor importante, el estilo ambiental, las características del entorno se integran, los sistemas señaléticos deben definir un estilo de conjunto.

Imagen de identidad pública o de marca: la señalética debe destacar la marca de identidad de un lugar público o una marca, adaptándose a las normas de un programa de identidad, extendiéndose a soportes y medios de comunicación de la entidad y adecuándose a lo que debe proyectar al exterior. Información lingüística: la señalética está obligada a introducir los textos, puestos que hay condiciones que afectan de la misma: que los signos no son percibidos por personas que circulan a altas

<i>Finalidad</i> <i>Orientación</i> <i>Procedimiento</i> <i>Código</i> <i>Lenguaje icónico</i> <i>Estrategia de contacto</i> <i>Presencia</i> <i>Percepción</i> <i>Funcionamiento</i> <i>Especialidad</i> <i>Persistencia Memorial</i>	<i>Funcionalidad- Organizativa</i> <i>Informativo- Didáctica</i> <i>Visual</i> <i>Signos Simbólicos</i> <i>Universal</i> <i>Mensajes fijos in situ</i> <i>Discreta, puntual</i> <i>Selectiva</i> <i>Automático-instantáneo</i> <i>Secuencial, discontinúan</i> <i>Extinción instantánea.</i>
--	--

Cuadro comparativo de Lance Wyman 2010

velocidades, y que la información no tan simple ni tan conocida como el código de circulación. La pictografía necesita los textos para comunicar lo incomunicable con pictogramas.

Economía generalizada: La simplicidad en la señalética disminuye condiciones de costos que se desarrollan por las sociedades y la movilidad social, ya que los pictogramas requieren un mínimo aprendizaje. Los costos implican un costo energético que se observa durante la búsqueda de un servicio o lugar deseado, los recorridos y desplazamiento; el costo intelectual es la lectura de información confusa y compleja, y el temporal es el tiempo perdido cuando no se logra la resolución de expectativas y necesidades. La señalética se comunica por signos, esquemas y colores, manteniendo un lenguaje sintetizado y directo, simple legible; es una comunicación funcional que permite que los usuarios se auto-orienten.

La característica puntual permite que la señalética se ubique en puntos estratégicos del entorno urbano, hace que los individuos la perciban y puedan discriminar la información, de manera que determina sus actitudes. La señalética mejora las condiciones de vida, respondiendo necesidades en relación con un espacio que deriva de su uso, las necesidades de originan en el contexto social y económico

La organización de la comunicación implica soportes que vinculen una comunicación visual, estructurando mensajes en elementos gráficos y determinando un modo de lectura. La señalética es cada vez más necesaria, ya que la sociedad se encuentra en un constante cambio.

Lance Wyman . (2010). Lance Wyman Información y Oriente en un entorno Urbano. Puebla: Buap

1.2.3 CRITERIOS DE COMUNICACIÓN

La comunicación visual debe ser comprobada sólo por tres dimensiones esenciales: semántica, sintáctica y pragmática, sin las cuales no se puede decir que la comunicación cumple con sus funciones específicas, y de las cuales dependen la fuerza o debilidad de las señales.

“Las relaciones de los signos con los objetos a los que esos signos se aplican constituye la dimensión pragmática. La relación de los signos con otros constituye la dimensión sintáctica de la simiosis”.

z

Los sistemas señaléticos dependen de estas dimensiones, de otro modo las señales resultarían inútiles y confusas, permiten entender el contenido de las imágenes y están inscritas en los lenguajes verbales y textuales (en los signos) permitiendo credibilidad y aceptación por los individuos.

El nivel pragmático estudia la relación con las intenciones o funciones que deben cumplir las imágenes, su análisis responde a las preguntas que se presentan a continuación:

¿Por qué?, ¿Por qué me mostrarían la aplicación?, ¿Por qué lo habrán hecho?, ¿Por qué de

esa manera?, ¿Qué pretendían? ¿Funciona o no funciona?

El nivel semántico estudia la relación con los asuntos o temas de la imagen, respondiendo a las siguientes preguntas:

¿Qué?, ¿Que tema estoy observando en el aplicación?, ¿De qué es lo que hablan?, ¿Qué es lo que vende?, ¿Qué denota?, ¿Funciona o no funciona?.

El nivel sintáctica estudia la relación con la forma bidimensional y tridimensional, además de las formas, colores y todo lo que percibimos visualmente, esto se aplican en los conceptos de Teoría de Diseño, Teoría del Arte y del Color, también responde a diversas preguntas que se presentan a continuación:

¿Cómo?, ¿Cómo es el insertar aplicación?, ¿Cómo es la estética?, ¿Cómo son sus formas, colores, composición, etc.?, ¿Qué connota?, ¿Funciona o no funciona?, (Además de otras preguntas que surjan)

El aprendizaje de los signos no se limita a la percepción de los hechos sino a estar abiertos

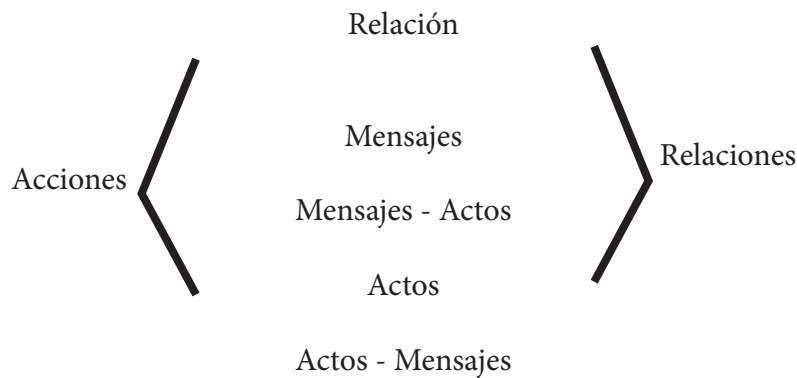

Cuadro comparativo de Lance Wyman 2010

a nuevas consideraciones y hechos relevantes, el método visual ayuda con claridad y gran exactitud; los símbolos se adaptan a la mente, sintetizando los hechos utilizando su realización con la realidad.

El desarrollo del método visual es la base de la vida, complementada junto con la gran variante de culturas, así como los movimientos sociales, dando nuevas respuestas a las situaciones complejas y saturadas, detectando los distintos rasgos que caracterizan a la naturaleza, así como a los sistemas de comunicación que permiten la internación humana en todos los aspectos.

El análisis de la comunicación formaliza el contenido, logrando una creación de modo y funcionamiento, configurando un lenguaje de informaciones y medios técnicos.

Las necesidades y los sistemas de comunicación tiene una relación, donde la señalética responde a las necesidades de información que son creadas por la movilidad social, estas necesidades crean funciones, así la especialidad señalética es el efecto que tiene las necesidades que las han creado.

La transacción de mensajes que implican las relaciones entre los individuos y los mensajes definen a la comunicación como interacción e intercambio, concibiendo la disensión de mensajes y la recepción de estos por medio de los actos.

Las reacciones son las respuestas de los mensajes, los entes sociales son los organismos u organizaciones que elaboran los mensajes, es el emisor que toma los mensajes, tiene diferentes duraciones y modificando el modo de producirse.

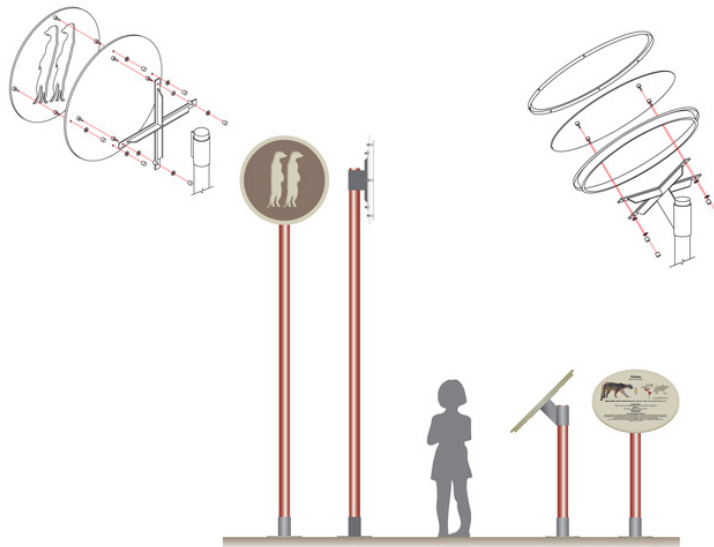

Despliegue de ubicación creado para el parque Temaikén.
www.shakespeareweb.com

Lance Wyman . (2010). Lance Wyman Información y Oriente en un entorno Urbano. Puebla: Buap

Iniciativa y activa los actos de comunicación, pero las reacciones están determinadas por algunas extensiones temporales, donde los mensajes tienen diferentes duraciones, modificando el modo de producirse

Otra dimensión que se encuentra dentro de la producción de mensajes es la dimensión espacial o de secuencia, esta incluye a la forma, que tendrá un tiempo determinado y el individuo debe tomar el mismo tiempo para recibir la información. La comunicación con mensajes espaciales tiene libertad para el receptor, el individuo sólo observa lo más observadas en

su totalidad muestra el mensaje global, permitiendo una libre elección de decisiones.

Los mensajes necesitan orientación, maneja diferentes estrategias, lenguajes medios y técnicas, mostrando diferencias en la comunicación:

- * Intuitiva: muestra las ordenes que se dictan a las demás personas.
- * Distracción: logra atraer la atención en momentos de relajamiento.
- * Pedagógica: trasmite mensajes por la lectura, el razonamiento, ilustraciones, y mucho más.



Distribución de ubicación creado para el parque Temaikén.

www.shakespeareweb.com

* Informativa: aporta elementos de novedad, interés y relevancia

* Identificativa: reconoce los mensajes de transmite

* Autodidacta: depende de las reacciones de los receptores, de las elecciones que hagan frente a la información.

De este modo la trasmisión de mensajes es comprobada y muestra que está lista para los usuarios, ya que la señalética está sujeta a las distintas reacciones que manejan los individuos cuando se encuentran en un entorno.

[infobrand revista de marketing, branding y comunicación, El sistema sañaletico, [en línea], -<http://www.infobrand.com.ar/nota9894-0-El-sistema-sañaletico>- (consulta: semptiembre 2013)

1.2.4 PARÁMETROS EN PROGRAMAS SEÑALÉTICO

Un programa señalético son etapas de un proceso de creación e implementación de señales, deben seguir un método para organizar los pasos y procedimientos de una manera ordenada y que todas las necesidades sean resueltas, estas señales pueden ser modificables.

Se deben diseñar elementos simples así como una serie de mensajes que contienen la información de una manera estructural. El proceso de diseño conlleva al estudio del entorno, así como su organización y la funcionalidad que debe tener la entidad, todo esto influirá en los

aspectos que se tomarán para la realización de señales.

Hay que decir que el tratamiento que se haga utilizará tanto las características de la entidad como su personalidad, permitiendo adaptaciones futuras; para esto ya se deben tener en cuenta los factores que se mostrarán constantemente en el sistema, los factores variables y las combinaciones, el conocimiento de estos elementos permitirán una organización y planificación del sistema que conlleva las necesidades de los individuos.

Los factores constantes incluyen los materiales, el uso de los elementos en forma seriada, las formas que denotarán más información, el estilo tanto de la marca como de la morfología del espacio, ornamento y los tratamientos de la información y materiales. Los factores variables son los usos que se le dan de forma parcial, así como las leyes que ayudan a influenciar en la creación y los tamaños que se requieren para las imágenes. Estos factores son independientes pero también se pueden conjugar, esto muestra que las formas obtienen un nuevo repertorio de formulación, las normas de ensamblaje y los procedimientos de fabricación de factores, pero lo único que siempre deben tener presente y controlada, es la calidad.

El proceso debe estar pensado en la condición de serialidad, de forma flexible, pues las necesidades que tienen los individuos requieren todo un sistema que estará planteado en base al concepto y en la ejecución requerida. Las múltiples soluciones se obtienen con razonamiento estructura listas, es una base conceptual donde los elementos son órganos de una estructuras y la arquitectura se vuelve una pauta estructural que en producción estarán reguladas por leyes estructurales.

La creación de signos dirá la legibilidad de los mensajes, pues son ellos los que contienen la simplicidad y la puntualidad del mensaje. La pauta estructura es la descomposición de una estructural para analizar los elementos que la compone, manteniendo lo esencial y teniendo una jerarquización de información para el conjunto forme el mensaje. La pauta normativa explica el modo como será creado el sistema, organiza todos los elementos que darán respuesta a los problemas gráficos que surgen en un programa, conteniendo capacidades de extensión y mostrar opciones de aplicación. Las normas constructivas determina como se hará la producción de los elementos señaléticos y sus posibles aplicaciones. Existen siete etapas en el proceso de diseño:

Etapa 1.

El proceso inicia con el contacto que se tiene con el entorno, este enmarca el tipo de funciones que debe reflejar el sistema, mostrando las características que darán personalidad que muestran los aspectos importantes de la identidad.

Etapa 2.

Se describe la estructura y las condicionantes del espacio señalético, aquí se muestra los planos y el territorio (estructura espacial) y los puntos claves de zonificación, ubicación de servicios y recorridos

Los servicios tendrán una ubicación provisional para lo cual se pondrá un código que expresará las distintas necesidades, conformando las unidades de información.

En esta etapa es importante tener documentación fotográfica de los puntos-claves, así como la visibilidad, la influencia y movimiento de personas, y los problemas que enfrentan; como datos adicionales se deben presentar la ubicación y el ángulo visual, cubriendo las condiciones arquitectónicas.

Las condiciones ambientales cuanto a exterior como interior determinarán el estilo ambiental que aplican los colores, la iluminación artificial y natural, decoración mobiliario, y otros más. En muchas ocasiones el manual de identidad corporativa da recursos de tipo tipográfico, icónico y cromáticos

Etapa 3.

Se proporciona un sistema de nomenclatura para enlistar la información señalética, además se debe recopilar pictogramas existentes para tener conciencia de lo ya existente. Por cada palabra clave hay diferentes versiones de pictogramas que muestran estilos diferentes. La colocación de un color permite identificar los recorridos dentro de un entorno, esto permite señalar los accesos, puntos de información escaleras, etc.

Se deben clasificar las señales en direccionales, informativas, identificativa, prohibitivas y de emergencia.

Para el final de estas etapas se redacta un informe con los objetivos del programas, los antecedentes y las necesidades de información, las condiciones de la imagen de identidad y

las arquitectónicas ambientales. Mostrando el sistema de nomenclaturas utilizado, mantenimiento una descripción del proceso de diseño y el tiempo establecido para ello.

Etapa 4.

Se crea de manera material el pictograma, para ello deben existir fichas señalética que contengan:

Situación de la señal en el plano, clase de señal: colgante, banderola, panel mural, con pie, directorio sobre mesa, y otro más. Textos e idiomas correspondiente, pictogramas, situación de flecha direccional.

Colores: Fondos, texto pictogramas y flechas, medidas totales.

Observaciones: en esta etapa se crea una retícula para la distribución de los elementos de las señales, como la tipografía elegidas por connotaciones atribuidas y su legibilidad, pictogramas, código cromático que diferenciarán los recorridos y servicios del entorno.

Formando prototipos para verificar su intencionalidad y sus efectos con materiales reales.

Etapa 5

Se realizará el manual de normas bajo los criterios de productividad disposición de materiales, métodos de producción, servicios, referencias anteriores, presupuestos, tiempos y mantenimientos.

Etapa 6

En esta etapa se debe supervisar el proceso de producción de señales, así como la implementación de las mismas en los lugares determinados.

Etapa 7

Se hace la verificación de funciones que deben cumplir las señales, poniendo especial interés en la comprensión icónico, legibilidad e interpretación, de aparecer algún problema se deben corregir inmediatamente.

Las aplicaciones de diseño deben desarrollarse independientemente para necesidades particulares de funcionalidad.

Al final debe cumplir con lo necesario para un entorno.



Señales de orientación dentro del parque Temaikén.

www.shakespeareweb.com

- * **Carácter:** la señalética refuerza la identidad propia del lugar.
- * **Continuidad y consistencias:** los servicios deben distinguirse por el mensaje emitido del sistema señalético, mostrando consistencias de las características físicas e informacional.
- * **Facilidad de movimiento:** los individuos deben poder transportarse fácilmente por el espacio (interior o exterior) promoviendo la accesibilidad de los servicios.
- * **Legibilidad:** Proporcionar imágenes claras y de fácil comprensión

- * **Adaptabilidad:** El sistema señalético debe adaptarse a la morfología del espacio y de los servicios que responda a las necesidades sociales y económicas.

Otros parámetros importantes dentro de la señalización es la tipografía, es necesario retener con una brevedad informativa: claridad, sencillez formal, síntesis y comunicación instantánea.

Las tipografías utilizadas en señalética corresponden, a las premisas de funcionalidad y con el mínimo de tiempo, es el mismo principio que suprime los detalles de los accesorios con

el fin de privilegiar la estructura esencial y un esquema icónico.

Logrando así una clasificación tipográfica basada en la mayor simplicidad formal y la máxima inteligibilidad dando un eficaz apoyo a los parámetros de la señalización. Existe la opinión de que los usuarios de los sistemas de información visual captan las palabras deletreándolas. En este caso sería indicando el uso de las mayúsculas, ya que cada letra posee una forma particular que la diferencia claramente, de las demás. Sin embargo, parece demostrado que una palabra formada por letras minúsculas se asimila con mayor rapidez. Las minúsculas se agrupan mejor formando conjuntos diferenciados, formando la imagen de la palabra por su gráfica y eso facilita una percepción más inmediata.

El uso del color en los sistemas de señales de orientación obedece a diferentes criterios:

Identificación, de contraste, de integración, de connotación, de realces, de pertenencia a un sistema de la identidad corporativa o de la imagen de marca.

Joan Costa . (1989). Señalética de la señalización al diseño. Barcelona : CEAC. Pag 256

1.2.5 NORMATIVIDAD

El manual señalético indica como serán todas las señales y sus posibles adaptaciones para los distintos problemas que puedan presentarse en el entorno, la complejidad y la magnitud de los programas, así como la simplicidad y el ámbito que ocuparán, siendo flexible aplicaciones del programa señalético.

Un manual debe abarcar cuatro capítulos importantes: Recolecciones de datos arquitectónicos, estructurales y ambientales.

Presenta un código convencional de referencias, la descripción del uso social y las fichas señalética. Presenta la etapa del diseño

Se concentra las normas de producción y construcción para paneles, también muestra como debe ser la instalación

Estos datos nos permitirán con la siguiente fase del manual en la cual se deben de contribuir reticular de contribución ya sea de texto o imagen, así como predeterminedar los colores a utilizar mediante módulos, tomando en cuenta la estructura arquitectónica y ambiental así como el uso social que se le otorga.

La pauta modular es una retícula que ayudará a la composición de las señales, correspondientes a la dimensión sintáctica, para integrar todos los pictogramas en un sistema señalético. Los módulos cumplen la adecuación de los pictograma, ya que esta retícula es intencionada y lleva a cabo la función normativa para la colocación de infrasignos en la señal, los emblemas o símbolos colectivos también pueden ser colocados dentro de una retícula.

La estructura arquitectónica espacial determina las distancias de visibilidad, el lugar, altura de implantación y los textos sólo pueden utilizarse cuando los pictogramas no son lo suficientemente claros, así el texto ayudará a la información pertinente. A la vez, la distancia de visión están determinadas por los textos y los tamaños de los mismos,, que al mismo tiempo determinará el tamaño de las señales y los pictogramas, y el valor de contraste.

El número y variantes de señales determina sus tipos, muchos de los formatos ya están especificados internacionalmente, sin embargo, la complejidad organización es la que determina si es necesaria la creación, de nuevos pictogramas.

La iluminación ambiental y el estilo arquitectónico determina los colores y contrastes, así

como los materiales señaléticos. La imagen de marca es un detonante dentro de las normas de creación, ya que influye en la tipografía, visión, contraste, estilo, código cromático.

Existe una serie de colores, formas y símbolos que están sujetos a modelos especificados y realizados exclusivamente para su uso.



Símbolos creados para la señalización del parque Temaikén.

www.shakespearweb.com

1.3. SEÑALETICA Y SEÑALIZACIÓN

Desde la antigüedad, el hombre tuvo la preocupación de referenciar su entorno movido por sus necesidades.

La señalización comenzó de forma empírica e intuitiva, de una manera autodidacta y redundante, es una forma de orientación a través de los diferentes objetos y marcas para trazar caminos, esto es lo que la diferencia de la señalética.

Permite la orientación dentro de un espacio y un efectivo desplazamiento para mejorar la calidad de vida de los usuarios, identifica y señala al lugar normalizándolo para ser comprendido y empleando tipografía, iconos y pictogramas; de esta manera cualquier persona podrá entenderlo sin importar el idioma que posea.

Además, es parte de la ciencia de la comunicación visual que estudia la relación que hay entre los signos de orientación en el espacio y el comportamiento de los individuos, la necesidad de alternar flujos de peatones y vehículos, así como regularlos; aportando factores de activación y dinamización de los colectivos humanos.

Se aplica a los servicios básicos de los individuos y su orientación en el espacio, así como la accesibilidad a los diferentes servicios necesarios; otorgando mayor seguridad en el desplazamiento y recorridos, adaptándose a la morfología del espacio, así como a las nuevas necesidades de orientación, provocando informaciones y confirmando el carácter circunstancial que la movilidad social tiene, bajo la presencia de elementos identificables y codificados, los flujos humanos y por la interacción de los individuos.

La señalización constituye una guía importante para el individuo, permaneciendo discreta y al mismo tiempo comunicando una información de manera instantánea y universal, ajena al aspecto del entorno; incorporando elementos estandarizados, de efecto uniforme, indiferente y despersonalizado. El lenguaje y las técnicas empleadas son de rápida visualización llevando a la inmediatez el mensaje; maneja información precisa y proporciona tipografía adecuada y de fácil legibilidad para los usuarios, con suficiente claridad y de fácil comprensión

Atiende a las necesidades indicadoras de objetivos y espacios, desde el terreno personal

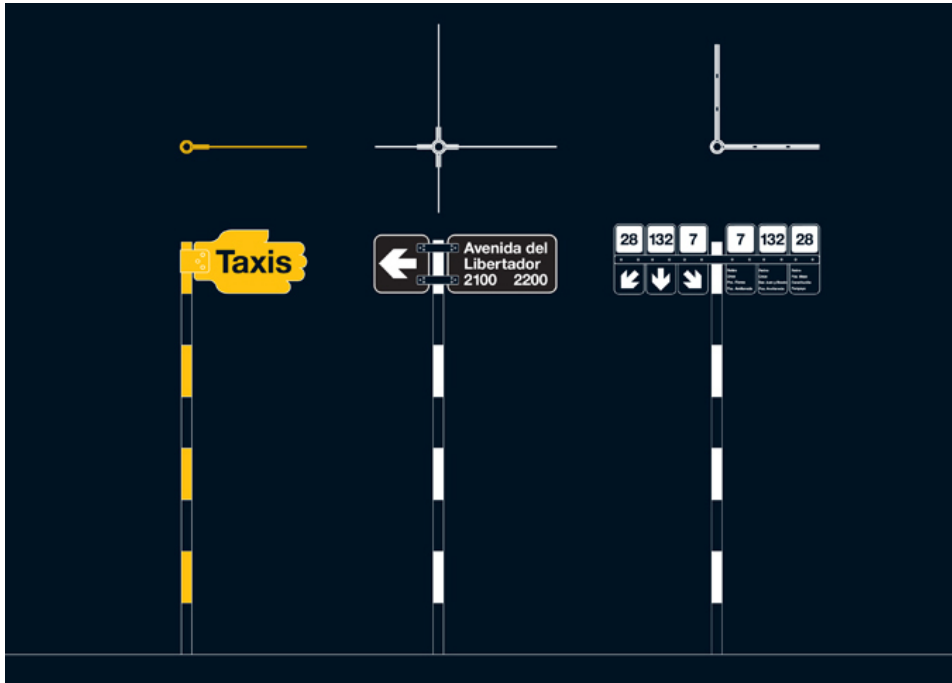

La señal de nomenclatura de calle (1971-1972)

www.shakespeareweb.com

hasta el familiar, donde en una simple etiqueta o piedra llevándonos hasta la simple clasificación de archivos, emerge la señalización y el marcaje.

Los elementos básicos dentro de los sistemas de espacios (flujos, iluminación, puntos de incertidumbres, y algunos otros) de soporte (disposición, formatos y dimensiones) recursos informativos (icónico, verbales, cromáticos y muchos más) normalización de recursos, implantación y diseño de soportes.

En el rubro de la señalización se encuentra la clasificación de señales preventivas y restrictivas, las cuales ya son predefinido y normalizadas, así como, lo es forma, dimensiones y

hasta el mensaje dentro del ambiente, con un carácter estrictamente funcional y con características diferentes al contorno.

Señalizar no es sino la acción de aplicar señales existentes a priori, a problemas siempre repetidos. Con el paso del tiempo, surgió un lenguaje simbólico que debía comunicar de forma instantánea, surgiendo así los primeros intentos por normalizar la comunicación sistemática e inmediata, en sí, universal; así como la evolución de sistemas de información y de orientación en el espacio.

La señalética “es un sistema de mensajes que desencadenan actos, generalmente voluntarios o relativas distintas acciones voluntarias. Es un



La señal de nomenclatura de calle (1971-1972)

www.shakespeareweb.com

modo que funciona selectivamente por el receptor. Es un sistema comunicacional, opera con un cometido informativo didáctico preciso”

Señalética es el estudio de señales que permiten a las personas moverse y trasladarse en un espacio mediante signos de orientación debe separarse e integrarse al entorno y al mismo tiempo, modificar su percepción: tener la capacidad de separarse para ser reconocido y visualizado, después integrarse sin perturbar el ambiente.

La señalética estudia las relaciones funcionales entre los signos de orientación y el compor-

tamiento de los individuos, regulando y organizando estas relaciones.

La señalética nace de las necesidades de comunicación, de información y semiótica; comprende la circulación en el entorno terrestre donde los desplazamientos ocurren en lugares públicos y privados, por peatones o vehículos; además incluye la circulación naval, aérea, subterránea y vehicular, donde se hacen presentes los ascensores y escaleras en un entorno específico.

Es un sistema de señales visuales el cual actúa como medio de comunicación sobre el individuo, determinando un comportamiento

situaciones; aquí, la señal y el signo son la acción perceptiva, estímulos sensitivos y portadores de mensajes, significados e información, que será descodificada por los individuos

Los servicios comprendidos por los medios móviles implican al transporte, mientras que los medios fijos son parte de la organización de tipo general, como el teléfono públicos y los de animación como los hoteles.

1.4 Urbanismo

Señalización en el Entorno Urbano

Imagen es el conjunto de los elementos, naturales o artificiales, que constituye a las ciudades, forman un marco visual para los habitantes. El carácter de la imagen urbana está por la agrupación y la relación de los elementos, los cuales ayudan a determinar por las características del lugar, tradiciones, y construcción, pero también por las actividades que desarrollan la población.

La relación lógica de lo artificial y lo natural posee una gran composición integrada por formas, texturas, color volumen y masa; constituye el gran ámbito visual que refleja la historia y presencia de hechos y sucesos.

Los componentes esenciales de la imagen urbana son:

El medio físicos naturales: formando por los elementos naturales los cuales no contengan la intervención del hombre, como ríos, mares, clima, vegetación y algunos otros. Los espacios topográficos y la disposición de ellos.

El medio físico artificial: integrado por elementos físico hechos por el hombre como edificaciones, vialidades y espacios abiertos, mobiliarios y señalización.

Las actividades culturales: es un conjunto de manifestaciones culturales como ferias, mercados, fiestas y algunos más.

Una ciudad es el conjunto de espacios públicos, así como edificios y vegetación, donde los individuos se trasladan y encuentran servicios necesarios, concibiendo un esquema mental. La identidad gráfica generar un significado expresivo, que desarrolle funciones sociales y públicas; el uso de la señalética permite el fácil desarrollo de las actividades en los espacios públicos.

La señalización comprende los distintos elementos existentes en los espacios públicos, que requieren de un adecuado mobiliario

urbano para ser aprovechado al máximo. Es un elemento importante y vital para el desarrollo y funcionamiento de las actividades urbanas, de la misma forma la normatividad de señales y su ordenamiento.

Fundamentalmente las razones socioeconómicas, y las actividades de relación con el resto de la comunidad, aporta información que sirve de partida para la posible orientación.

La señalización dentro de la imagen urbana se clasifica en:

- * Informativa y promocional: incluye los avisos públicos, elementos comerciales y de espacios cerrados.
- * Orientativa: abarca nomenclatura y sentido de las calles, mapas urbanos y avisos.
- * Preventivas y restrictivas: se encarga de las señales de tránsito, advertencias, prohibiciones y otros más.

La cultura heterogénea de las actividades dan presencias en el espacio, imprimen carácter específicos para cada población, un sello distintivo y atractivo que fomenta la identidad. El interés y atractivo de los servicios y el gran número de habitantes demandan vialidades,

estacionamientos, avenidas y otros más; determinados por la señalética que dispone la calidad de la imagen urbana. La elaboración de propuestas específicas establecen los objetivos para el mejoramiento de la misma.

La imagen urbana se ve influenciada por los criterios normativos de confort, legibilidad, orientación, variedad y armonía entre los componentes estructurales y estéticos, transmitiendo perspectivas de la ciudad legible, armónica y con significado; proporcionando espacios fácilmente identificables y logrando una identidad con su entorno, es la transformación colectiva del ambiente.

Las imágenes se basan en el uso que se le dan, el impacto esta proporcionando por el número de repeticiones y por un cambio rápido de estas mismas; la repetición debe ser constante, imponiéndose como un elemento de estadía permanente; los elementos gráficos-arquitectónicos que visten y caracterizan un espacio urbano.

La presencia de signos se confunden con el paisaje urbano y su saturación hasta asimilarse. La serie de señales, signos pictográficos y cromáticos, constituye el panorama señalético que determinará la decoración urbana, capaz de atraer la atención y contribuye al movimiento

social. Los elementos gráficos señaléticos toman un significativo papel informativo.

El sentido del espacio es la interacción de los individuos con el medio, el tránsito a través del espacio ya organizado; los mapas aparecen como medios diferenciados con conocimientos espacial y práctico, además de un conocimiento objetivo y expresado en un sistema simbólico de representación visual; estos poseen formas que inscriben informaciones diversas con recursos analógicas, simbólicos e indiciales, combinando la percepción subjetiva del entorno.

Los mapas servirán de guía para un recorrido eliminando las sensaciones de pérdida y desorientación, ya que el medio no es estático, sino que está sujeto a los flujos de la actividad social, los proyectos y sus fines de aplicación; por esto, las imágenes están orientadas a una perspectiva, formando parte de los esquemas.

Permite al individuo adaptar prácticas de desplazamiento en el entorno, facilitando así su integración y estabilidad en el entorno que se ve forzado a atender sus necesidades.

El individuo está sometido a condiciones de visibilidad, los conocimientos necesarios permiten la difusión de información compleja en

forma sencilla y accesible, con recursos eficaces, relacionando las diferentes culturas con los servicios públicos y con vínculos sociales en los que se encuentra el usuario

La relación y agrupación de estos elementos define el carácter de la imagen urbana, está determinada por las características del lugar y por las costumbres, así como el uso de habitantes y el tipo de actividades que desarrollan.

Tapia, Alejandro. El diseño gráfico en el espacio social. Primera edición. México. Editorial designio. 2004. pág. 247



Señales gigantes creadas para la expoamérica 92
www.shakespeareweb.com

1.5. Señalética

1.5 I Historia de la señalética

El hombre prehistórico ya imponía señales y marcas símbolos ideas y conceptos ausentes a las cosas presente es decir cambiar los objetos y las cosas materiales en vínculos intermedios entre lo real evidente como ejercía por sí misma un poder de transmutación de mensaje (y proyección mentales de los hombres). El hombre siempre ha marcado como sea autoseñala agregando signos tribales, mágicos rituales o jerárquicos a su cuerpo impregnando de significados su entorno.

Los trazos rápidos y esquemáticos comienzan la relación pictograma comunicación desembocando los jeroglíficos de carácter ideográficos los cuales posteriormente fueron explicados para la escritura hierática para continuar con la escritura demótica la cual contiene mensajes populares

Señalizar surge de la necesidad de tener una lectura del entorno, por los impulsos instintivos provocada por la utilitarismo y práctica empírica la cual comienza a desarrollarse por él crecimiento numérico de personas y su respectiva necesidades básicas y la facilidad de

desplazamiento. Por tanto señalar es la incorporación de señales a un entorno sin importar que sea objeto natural o artificiales

La señalética tiene su origen en el marcaje gracias al comercio, el marcaje de objetos es imperativo para las sociedades productoras y mercantiles porque brinda identidad y reconocimiento ante otros productos establecido. La marca es una señal de autoridad de preferencia de propiedad y garantía a construir un valor añadido.

Marcar equivale a acuñar imprimir estampas un sello indeleble en una superficie de terminada, lo que se marca se personaliza con una señal igual que las que se señala. Aquella que se marca siempre son objetos físicos, superficie soportes, materiales mientras que los que se señala son espacios, lugares, itinerarios recorridos.

Antiguamente los caminos trazados en la tierra eran marcados por la señalización en la superficie, debido a las necesidades de los hombres por adaptarse al medio vital, reducir su

complejidad y actuar sobre el; las primeras señalizaciones se hicieron en piedra, tenían como principal función señalar rutas para marcar el camino indicado y de esta forma asegurar un reencuentro sin tener que perder el rumbo.

Posteriormente las pilas de piedras que se hallaban presentes en las bifurcaciones y multi-bifurcaciones, debía mostrar la distancia tanto en millas como en lenguas, además de algunas descripciones en honor a los emperadores de la época en el que se hicieron las señales

Llegada la edad media, estas pilas fueron sustituidas por cruces de madera que contenían el grabado de un nombre ya sea del gobernador, las cuales se vieron influenciadas durante la evangelización cristiana.

Con la administración napoleónica se inicia en Francia la normalización de las señales itinerarias, sus orígenes se encuentran en la reglamentación incipiente de 1607 la rutas imperiales se clasifican y enumeran gracias a un decreto de 1811 y el 11 de enero de 1813 se estandarizan las medidas para el bornes. Posteriormente el 20 de junio de 1853 una circular del ministerio de obras públicas se dispone que los mojones kilométricos serán puestas en piedra dura y situarán a la derecha de la ruta en colore blanco y con inscripciones en

negro se acordó el uso de tablas indicadoras para la entrada y salida de los lugares habitados, y se normalizado el uso de las pilastras y poster indicadores los cuales serian con traídos en hierro.

La señalización urbana maneja con base inicial la identificación de las calles y casas iniciando el sistema de nomenclatura de las calles y de la numeración de las casas la señalización maneja como principal elemento universal la flecha; sus orígenes se basan en el gesto indicativo de la de la mano con el dedo índice tendido; su función es la de desencadenar una acción específica.

El uso de signos y objeto es redescubrir por la imprenta de libros y mapas en los cuales la flecha que es un icono de la mano con el dedo índice señalando, utilizadas para atraer la atención reforzando lenguaje y manejar las direcciones de una manera sencilla y adecuada. Además otros signos que después se ve remontado en las placas indicadoras de las ciudades es la brújula.

El comercio desarrollo un sistema de señalización publicitaria y los establecimientos manejan una heráldica función que reproduce las actividades mercantiles que se vuelven un lenguaje realista, sencillo, directa y simbólico.

Con el tiempo la población ciudadanas crece, circulación humana crece, se multiplican los medios de transporte y el estado toma las medidas de prevención para la protección de los ciudadanos y la seguridad pública, manejando a la flecha como símbolo primordial de la circulación es así como nace el código de circulación peatonal y automovilística. A raíz este código nace un sistema el cual se estructura en tres elementos: la dirección sobre la que se mueve, o a la cual se dirige, la indicación del recorrido a seguir y el destino a alcanzar.

Las señales permiten colores, formas e inscripciones cuyas combinaciones, simples, respondía a las exigencias de transmisión de información. Los colores que definían la dirección en las situaciones ambiguas eran el verde, rojo y amarillo, junto con otros como el negro y el blanco que, combinándose entre sí, lograban una comunicación directa de la información y el concepto dirigido.

Los elementos indicadores eran formas que estaban basadas en el uso de la flecha y de las manos señalado, las cuales mostraban ocho posiciones naturales. Además, cada forma manejaba un color para el uso de los daltónicos, con el propósito de lograr una identificación en todos los sentidos.

Mientras que las inscripciones precisaban el de destino, con la ayuda de abreviaturas convencionales. Las señales de suelo se clasificaban en dos grupos y cinco categorías: las permanentes, las temporales, las circunstanciales, las ambulantes y las garantes.

En 1818, la marina utiliza colores de señalización luminosa, así es que, Inglaterra comienza con la codificación de señales tanto marinas como ferroviarias. En el año de 1914, en América, Cleveland, se utilizaron luces, bicolores, consecutivamente, en Nueva York, se utilizaron las luces tricolores. Para 1926 en París se colocaron los principales semáforos los cuales incluían el color rojo, manejados manualmente por un interruptor rotativo.

Estos avances de señalización vehicular se fueron perfeccionando hasta 1926, en Inglaterra y Alemania, donde al analizar los conclusión de yuxtaponer una luz verde a la roja, indicando seguir y parar. Pero los resultados de las súbitas apariciones de las luces y las paradas brutales, hacia que en cualquier momento surgirán accidentes vehiculares y peatonales, por lo que se pensó en una luz amarilla que durante dos o tres segundos se antepusiera a la luz roja, advirtiendo reducción de velocidad.

Finalmente en Londres, en 1938, se instala un semáforo de forma octagonal el cual enviaba señales luminosas, el cual fue un proyecto propuesto por el ingeniero Jonh Knight, dicho semáforo utilizaba colores rojos, verde y blanco.

Al comienzo de los 30s, Otto Neurath, sociólogo, economista, político y marxista austriaco, desarrollo un idioma gráfico internacional, el cual fuera una alternativa a la escritura, y que su vez mostrará al mundo, sin importar el nivel cultural; las primeras señales para lugares públicos, que incluían hombre y mujer fracasaron.

En la década de los 50s y 60s, el aumento de la circulación de personas en los aeropuertos, y la gran cantidad de culturas, edades y niveles de educación, propiciaron la proliferación de un sistema de señales de estilo sencillo y geométrico, semejante a Isotype de Otto Neurath, y que fueron implementadas por un grupo de aeropuertos y autoridades aeroportuarias.

Con el tiempo, cuando la población se familiarizó con los sistemas de señales, para la vialidad, el transporte público; los edificios públicos y privados; estableciendo un lenguaje gráfico internacional. Dicho sistema manejaba iconos minimalistas y señales como teléfono y las siluetas de hombre y mujer.

Actualmente estas señales siguen siendo base para la realización de nuevas señales, de la misma manera se producen en masa y en diferentes materiales para mantener una estandarización dentro de los entornos que se desean señalar; cabe mencionar que dicho símbolo no tiene ninguna relación con la identidad, marca, arquitectura o ergonomía que existe en el entorno en que son aplicados.

Costa, Joan. (1989). Señalética: de la señalización al diseño de programa . Barcelona : CEAC.



Señales de los polideportivos en Buenos Aires
www.shakespeareweb.com

1.6 Que es la señalética

[[Señalética]] es una parte de la ciencia de la comunicación visual que estudia las relaciones funcionales entre los signos de orientación en el espacio y los comportamientos de los individuos. Al mismo tiempo, es la técnica que organiza y regula estas informaciones.

Es una disciplina de la comunicación ambiental y de la información que tiene por objeto

orientar las decisiones y las acciones de los individuos en lugares donde se presentan servicios. Señalética significa el sistema de signos pictográficos en que cada enunciado es representado por una señal.

Frutiger Adrián . (2000). Signos, símbolos, marcas y señales.. Barcelona España : G. Gilí, S.A de C.V. GG Diseño .



Señal creada para el Plan Visual de Buenos Aires ubicadas el base de taxis.
www.shakespeareweb.com

1.7 Signos y Símbolos

Los signos son representaciones visuales, auditivas o gestuales que dependen de aspectos culturales, sociales y religiosos. Cada signo se caracteriza por la presencia de un elemento perceptible, que está en lugar del objeto y lo evoca.

El signo se puede dividir en dos partes : Una, el significante, que es la forma, el aspecto sintáctico, el elemento perceptible; la otra parte es el significado, que hace referencia al nivel semántico, o sea, al concepto, el mensaje que quiere transmitir.

Los símbolos a diferencia de los signos, que son un hecho físico y estético, son un echo psicológico que conectan al hombre con su significado. Los símbolos son signos artificiales que dependen de alguna convención construida por el hombre y pertenecen al plano de la imaginación y del inconsciente (por ejemplo la cruz, para el cristianismo o los alfabetos, etc.).

Dentro de los signos nos encontramos con diferentes clasificaciones :

Signos Icónicos : Se emparentar al objeto por semejanza, hay una relación directa.

Signos Simbólicos : Existe una relación indirecta con aquello a lo que refieren (por ejemplo la paloma refiriéndose a la paz).

Signos Indicativos : No establecen relación con nada, solo indican o señalan un fenómeno, se anteponen a él (por ejemplo el humo en un incendio).

Esta clasificación se desprende del pensamiento de Gózales Ruiz, pero nos parece importante también mencionar algunos conceptos de Adrián Frutiger.

Frutiger incluye dentro de los signos a los : Signos Signaturas (signo de propiedad), Signo Emblema (perteneciente a un grupo o estado), Signo Marca (rubrica, signo profesional, economía) y los Signos Señales (como la señalización de transito y servicios).

También aclaremos que los signos presentan un grado de iconicidad que varía desde lo mas fiel al objeto representado, hasta un grado de abstracción total

Frutiger, Adrian . (2000). Signos, símbolos marcas y señales . Barcelona, España: G. Gill S.A. de C.V y GG Diseño.

1.8 Función en el Pictogramas

Son una serie de signos tratados con una síntesis en la forma de tal manera que nos transmiten el concepto en forma rápida; los pictogramas tienen la particularidad de actuar en sistema.

1.8 Factores Visuales

1.8.1 Creatividad

El individuo está situado en el punto espacio-tiempo conferido a su existencia, no hay individuo sin acción. La primera relación que el hombre tiene con su entorno y la sociedad es la fuente de energía, los elementos de los cuales dispone son limitados, es decir, la acción física de fuente de energía es familiar a la ergonomía.

El ser humano es consciente de que todo acto requiere un costo energético y temporal, siendo racional y pragmático; ya que todas las actividades requieren un esfuerzo.

El individuo al ser consciente de sus limitaciones es impulsado a pensar y a razonar, modificando las reglas de proporcionalidad entre el acto y el resultado; utilizando débil energía, toma de decisiones, reflexione y muchos más;

los efectos obtenidos permiten comprender, descubrir, idear, imaginar, inventar y crear.

El acto creativo surge como una intuición que poco a poco forma inteligible, obteniendo entidad y fuerza en la conciencia creativa; comenzando un ciclo de construcción y perfeccionamiento. Así, mientras más interesante sea la idea más destaca del interés es una idea proporcional a la mayor dificultad.

La idea como la forma tiene un grado igual de pregnancia, la fascinación por las ideas se impone en la memoria, los contenidos se disuelven ante la presencia de la imagen; entonces, la idea en la mente es la aparición de una forma con identidad propia.

Existen tres formas de exteriorizar una idea: la primera es explicar la idea dándole una forma imaginable, la segunda consiste en dibujar la idea para hacerla comprensible y visible; la última forma es donde la idea es un hecho, una realidad.

Una idea es una estructura que se hace inteligible en la mente, un orden construido donde no había nada al respecto, marcando una diferencia entre lo que pensamos y como pensamos, dando formas de como la mente piensa, la mente encuentra formas para crear y resol-

ver un problema y así, que objeto tiene planear resolver, manejando técnicas y métodos.

Las decisiones se toman de manera intuitiva y consiente, usando la razón pero siempre utilizando la inteligencia del inconsciente, que permite estar abierto a posibilidad de, valorarlos factores y consecuencias para solucionar un problema.

Pero todo acto creativo factores que son importantes y ayudan a conjugar ideas y darles formas los objetos creados.

Los factores de la creatividad son:

* **SÍNTESIS:** es el resultado que integra las experiencias los aprendizajes, aquí el individuo consolida los elementos aprendidos anteriormente en una sola situación, originando una realidad distinta.

* **CONECTIVIDAD:** la creación tiene sus raíces en los elementos ya existentes, porqué de la nada no se puede crear. El acto de crear relacionada todos los elementos que se tienen en la mente permitiendo actividades combinatorias con una nueva perspectiva.

* **FLUIDEZ o PRODUCTIVIDAD:** la imaginación es una actividad mental basada en la

memoria, la percepción y el pensamiento, que producen imágenes.

La soluciones son la fluidez de como se puede resolver un problema de asociación, se relaciona entre ideas, cosas y objetos que dan lugar al pensamiento analógico.



*Señal del Subte de Buenos Aires colocadas en la estación fuera del subterráneo.
www.shakespeareweb.com*

* **ORIGINALIDAD:** es el proceso que permite que los descubrimientos o asociaciones sean singulares e individuales.

* **NOVEDAD:** es la capacidad de producir respuestas nuevas.

* **IMPREDICTIBILIDAD:** es una actividad metafórica, ilógica y sin ninguna causa, la creatividad desconecta los objetos de los productos, las causas de los efectos

* **SORPRESA:** es un efecto psicológico, pone a prueba la creatividad.

* **FLEXIBILIDAD:** otorga la habilidad de buscar nuevas soluciones en distintos campos, es la relación flexible de ideas, conceptos, relaciones y algunos otros

* **ELABORACIÓN:** es una disciplina y total esfuerzo que prueban los detalles que integran a la idea, se debe de hacer presente la técnica y forma, las cuales permitan una valoración con otros objetos reales.

Todos estos aspectos son en relación a la creación y funcionalidad de los símbolos a utilizar, ya que ayudan a la integración de los diferentes aspectos considerados, así como la estructura de soporte y su integración en los diferentes

do, esto con la finalidad de orientar al usuario y beneficiar su recorrido.



*Señales creadas para el Plan Visual de Buenos Aires.
www.shakespeareweb.com*

espacios del entorno en los que se ubican o desarrollan.

La creación produce o símbolos las cuales exigen o se basan de una gran ingenio o inventiva, para así formar parte de un entorno o recorrido

Frutiger, Adrian . (2000). signos, simbolos marcas y señales . Barcelona, España: G. Gili S.A.de C.V y GG Diseño.

1.8.2 LA COMUNICACIÓN.

La comunicación se transmite por contenido y relación, los cuales imponen conductas y comportamiento. El nivel de contenido tiene un mensaje con información, mientras que el nivel de relación define el vinculo que se debe establecer con el receptor.

El hombre desde su origen ha tenido la necesidad de comunicarse, ser reconocido por los demás, así como que el proceso de comunicación es un medio que ayuda al hombre a realizar se como tal. Para toda comunicación se necesita tener una relación simétrica, basada en la igualdad y definidas por el contexto social.

* Los factores de la comunicación son elementos que intervienen en el proceso de comunicar:

* La fuente: es el fenómeno que origina la información, no tiene un código por lo tanto aun no puede ser transmitida.

* El emisor: es el elemento el cual retoma y elabora la información, para transmitir el mensaje posteriormente.

* El código: es el conjunto de signos y reglas de combinación que ayudará a transmitir la información o fuentes, según un sistema comprensible y descifrable.

* El mensaje: es la información que es originada en a fuente, la cual esta elaborada y configurada por un código.

* La señal: es emitida por el emisor la cual llegará al receptor con intensidad, alguna distorsión en comparación con la señal emitida.

* El canal: es el medio físico por el cual se transmite el mensaje.

* El ruido: es el elemento que distorsiona o pierde la información del mensaje.

* La redundancia: es la petición de la información que se manifiesto en el mensaje para que el ruido no provoque una fuga de información.

* El contexto: es el conocimiento de las circunstancias lingüísticas que el mensaje debe tener para ser entendido.

* La situación: es el marco físico, temporal y espacial en el que se desarrolla el proceso comunicativo, esencial para la interpretación del mensaje.

* El perceptor: es el destinatario del mensaje, aunque no necesariamente lo descifre.

* El receptor: es la persona la cual recibe y descifra el mensaje codificado por el emisor usando un código en común.

La unión de estos factores establecen una conducta entre ciertas cosas, lugares o individuos, factores en los cuales las personas tiene la capacidad de comunicarse o relacionarse, la comunicación es un elemento importante dentro de la señalética, ya que se encarga de la identificación y buena utilización del sistema dentro de un recorrido o lugar establecido, así como el fácil y eficaz reconocimiento de los diferentes símbolos aplicados en los diferentes servicios que se encuentran alrededor de las personas, facilitando la comunicación.

Aicher, Otl. (1991). Sistema de signos en la comunicación Visual. México: Ed. GG Diseño.



Mapa de ubicación creado para el parque Temaikén
www.shakespeareweb.com.

1.8.3 Percepción

La percepción es una características que todo ser humano posee gracias a los sentidos, depende de las experiencias vividas e infinidad de estímulos; un estímulo es la energía que permite provocar el órgano sensorial de los individuos. Los sentidos transmiten imágenes existentes en el entorno para desarrollarse, muchas veces inexactas. La sensación es la encargada de detectar las imágenes a través de los sentidos y los receptores de la sensación ya sea que tenga significado o no.

La percepción es un proceso constructivo que permite a los individuos organizar la información relevante, según las necesidades y experiencias socioculturales de cada uno, el cerebro transforma los mensajes de información consistentes; se pueden decir que es un proceso de información y adaptacional un ambiente, por medio de la atención

La atención es una actividad selectivo, orienta los sentidos; los sistema de respuestas y esquemas que residen en la memoria

El proceso de percepción tiene cuadro fases

* **DETECCIÓN:** cada sentido tiene un receptor para cada tipo de estímulo

* **TRANSDUCCIÓN:** los receptores convierten los estímulo en mensajes nerviosos

* **TRANSMISIÓN:** la intensidad de la energía tiene la capacidad de provocar impulsos nerviosos los cuales transmitirán información sobre las características de cada estímulo.

* Los factores externos de la percepción son:

* **INTENSIDAD:** las modificaciones en el entorno llaman la atención

* **REPETICIÓN:** el número de veces que se repite la información.

* **TAMAÑO:** los objetos grandes atraen más la atención que los objetos pequeños.

* **NOVEDAD:** los objetos desconocidos se fijan con mayor facilidad en la memoria

* Los factores internos de la percepción son:

* **ATENCIÓN:** estar consiente a un número limitado de estímulos

* **MOTIVOS:** la percepción es selectiva

* **INTERESES Y VALORES:** se pone atención a los valores que interesan

* **CARACTERÍSTICAS DEL OBSERVADOR:** los deseos, actitudes, personalidad necesidades y la situación afectan al espectador

* **CULTURA:** este aprendizaje condiciona la perspectivas, ejerciendo un papel importante. Los factores perspectivas que incluyen en el entorno para que el individuo pueda captar el mensaje

* **TAMAÑO:** la consistencia del tamaño regula la relación tamaño-distancia de un objeto y el tamaño real de este mismo, dependiendo del ángulo visual o superficie, provocando profundidad

* **SOMBRAS:** la luz se muestra por los contrastes y efectos de sombras, cualquier forma solo es visible gracias a la luz.

* **TEXTURA Y DETALLE:** el detalle es el aumento o disminución de algo y se relaciona con las curvas de geometría; una textura se forma de componentes pequeños mas o menos homogéneos, que producen cierto tamaño, nitidez y borrosidad.

* **HORIZONTALIDAD:** la línea del horizonte es una referencia, las cosas que están junto a esta línea se perciben más lejos y viceversa; de la misma forma, las imágenes que están en

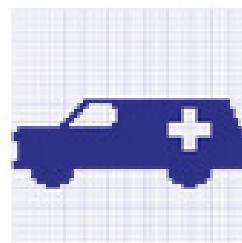
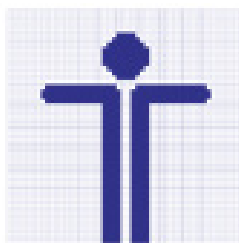
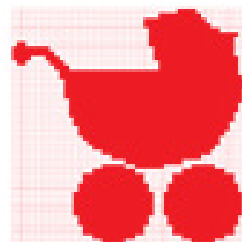
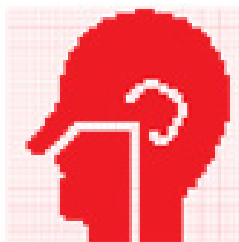
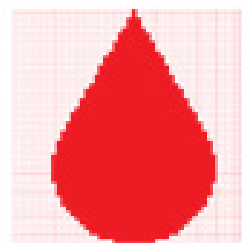
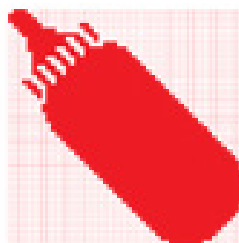

la parte inferior de la línea se encuentran más cercanas. De manera instintiva el hombre enlaza el mundo visible y su relación con los objetos con referencia a estos ejes imaginarios verticales y horizontales)

* **PERSPECTIVA LINEAL:** expresa leyes de la naturaleza y al individuo.

* **COLOR:** el color es clave de profundidad, lo que diferencia al color es el tono o matiz (tono expresa mayor o menor intensidad, matiz se refiere a su cualidad diferencial con los demás colores).

La perspectiva del espacio físico ocupa ambientes físicos-geométricos, requieren ser percibidos de diferentes maneras; en las cuales las formas y figuras tienen una función de estructuras representativas. Las señales implican una reacción entre lo que sería el contraste forma-fondo, mensaje-ruido; manteniendo un orden de percepción.

Burch, Jonh G.. (1992). Diseño de sistema de información: teoría y práctica. México: Noriega, Megabyte.

Cualificación de Capítulo I

Conclusión

El proceso de investigación del marco teórico, histórico y contextual de esta tesis permitirá delimitar una disciplina del diseño sobre la cual poder llevar a cabo proyecto, además de establecer los límites con los que se cuentan para su realización en una Comunicación Social.

Además se establece de manera amplia cada uno de los temas ya mencionados .

La percepción de un sistema gráfico de señales se da a través de la ARMONÍA ya que crea imágenes adecuadas, legibles, de refinada estética que perturbará a través del tiempo.

Los símbolos gráficos se da a través de la SIMPLICIDAD que tiene como característica importante la sencillez, buscando manejar un buen mensaje.

Los símbolos gráficos a través del COLOR y la TEXTURA, lo brinda la misma cultura así como los antecedentes históricos para la forma.

A pesar de los borrones del proceso burocrático involucrados en el desarrollo de un programa de diseño para una red de transportes, la gratificación, que brinda diseñar un mejor sistema gráfico que afecta a millones de personas es enorme.

Massimo Vignelli

II. Investigación Iconográfica

Clasificación

Investigación Iconográfica

La investigación iconográfica consta de imágenes principales de sistemas señaléticos realizados por Ronald Shakespear que ha dedicado a realizar sistemas los cuales son funcionalmente vigentes en entornos urbanos como:

- * Subte
- * Temaikén Bioparque
- * Plan Visual Buenos Aires
- * Hospitales Municipales
- * Expoamérica '92
- * Trenes de Buenos Aires
- * Polideportivos

La importancia de recabar imágenes de sistemas señaléticos es poder analizar las características formales y conceptuales, así como la composición de cada una de ellas tomando en cuenta las características del entorno y observar como se reflejan en dicho sistema.

Por consiguiente se realizara un ensayo con todos los elementos analizados anteriormente para obtener nuevas señales y comprender

la composición que debe llevar en un sistema señalético.

- * Forma
- * Color
- * Fuente
- * Originalidad
- * Novedad
- * Tamaño
- * Mensaje

Son aspectos que ayudaran a la fácil comprensión de un sistema señalético así como al emitir un mensaje de una manera sencilla, clara , concisa e innovadora.

Los diferentes sistemas recabados trasmiten mensajes al receptor para así poder tomar decisiones respecto al lugar deseado y como llegar a una manera sencilla, reduciendo la incertidumbre que produce una situación de duda además de la perdida de tiempo que tiene los

Individuos tiene a encontrarse en un entorno urbano..

Los sistemas señaléticos deben reducir los esfuerzos de comprensión y de discriminación visual para que el usuario llegue a su destino y obtenga los servicios básicos de una manera rápida, además de tener una correlación en el entorno urbano y tener una similitud con él para así formar parte del entorno.

Burch, Jonh G.. (1992). Diseño de sistema de información: teeoría y práctica. México: Noriega, Megabyte.

Clasificación iconográfica

Señalética Urbana



Señal del Subte de Buenos Aires colocadas en la estación fuera del subterráneo.
<http://shakespeareweb.com/portfolio/>

Cromático

La función principal de la gama cromática es indicar las líneas del subterráneo facilitando la identificación de estas y evitando así alguna confusión. Dentro de esta gama se buscó un color para la tipografía que contrastara y facilitara su lectura.

Imagen

Esta señal esta dada principalmente por la marca “Subte” que es un localismo utilizado a la palabra subterráneo y que es fácil de percibir e identificar al contrastar con el fondo de en que se encuentran.

Composición

La señalización del subte de Buenos Aires esta estructurada por un gran cabezal cilíndrico en color verde con la palabra “Subte” al centro y un contorno blanco que lo hace resaltar mas, en la parte de abajo se encuentra otro círculo en diferente tamaño y color que jerarquizan y desglosan la información. La tipografía utilizada es la Frutiger en color blanco en altas y bajas perfectamente legible y equilibrando toda la estructura además contrastan con el color del soporte metálico en que se encuentran que nos evoca una sencillez

Función

La función principal de la señal y aplicación de la identidad gráfica en esta es hacer que los usuarios identifiquen el medio de transporte del que se trata y por medio del color a que línea del transporte pertenece esa estación.

Claridad

La identidad gráfica tiene la capacidad de funcionar de manera particular pues da a conocer el medio del que se trata, sin embargo se necesita de la lectura tipográfica para reforzar el mensaje e identificar a que estación se refiere.

Significado Semántico

El empleo de formas básicas que conforman la señal permite entender el público al que va dirigido con un nivel sociocultural amplio y la tipografía esta tratada de manera adecuada que facilita su lectura y que en conjunto con la identidad y demás elementos forma una unidad que enlaza directamente con el entorno en que se encuentra.



*Cinturón señalético colocados a lo largo de los pasillos del Subte de Buenos Aires.
<http://shakespeareweb.com/portfolio/>*

Cromático

La gama cromática de esta señal es para resaltar a esta misma dentro del entorno en que se encuentra aunque la función de esta gama dentro del sistema es la de indicar la línea y estación en que se encuentra ya que por medio de colores se facilita la identificación de las líneas y estaciones, también se utilizó el color negro que tiene una función de darle una cierta elegancia y seriedad a la estructura y la utilización del color blanco en la tipografía es para lograr un contraste, que el espectador centre su atención en el mensaje y logre leerlo y entenderlo con claridad.

Imagen

Esta imagen muestra de manera sencilla a la señal utilizando formas en cuanto a envoltorio y tipografía fáciles de percibir e identificar y mostrando un toque de modernidad en su estructuración. Jerarquiza la información logrando atraer la atención del espectador y lo guía por medio del color del soporte y el tamaño de la tipografía el grado de importancia de la información

Composición

La organización de esta señal está conformada en dos partes: en la superior se encuentra la información primaria en color blanco que contrasta con el fondo azul y en la parte inferior la secundaria en blanco con la tipografía en menor tamaño indicando las próximas estaciones y que contrasta con el fondo en color negro.

Función

Este cinturón o cenefa sirve como complemento de las señales exteriores y por medio del color identificar a qué estación hace referencia facilitando al público la orientación dentro del subterráneo.

Claridad

El empleo de la tipografía con un alto puntaje tiene la capacidad de ser utilizada como elemento primario para la identificación de la estación en que se encuentra y siendo reforzada gráficamente por el color; mientras tanto la tipografía con menor puntaje se dificulta un poco en su lectura aunque en cuestión de jerarquía y grado de importancia está empleada de manera correcta.

Significado Semántico

La forma del soporte le da cierto grado de dinamismo a la señal mientras que la organización de la tipografía cargada a la derecha hace indicar de forma indirecta la dirección, todo bajo un mismo concepto que se relacionan con las señales exteriores.



Señal colocada de en el área de los lemus.

<http://shakespeareweb.com/portfolio/>

Cromático

La finalidad de la cromática en esta señal es la de lograr el contraste entre ambos colores oponiéndose uno sobre que hace resaltar a la primera placa con la silueta y que se logre reflejar en la segunda haciendo que el espectador se centre en esta misma impactando de manera visual.

Imagen

La imagen simbólica esta muy bien representada simple y fácil de identificar denotando un murciélago perfectamente estilizado conceptualizado dentro de esta señal.

Composición

Esta señal esta conformada por dos placas de diferentes tamaños y colores centradas y sobrepuestas una sobre otra, la primera calada con un elemento simbólico que se refleja en la segunda jugando un poco con el medio ambiente ya que juega con la sombra que se refleja en la segunda esto con la finalidad de que la imagen simbólica sea percibida y comprendida de manera fácil y rápida.

Función

La representación gráfica detallada del murciélago sirve como elemento identificador para el espectador.

Claridad

Aún con la falta de tipografía la detallada representación gráfica del murciélago otorga a este la capacidad de ser distinguido y comprendido sin problemas..

Significado Semántico

El envoltorio redondo, calado, la forma del murciélago y la poca implementación de elementos en la señal le otorgan dinamismo y limpieza además de que se entiende de que esta dirigido a. Cierta público joven e integrado al entorno natural en que se encuentra.



Señales creadas para el Plan Visual de Buenos Aires.

<http://shakespeareweb.com/portfolio/>

Cromático

La misión cromática de esta señal es impactante y resaltante visualmente hablando se adecua al ambiente en este caso histórico y urbanizado haciendo que la estructura funcione tanto estética como retóricamente ya que existe un contraste claramente visible entre el fondo y la información presentada haciendo fácilmente perceptible esta misma.

Imagen

La imagen muestra a la señal en su forma mas sencilla en cuanto a la percepción con una plasta negra que al contrastar con la tipografía la hace legible y comprensible ya que cuenta con los principios básicos que la vuelven simple y funcional.

Composición

Cuenta con una buena organización de sus elementos la información de izquierda a derecha y las flechas centradas con respecto a la estructura que la envuelve logrando un equilibrio visual y que nos indican la información sintetizada y la dirección, la tipografía cuenta con una proporción en cuanto a la estructura y por consiguiente legible por el espectador.

Función

El único objetivo de esta señal es el de indicar de manera concreta y simple la ubicación de los lugares expuestos implementando un lenguaje escrito y uno gráfico. (flechas) resaltando la información con el contraste cromático.

Claridad

En esta señal el pictograma (flecha) como la tipografía funcionan uno con el otro pues no hay otra representación gráfica que refuerce el mensaje escrito. Sin embargo la lectura de tipografía se entiende claramente pues contrasta con el fondo de manera notable.

Significado Semántico

El soporte metálico, los colores y la composición le da un grado de dinamismo y un contexto urbano que enlaza la señal con el entorno creando un ambiente coloquial unificando ambos llamando la atención del espectador.



Señal creada para el Plan Visual de Buenos Aires ubicadas el base de taxis.

<http://shakespeareweb.com/portfolio/>

Cromático

La gama cromática que se utiliza hace resaltar a la señal dentro del entorno en que se encuentre creando un impacto visual además del contraste que hay entre la tipografía y el fondo esta gama cromática hace alusión a los taxis porteños reforzándonos el mensaje al que se refiere la señal.

Imagen

Esta señal de taxis es bastante visible, la forma de una mano extendida evoca un acto alusivo a la hora de pedir un taxi y que se refuerza

con el apoyo tipográfico “Taxis” en cursivas dándole un dinamismo a ésta.

Composición

Esta señal esta estructurada por dos elementos la forma de la mano en color amarillo que le sirve como soporte, envolvente y como principal elemento visual de la señal; El segundo es la tipografía en negro y en cursiva que le da un concepto de dinamismo y movimiento a la señal y que refuerza el mensaje.

Función

Esta señal cumple con la función de reconocimiento de una acción alusiva a la hora de llamar un taxi y que facilita al público su identificación. Por medio del color y forma, que además simpatiza con este mismo.

Claridad

La forma empleada en la señal se distingue de la tipografía, pues esta evoca una acción, Sin embargo la lectura tipográfica es la que clarifica el mensaje unificando cada uno de sus elementos concretando el mensaje.

Significado Semántico

La forma y color del soporte le da un dinamismo a la señal evocándonos la distinción cromática a los taxis porteños y creando un ambiente urbanizado.



Señal de los Murciélagos ubicado dentro del parque Temaikén.

<http://shakespeareweb.com/portfolio/>

Cromático

Los colores utilizados en esta señal son contrastantes entre ellos con la finalidad de lograr ser percibidos perfectamente, En el centro resalta el rojo logrando un impacto visual y que el espectador centre su atención en esa zona.

Imagen

Esta señal esta construida de manera simbólica utilizando un icono fácil de identificar y reconocido socialmente, esta imagen nos indica una acción que de manera simbólica y escrita

evoca la misma acción aunque representado de distinta manera

Composición

Esta señal esta visualmente centrada se utiliza un símbolo (restar) para representa la acción de salida que es donde se concentra el punto de atención, la tipografía llega a ser un elemento que refuerza al símbolo y que logra un equilibrio visual en conjunto.

Función

La señal tiene la función de informar de manera simbólica mediante un signo que alude a una acción a la hora de salir y empleándolo como un sinónimo y que se facilite al público su comprensión.

Claridad

El signo empleado tiene la capacidad de poder ser empleado sin la tipografía ya que logra distinguirse y dar el mensaje sin ocasionar problemas de comprensión al espectador a la hora de verlo.

Significado Semántico

La forma de presentar el mensaje de una manera no tan común permite entender que esta dirigido a personas con amplio nivel cultural y nivel educativo además de que al utilizar el signo menos requiere de cierto razonamiento para percibir el mensaje.



Mapa del Subte de Buenos Aires, que muestra cada una de las líneas y estaciones.

<http://shakespeareweb.com/portfolio/>

Cromático

La extensa gama cromática utilizada en esta imagen es para hacer resaltar las líneas del trayecto del Subte haciendo fácil y práctica su legibilidad y utilización con el objetivo de agilizar la movilidad y que el espectador centre su atención en ésta.

Imagen

Esta imagen esta construida a modo de simbolismos que ayuden a identificar de manera simple cada concepto que se le asigne a cada gama cromática.

Composición

Esta imagen muestran la organización de cada una de las líneas del Subte estas están señaladas por medio de colores fuertes (verde, rojo, amarillo, azul, morado y azul celeste), también están marcadas las estaciones. Cuenta con una serie de símbolos grises que representan a los trenes, así como otros servicios dentro de las mismas líneas.

Función

Este mapa tiene la función de dar a conocer mediante colores cada una de las líneas y estaciones con que cuenta el subte para que de manera facilite al público su comprensión.

Claridad

El empleo de los colores para representar cada una de las líneas hacen que la percepción del mapa sea más claro y se capte de mejor manera y sin causar confusión en los usuarios.

Significado Semántico

La representación de las líneas mediante colores connotan un entorno mas confiable y seguridad a los usuarios sin temor a equivocarse a la hora de tomar una línea



Señales de los polideportivos en Buenos Aires

<http://shakespeareweb.com/portfoliol/>

Cromático

El papel que desempeña la gama cromática en esta señal es el de resaltar los pictogramas utilizados para la representación de los conceptos ya que logran un contraste e incita al espectador a centrar su atención ya que cuenta con un impacto visual por los colores que además armonizan con el entorno.

Imagen

Esta imagen esta dada por medio de símbolos pictogramas en el cual se la utilización de líneas orgánicas bien estilizadas nos connotan

un dinamismo directo además el empleo de plastas como fondo contra y hacen mas fácil la percepción e identificación del mensaje.

Composición

Se aprecia una señal en la cual sus elementos están organizados dentro de un cuadro conceptual y que cuenta con cuatro señales centradas que le dan un equilibrio en conjunto. Las señales están dadas por el fondo verde y el pictograma en blanco que se sale del formato dándole una sensación de dinamismo y libertad a su composición.

Función

El objetivo de estos pictogramas es informar de manera simple cada una de las disciplinas con que cuenta el parque.

Claridad

Cada uno de los pictogramas con que cuenta esta señal son objetivos y claros dado su forma orgánica y perfecta representación que también funcionan sin la utilización de tipografía que las apoye.

Significado Semántico

La representación es objetiva y clara aunque su color y forma orgánica tienen un significado de dinamismo y haciendo referencia a la naturaleza atrayendo al espectador .



Señales gigantes creadas para la expoamérica 92.

<http://shakespeareweb.com/portfolio/>

Cromático

La variedad cromática en esta señal es notable e impacta visualmente pues busca resaltar un de manera pictórica el concepto connotativo de muro haciendo que el espectador centre su mirada en la gama cromática.

Imagen

Esta imagen presenta su mensaje de manera simbólica pues nos muestra una representación de la significación que le da la gente a un muro, de acuerdo al uso que le dan y no lo que representa de acuerdo a su significado.

Composición

En esta imagen podemos ver una flecha tridimensional gigante con la leyenda “El muro de berlín” con tipografía de palo seco en altas y bajas y como fondo una ilustración (grafiti) cada elemento organizado jerárquicamente de acuerdo a su grado de interés y a como se quiere que lo perciba la gente. También se muestra un equilibrio entre la forma y el contenido del mensaje (tipografía).

Función

La señal tiene la función no solo de informar de manera simbólica mediante signo en que se encuentra plasmado un concepto si no también de ser captada y crear un impacto en los espectadores.

Claridad

El signo empleado no tiene la capacidad de poder ser empleado sin la tipografía ya que a pesar de causar un impacto visual e indicarnos una dirección causa problemas de comprensión al espectador a la hora de entender el mensaje ya que podría tener varios significados para determinado tipo de público.

Significado Semántico

Tanto la forma como la manera de presentar el mensaje llegan a causar al espectador varios significados pero en este caso la tipografía juega el papel mas importante ya que es el que guía al espectador por el camino correcto y el único significado de la señal

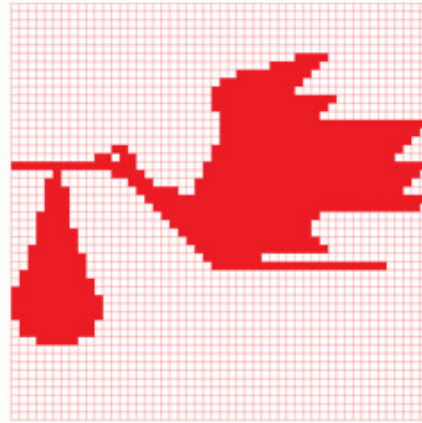
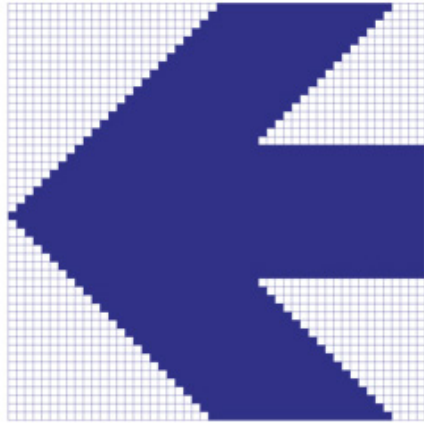

Sistema de Señalización de los Hospitales Municipales de la Ciudad de Buenos Aires.

<http://shakespeareweb.com/portfolio/>

Cromático

La utilización de estas dos gamas cromáticas es que resalten de manera inmediata cada uno de los pictogramas y que contrasten entre ambos y no hacer una distinción entre la función que cumple cada uno sin perder el toque de seriedad y confianza pues esta gama es utilizada comúnmente en estas áreas.

Imagen

Esta señal esta representada por dos signos perfectamente visibles concretos y comprensible. La cigüeña representa un área, dándole

una sensibilidad, sencillez, innovación y originalidad a la señal.

Composición

La imagen esta dividida en dos partes una flecha en color azul y una cigüeña en color rojo perfectamente proporcionadas y equilibradas visualmente recalcando la dirección en su organización pues no solo la flecha indica esta si no también su posición.

Función

La señal tiene única la función de informar de manera simbólica mediante un pictograma indicando la dirección correcta a seguir creando un impacto visual en los espectadores dada su representación innovadora.

Claridad

La representación del mensaje es innovadora pero el mensaje mediante este pictograma es confuso dado que parece ser presentado a un público en particular con una cultura ampliamente rica.

Significado Semántico

La forma del pictograma puede llegar a tener varios significados en otros contextos pero en este solo se puede llegar a pensar en uno en específico dada su relación con este mismo.

Cualificación de Capítulo 2

Las señales se han convertido no solo en una necesidad de comunicación social o de organización si no en un elemento vital en lo que se refiere al rápido desplazamiento de las personas. Shakespear aplica las señales de acuerdo al entorno en el cual no solo informan u orientan sino que están tan integradas que forman parte de espacio creando un ambiente.

De lo Creativo

Las señales creadas por Shakespear cuentan con un nivel alto de originalidad en cuanto a la forma, tamaños que utiliza eso llama mucho la atención que hace inevitable el ver sus señales, además de inventar nuevas formas de representar un concepto mediante utilización de símbolos y pictogramas que se vuelven parte del lugar.

De lo Comunicativo

Shakespear logra una integración en sus señales no solo en el entorno en que se encuentran pues con ello logra armonizar el ambiente dándole a la gente cierta sensación de tranquilidad, pero también logra cierta integración en los elementos que utiliza para la conformación de la señal como los símbolos, los pictogramas, tipografía y la forma del envoltente.



<http://shakespearweb.com/portfolio/>

La funcionalidad de las señales no esta dada no solo por la forma, por el símbolo, o el pictograma que representa un concepto o idea si no por la manera de expresarlo, utilizando el razonamiento para darle a la gente no lo que lo que quiere si no lo que entiende utilizando un lenguaje universal que sea comprendido por las masas.

De lo Perceptivo

Cada señal expuesta por Ronald cuenta con una simplicidad en cuanto a su forma y con solo el número adecuado de elementos que expresan el mensaje claro y concreto que además tiene un conjunto de criterios de representación que ayudan a la señal a tener una buena organización de sus elementos y jerarquizados ya sea por el color o el tamaño y por consiguiente una correcta percepción de la misma. Sus señales son claras y llegan a expresan desde una serenidad hasta un dinamismo y están dadas por las formas geométricas u orgánicas que utiliza y por los colores vivos que le facilitan el mensaje. La tipografía juega un papel importante en la expresividad de la señal pues su forma habla por sí sola representando la elegancia o sencillez del lugar en que se encuentra la señal.



<http://shakespeareweb.com/portfolio/>

No somos artistas resolviendo nuestros propios problemas. Somos expertos cuyo trabajo consiste en resolver los problemas de otros.

Peter Lawrence

III. Proceso de Diseño

Anexo Manual de Identidad

3.1 Investigación de Campo

La ciudad de Puebla fue fundada el 16 de abril de 1531 y fue establecida como un vínculo entre la Ciudad de México y el puerto de Veracruz fue creada por españoles e indígenas que habitaban en la zona, los cuales desarrollaron vías de comunicación, mezclándose ideas de las razas logrando una integridad en cuanto culturales y tradicionales. Por lo cual UNESCO declaró como patrimonio cultural de la Humanidad al Centro Histórico de la Ciudad de Puebla por su riqueza en arquitectura y exquisita gastronomía, factores que han influido a que el estado sea un destino turístico dentro de la República Mexicana.

La importancia que tiene la señalética dentro de la ciudad de Puebla es el ubicar a cualquier persona en su recorrido, sin importar su lenguaje o lugar de procedencia logrando así una mayor identificación y pregnancia de los símbolos.

3.3 Propuesta de Diseño

Símbolo Icónico

El símbolo está conformado por dos elementos sobrepuestos, el ícono “R” el rombo perfecto. El ícono “R” fue tomado de la fuente tipográfica Helvética y se colocó por ser la letra inicial de la palabra “RED” que le da nombre a éste sistema de transporte. La tipografía Helvética conceptualiza y por sus trazos rectos y orgánicos que hacen referencia a los trayectos que recorrer los transportistas, el rombo perfecto hace referencia a las señalizaciones de tráfico, que contrasta de mejor manera con el entorno urbano creando así un impacto visual.

Cabe mencionar que en la aplicación del símbolo lingüístico se agregará un tercer elemento rectangular, éste servirá de envoltorio y como complemento, unificando la composición de los signos.



Símbolo Lingüístico

De la familia de las Sans Serif se eligió la tipografía Helvética con sus distintas variante. Se utilizó en el nombre de éste nuevo sistema de transporte “RED URBANA TRANSPORTE ARTICULADO”.

Ésta tipografía se empleo por la sencillez en su trazo, por su fácil legibilidad y por su relaciona directa con el símbolo, acentuando la integración entre ambos elementos, características primordiales para el buen funcionamiento del logotipo.

Cabe mencionar que ésta deberá estar presente en el símbolo del logotipo y en las distintas aplicaciones que se hagan de éste. Es importante mencionar que en ningún momento deberá ser modificada.

RED URBANA TRANSPORTE ARTICULADO

(Helvetica Bold)

**ABCDEFGHIJKLMNOPQRSTUVWXYZ
abcdefghijklmnopqrstuvwxyz
1234567890**

Red de Trazo

La retícula de trazo sirve para mostrar al usuario la estructura formal del símbolo y su interacción con los demás elementos. En este caso en particular se incluyen cotas de los ángulos que conforman las diagonales dentro del símbolo y la relación de distancia entre los diferentes elementos de la composición. El signo (R) utilizado en el símbolo fue tomado de la fuente Helvética.

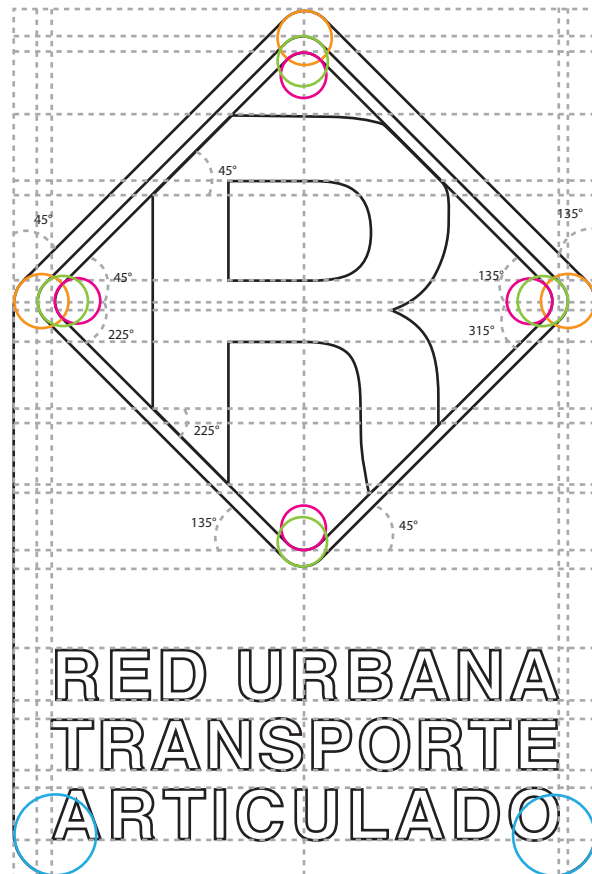

Red de Proporción

La red de proporción sirve al usuario para el manejo correcto de las escalas del logotipo. Es importante mencionar que ésta determina la posición de los elementos y no puede ser modificada en cuestiones estructurales.

Es una retícula modular compuesta por $11x$ de ancho por $15x$ de alto, en donde (x) es una variable que permitirá modificar las dimensiones del logotipo sin que éste se desproporcione. Dentro del principio gestáltico la estructura se compone integralmente de un símbolo icónico y un símbolo lingüístico, complementándose ambos para emitir una información cuyos códigos sean fáciles de entender. Los elementos de la estructura están equilibrados puesto que visualmente se desarrollaron para apoyarse uno con otro y evitar una competencia visual.

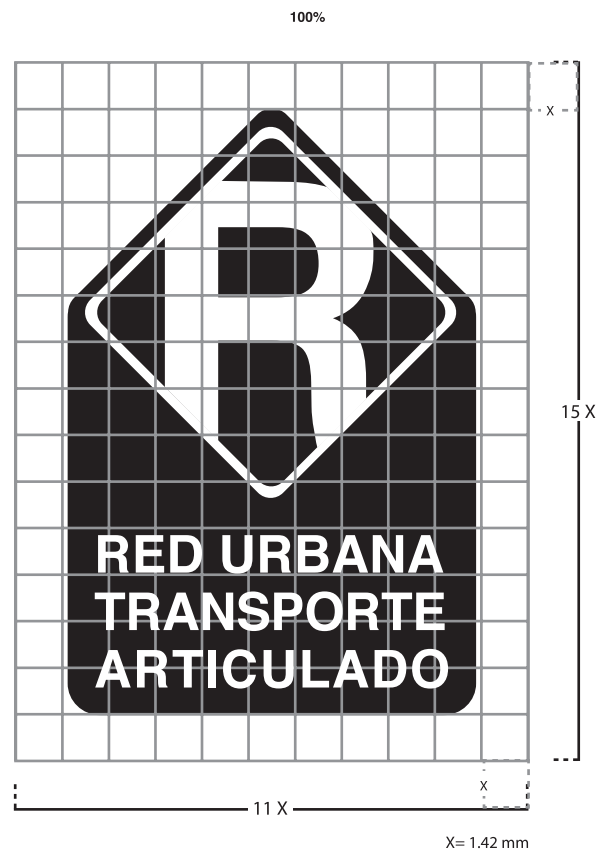

Restricción Espacial

La restricción espacial es fundamental en la aplicación del Logotipo en conjunto con otros elementos gráficos, estas determinan los márgenes que deben ser respetados para no contaminar el espacio visual del logotipo, de esta manera se obtendrá una óptima apreciación del mismo.

En este caso se toma como referencia el apartado pasado para determinar el valor de las marcas de límite, por lo tanto deberá respetarse un margen de (x)(x) por cada lado a partir de los márgenes inmediatos del logotipo, tal y como se muestra.



Reducciones

Respetar la indicación de reducción mínima establecida es de gran importancia para no deteriorar la legibilidad del logotipo. En este caso se establece que la reducción mínima debe ser del 25% respecto al tamaño original establecido y en caso de requerirse un tamaño menor a este para alguna aplicación en particular, es permisible utilizar solo el símbolo del logotipo.

25%



75%



Aplicación Correcta

Las aplicaciones correctas son las variantes estructurales de la marca que pueden utilizarse cuando la aplicación no permita la variante original.

El sistema ésta constituído para que en un futuro sea posible separar el símbolo del logotipo, por lo que se propone una variante que emplee sólo al símbolo. Como se mencionó anteriormente se establecieron las siguientes variantes de la marca para evitar perder su legibilidad. Considerando aquellas aplicaciones que requieran reducirse en un porcentaje menor que deteriore la legibilidad de la tipografía.



Aplicación Incorrecta

Este apartado indica las variaciones estructurales incorrectas del logotipo, es decir aquellas modificaciones que deterioren aspectos de importancia como la legibilidad, la proporción, la composición y la armonía de los elementos.

No se puede separar el logotipo para integrarse de forma diferente al símbolo.

- No colocar el símbolo lingüístico a la izquierda o a la derecha del logotipo.
- No anteponer el símbolo lingüístico al símbolo horizontalmente.

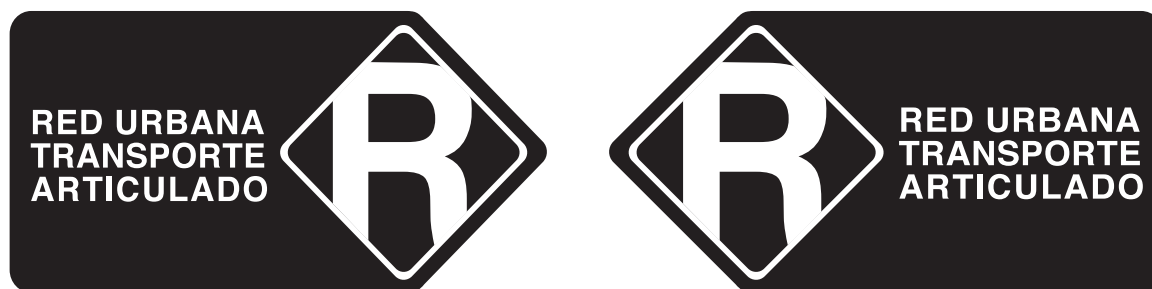

Código Cromático

Un factores de gran importancia en el desarrollo de una imagen es la elección del código cromático ya que éste causará mayor impacto visual, ya que cuando se selecciona correctamente éste atribuye a la imagen valores y conceptos esenciales que refuerzan su significado.

Para éste logotipo se seleccionó un solo color básico que hace referencia a una gama cultural como la Talavera Poblana una de las más emblemáticas de Puebla y que se caracteriza por el color azul. Además éste color tiene connotaciones propias que representa la inteligencia, la verdad, la simpatía, la armonía, satisfacción y confianza. También es un color vibrante y representa al ser social que colabora, que trabaja en equipo y que se relaciona con el entorno urbano.



Pantone / Conversiones

Para una reproducción óptima del color de la imagen es necesario establecer una tinta directa para el color. En este caso se utilizó el libro de Pantone Solid Coated® (C) en donde este color tiene una correspondencia única, además así lograr una uniformidad de color lo más acertada posible.

Cuando se trabaja con color es esencial recordar que el color luz, no es igual al color pigmento, es decir que el color que se ve en pantalla puede no verse tan brillante cuando se ve impreso. Con la finalidad de reducir la diferencia se realizaron las conversiones de Pantone a los cuatro modelos de color más usados para la reproducción:

- Escala de grises: es el porcentaje de gris correspondiente al color azul.
- Web: código html del color para usarse en web.
- RGB: Modelo de color luz utilizado en pantalla y para medios electrónicos.
- CMYK: Modelo de color pigmento utilizado para la impresión y en donde la mezcla de estos cuatro pigmentos en cantidades porcen-

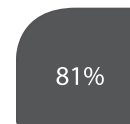
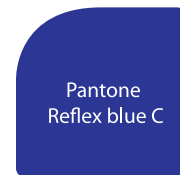

Gris

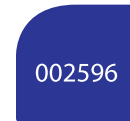

Web

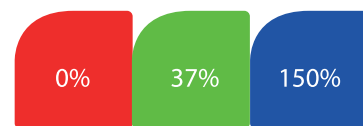

RGB

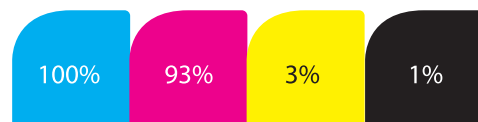

CMYK

tuales ya establecidas dan como resultado el color azul que corresponde al código cromático del logotipo. C: Cian, M: Magenta, Y: Amarillo, K: Negro.

El "CMYK" corresponde a cada uno de los pigmentos y cantidades porcentuales utilizados que dan como resultado el color azul

Versión Monocromática

Todo logotipo tiene que ser capaz de reproducirse o visualizarse en un solo color, puesto que en algunas técnicas y/o materiales de impresión resulta más sencillo imprimirse de esta manera. Se recomienda que además del negro, se use el azul ya que contrasta de manera perfecta sobre el blanco permitiendo su legibilidad.



Negro 100%



Pantone Reflex
blue C

Positivo & Negativo

El uso del logotipo en negativo está contemplado para ciertas aplicaciones que requieran un fondo negro o de color y que la impresión este condicionada a una sola tinta al 100%. El uso de la imagen en negativo no rompe con la línea cromática ya establecida al contrario la enriquece y hace una versión elegante de la imagen institucional.



Positivo



Negativo

Escala de Gris

La aplicación del gris a la imagen es propuesta para su reproducción en algunas aplicaciones en las que sea necesario utilizarse de esta manera, en este apartado se muestra la conversión a gris del color azul (Pantone Reflex blue C) a gris.



Gris 81%

Aplicación Gráfica

Señalética

3.1.2 Sistema Señalético

En este apartado se establecen las normas básicas para el adecuado uso del sistema señalético que se empleará en la Red urbana transporte articulado (Metro bus) .

El sistema señalético es un conjunto de mensajes que orientará al usuario en la pronta localización de destinos, usos y servicios en un espacio determinado. Los mensajes están contruidos de tal forma que sean fácilmente comprensibles, haciendo uso de pictogramas y tipografía, logrando así que dicho sistema cumpla con su función dentro y fuera de las instalaciones del metro bus. Para la realización de este sistema señalético se hicieron una serie de análisis:

- Realidad espacial.
- Tipo de usuarios.
- Flujo de personas.
- Condicionantes arquitectónicos, ambientales funcionales y de seguridad.

Para algunas señales se utilizaron pictogramas de uso establecido, pero con toques de diseño como las Informativas. De acuerdo con la norma oficial mexicana NOM-003-SEGOB/2002, Señales y Avisos para protección civil establece

los colores, formas y símbolos a utilizar, para su correcto uso, y las cuales serán descritas en la siguiente tabla.

Cabe destacar que el azul utilizado en las señales informativas es el mismo de la imagen gráfica.

Color	Significado
Rojo	Prohibición
Amarillo	Precaución, riesgos
Verde	Condición segura
Azul	Obligación, información

Color	Color de contraste
Rojo	Blanco
Amarillo	Negro, magenta
Verde	Blanco
Azul	Blanco

Forma	Significado
Círculo con una diagonal 45°	Prohibición de una acción
Círculo	Acción obligatoria
Triángulo	Precaución ó advertencia
Cuadrado ó rectángulo	Proporción de información

3.2 Bocetaje



Bocetaje

El sistema señalético para el nuevo sistema de transporte público (RUTA) debía contar con características esenciales de la marca, por lo cual dentro del proceso de bocetaje se realizaron propuestas con la incursión del logotipo.

Se hicieron pruebas de formatos rectangulares horizontales y verticales utilizando la marca, pictogramas, y tipografía.

Se optó por un formato rectangular horizontal con los vértices redondeados que reflejará un dinamismo. Dentro de este formato se seleccionó sólo la información necesaria para lograr una simplificación de la señal.

Además se incrusto un rombo, elemento tomado de la marca para lograr una conjunción entre ambas partes y así hacer referencia a la marca y logrando un concepto de simplicidad.

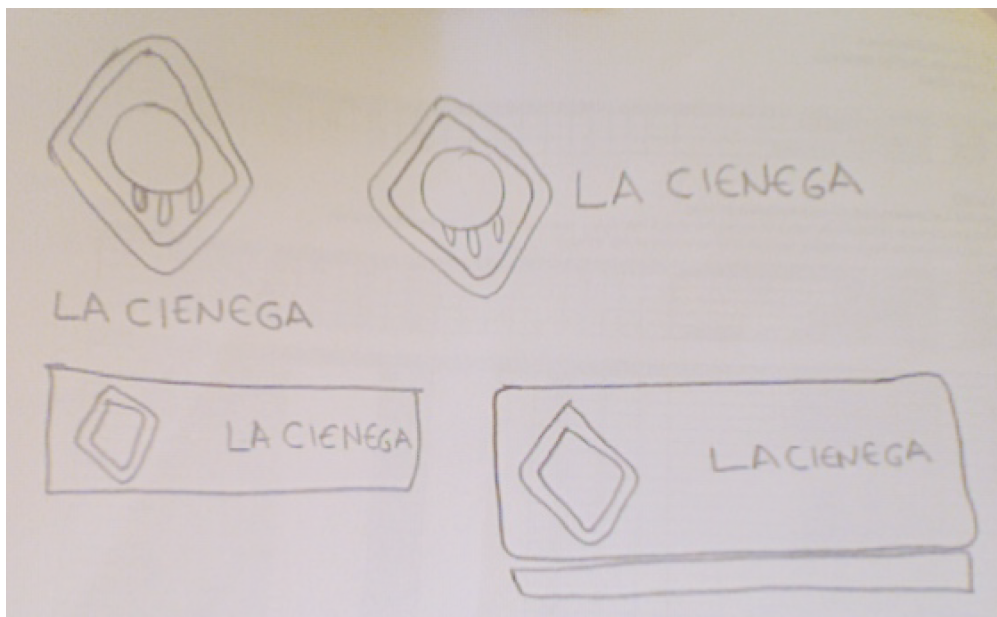

3.3 Propuesta de Diseño

Para las señales informativas en las cuales se señalarán cada una de las estaciones con que cuenta el sistema de transporte (RUTA) se empleará un formato rectangular horizontal (180 cm x 50 cm), para organizar de manera correcta los elementos informativos y que en las señales se logre plasmar una limpieza y sencillez. Con este formato también logrará una clara visibilidad de la información.

Dentro del diseño del envoltente se utilizó un rombo que hace alusión a la marca (RUTA) ya que es un elemento del símbolo icónico que es bastante perceptible y que nos evoca a la marca de manera inmediata. Además este rombo servirá como envoltente primario de los pictogramas.

Formatos y envoltentes

Se muestra el envoltente con las medidas y áreas en las que se colocará la información. Así como también la red de trazo del envoltente.

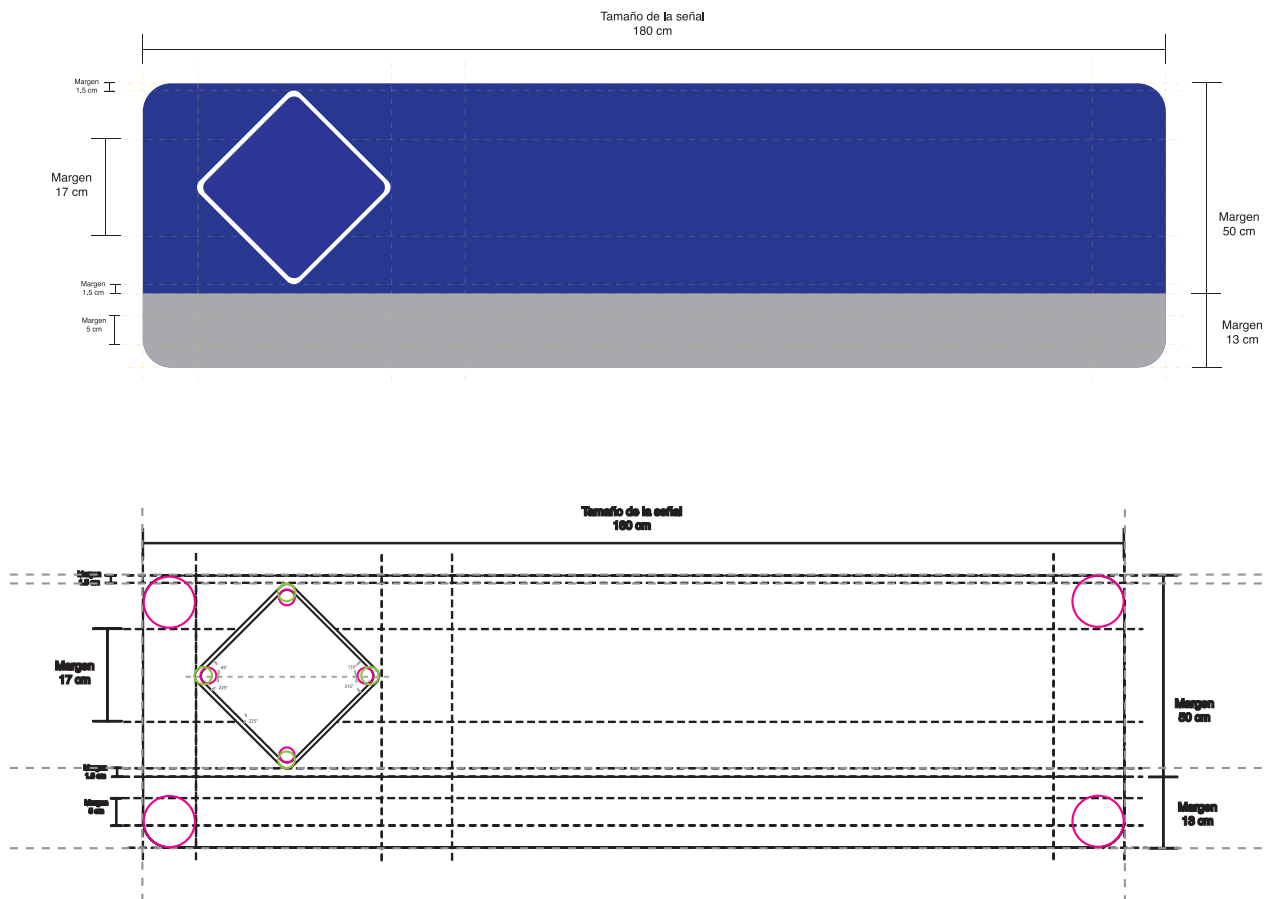

Tipografía

La tipografía que se usará en este sistema señalético es la helvética de la familia de las Sans Serif en sus distintas versiones.

Esta tipografía se emplea por la sencillez en su trazo, por su fácil legibilidad y por su relación directa con la identidad creando una integración entre ambos elementos, para el buen funcionamiento del sistema señalético.

Helvetica

(Helvetica Regular)

ABCDEFGHIJKLMNOPQRSTUVWXYZ
abcdefghijklmnopqrstuvwxyz
1234567890

(Helvetica Bold)

ABCDEFGHIJKLMNOPQRSTUVWXYZ
abcdefghijklmnopqrstuvwxyz
1234567890

Código cromático

Las señales informativas se diseñaron con el color azul, que fue seleccionado con base en la identidad gráfica. Esto con la finalidad de lograr uniformidad en el estilo visual, además de que resulta agradable a la vista. Para lograr un buen contraste que permita una mejor apreciación, se optó por utilizar para los elementos tipográficos, así como para los pictogramas, el color blanco.



Pantone
Reflex blue C

C	100%	R	0%
M	93%	G	37%
Y	3%	B	150%
K	1%		

En esta parte se muestran los colores seleccionados en Pantone, y con sus respectivas conversiones en RGB y CMYK con el porcentaje de pigmento necesario para su reproducción e impresión.



Gris 40%

C	0%	R	177%
M	0%	G	179%
Y	0%	B	180%
K	40%		

Elementos que integran las Señales

Este nuevo sistema señalético está conformado por tres elementos gráficos, los cuales tienen sus propias reglas y condiciones de relación entre sí a la hora de su aplicación.

- **La tipografía:** Ésta indica de manera escrita el lugar en que se encuentra o se refiere la señal. Además de reforzar el concepto gráfico establecida en el pictograma y que de esta manera sea más claro asimilar el mensaje.

- **Envolvente:** Ayuda a organizar de manera jerárquica la información para una buena apreciación por parte de los usuarios.

- **Pictograma:** Tiene la finalidad de representar de manera gráfica y sintetizada la existencia, del lugar o ubicación en que se encuentra de manera que los usuarios capten y comprendan de manera inmediata el mensaje. En este caso el pictograma fue creado tomando en cuenta el significado que da nombre a la señal o por algún lugar característico de la zona en que se encuentra ubicada la estación a representar, de manera que todos guardan una normalización gráfica de identificación dentro del sistema. Se homogenizaron rasgos comunes, ángulos en los trazos y dimensiones de los elementos con

la finalidad de que los pictogramas se asimilen y recuerden fácilmente.

Cada pictograma se aplica dentro de una unidad modular cuadrada y dividida en 40 partes iguales de manera horizontal y vertical formando una retícula como la que se muestra en la fig.

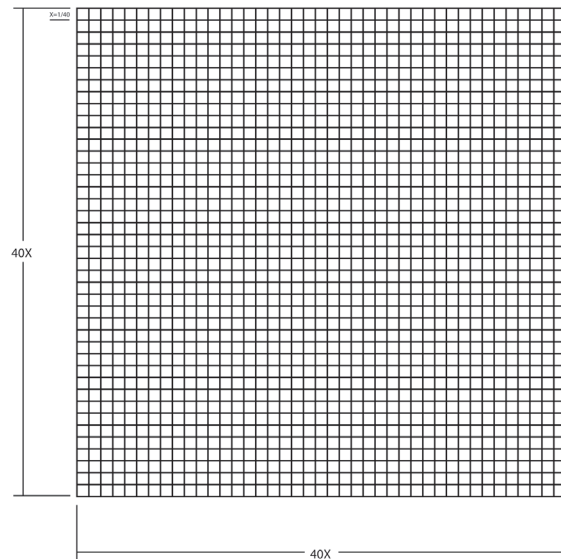

El valor de individual, en unidades métricas, será de $X = 1/40$, manejando la unidad "X" como constante, se dimensionan y proporcionan todos los elementos que conforman el pictograma.

En la figura se indican las dimensiones de los elementos básicos del trazo y los límites del área de aplicación para cada uno de los pictogramas.

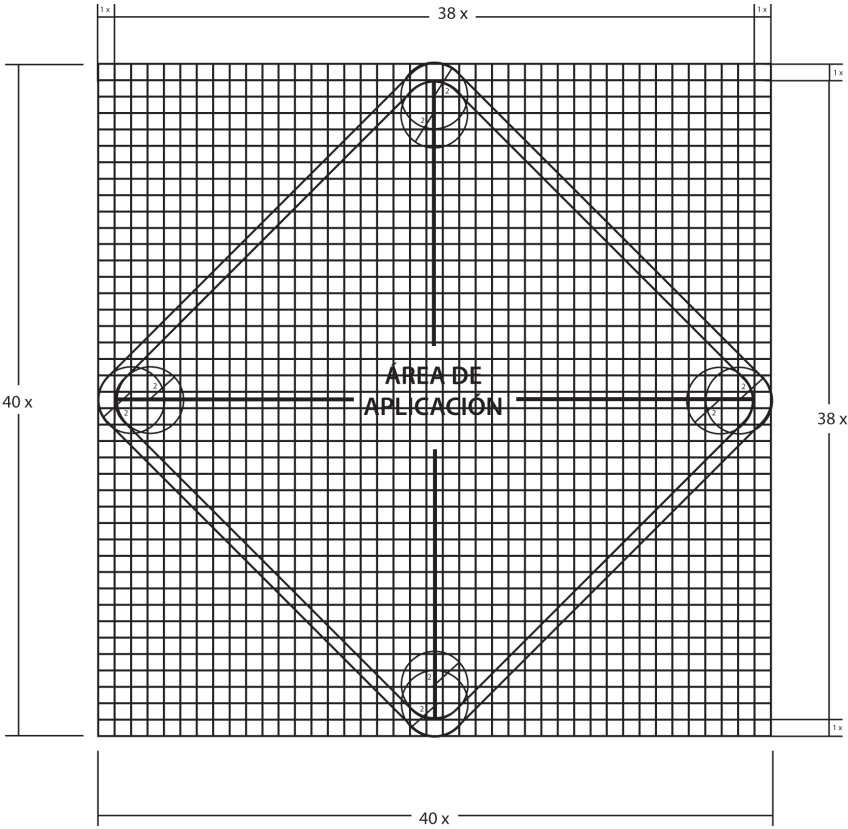

Ejemplo. Proporciones y trazo de los símbolos.

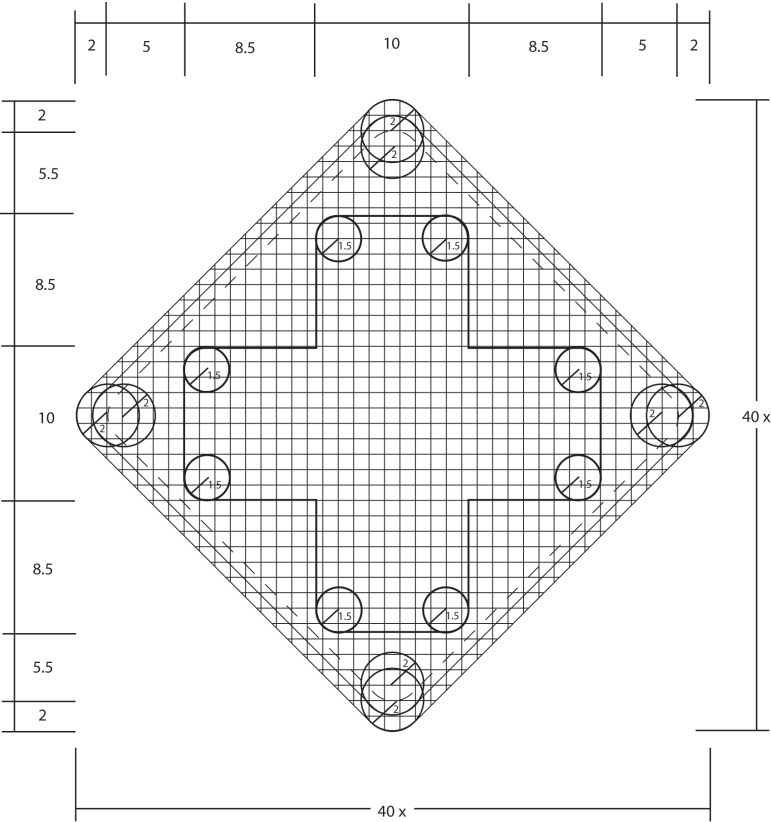

Ejemplo. Proporciones y trazo de los símbolos.

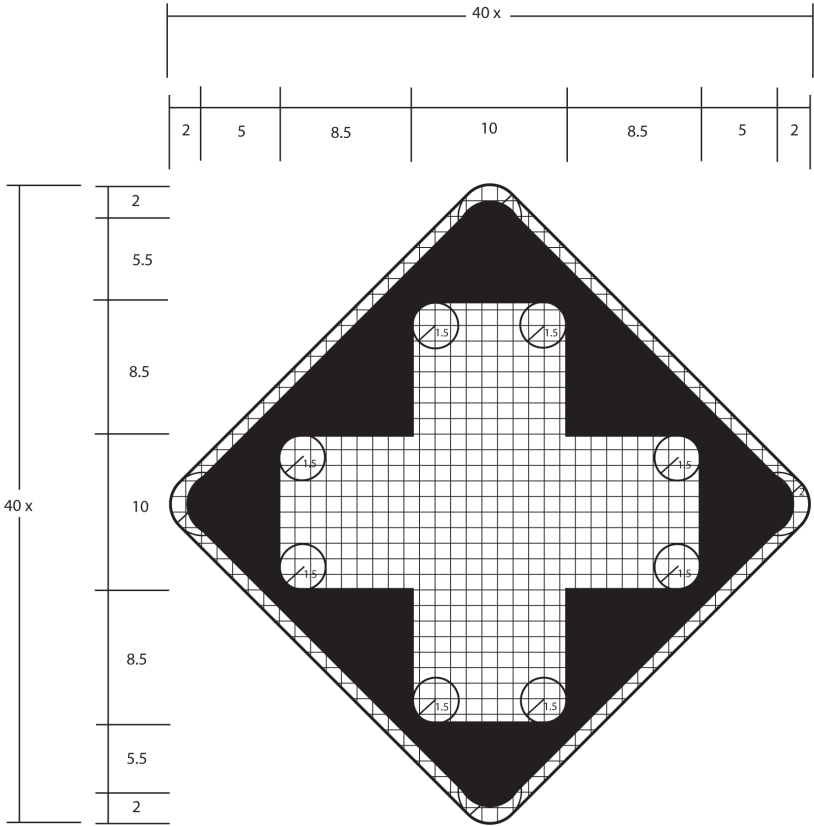

3.4 Presentación de los símbolos

A continuación se presentan los símbolos que integran el sistema señalético del transporte público del metro-bus de la ciudad de Puebla.

Señal: estación Emiliano Zapata

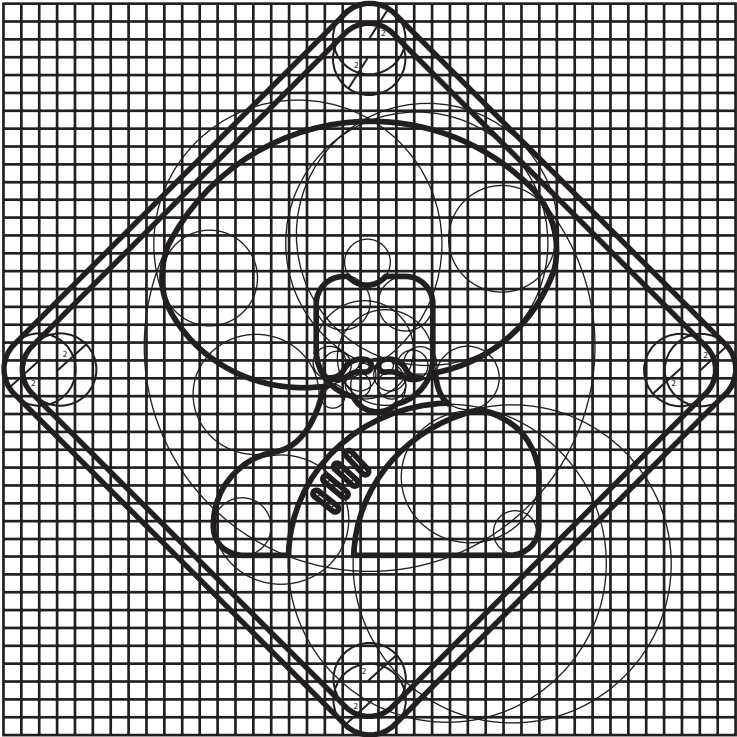

EMILIANO ZAPATA

Federal Atlixco - Calzada Colorines

Señal: estación Hospital para el niño Poblano

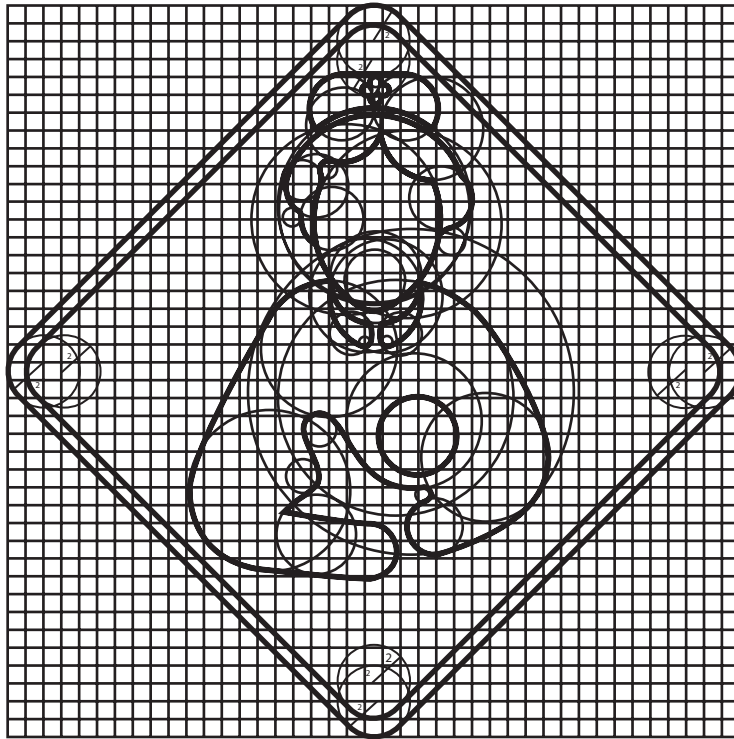

**HOSPITAL PARA EL
NIÑO POBLANO**

Blvr. Atlixco - Carmen Serdán

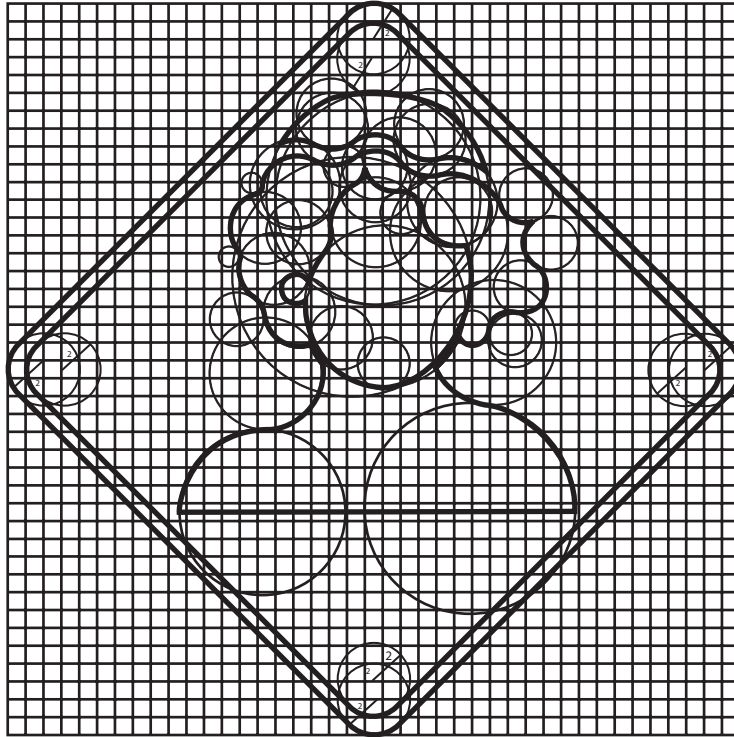

CARMEN SERDÁN

Carmen Serdán y Del Puente

Señal: estación Defensores de la República.

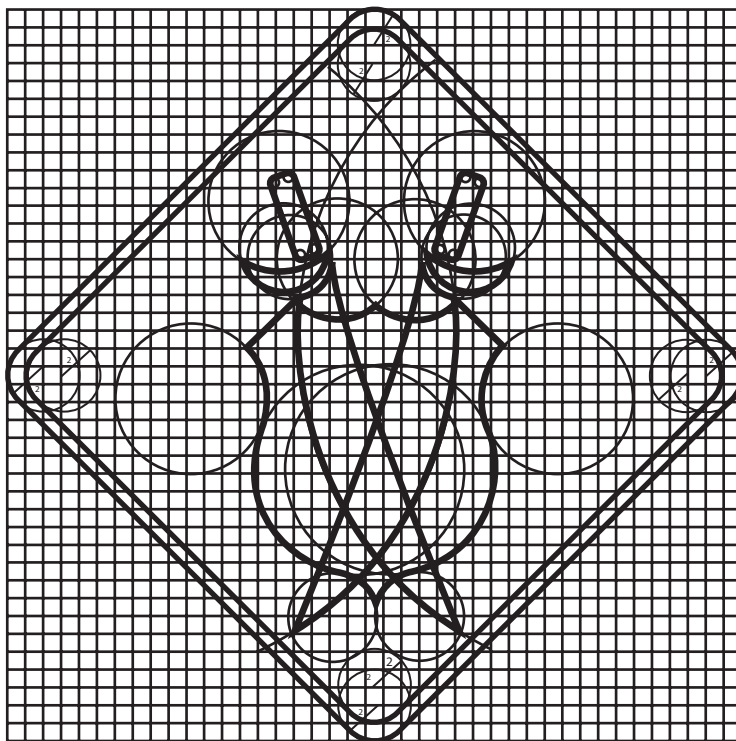

**DEFENSORES DE LA
REPÚBLICA**

Diagonal Defensores de la Rep.

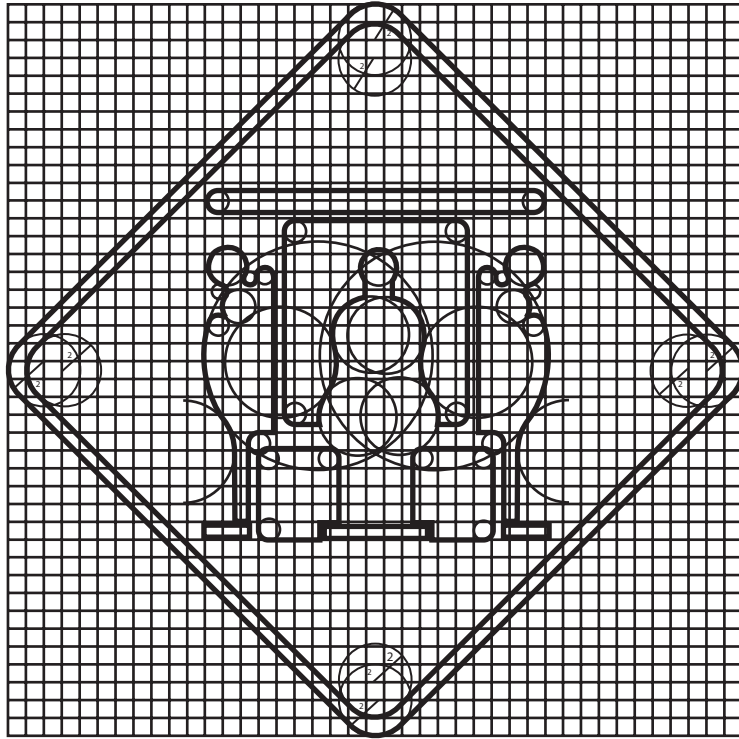

JUÁREZ - SERDÁN

Blvr. Atlixco - Av. Reforma

Señal: estación Las Ánimas.

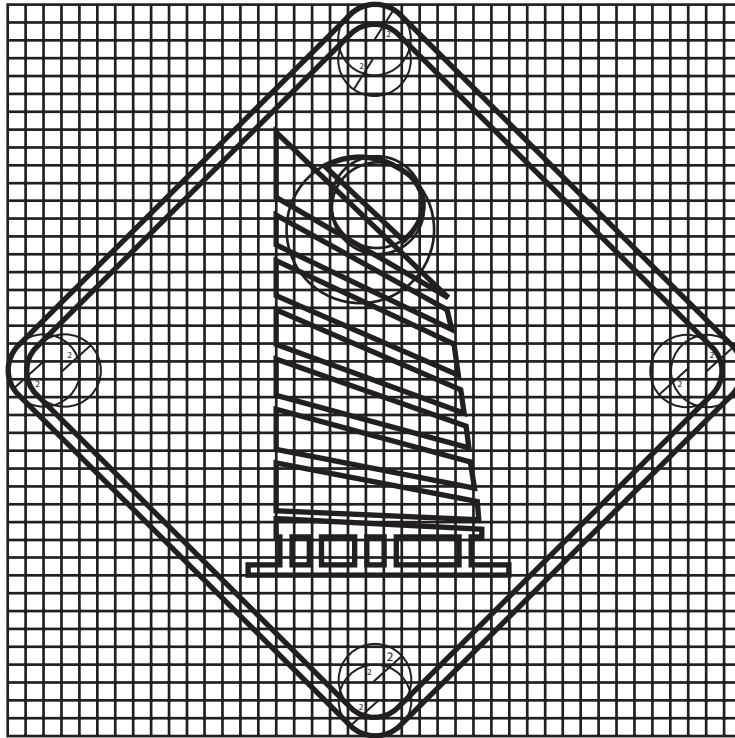

LAS ÁNIMAS

Blvr. Atlixco - Juan Pablo II

Señal: estación *Galaxia*.

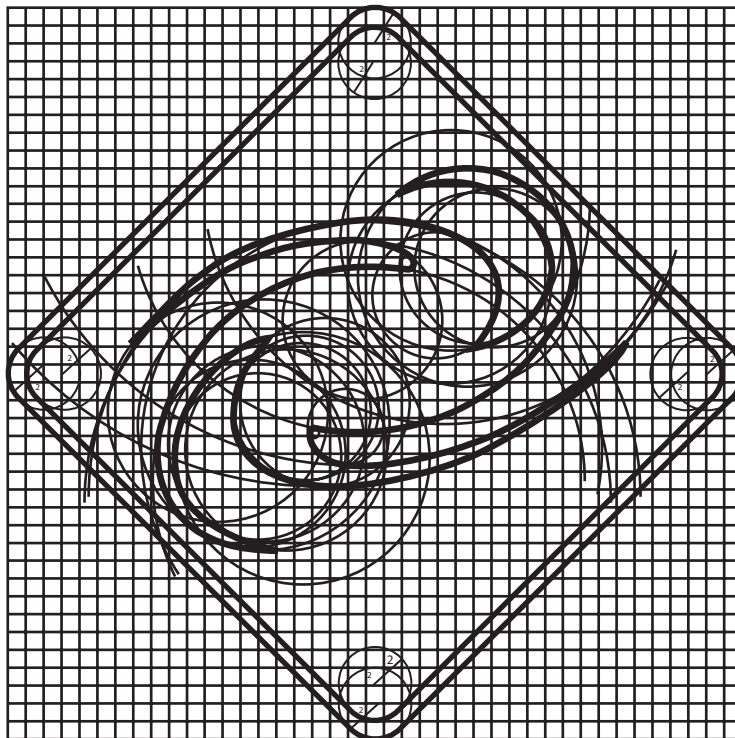

GALAXIA

Vías del Ferrocarril

Señal: estación *Hermanos Serdán*.

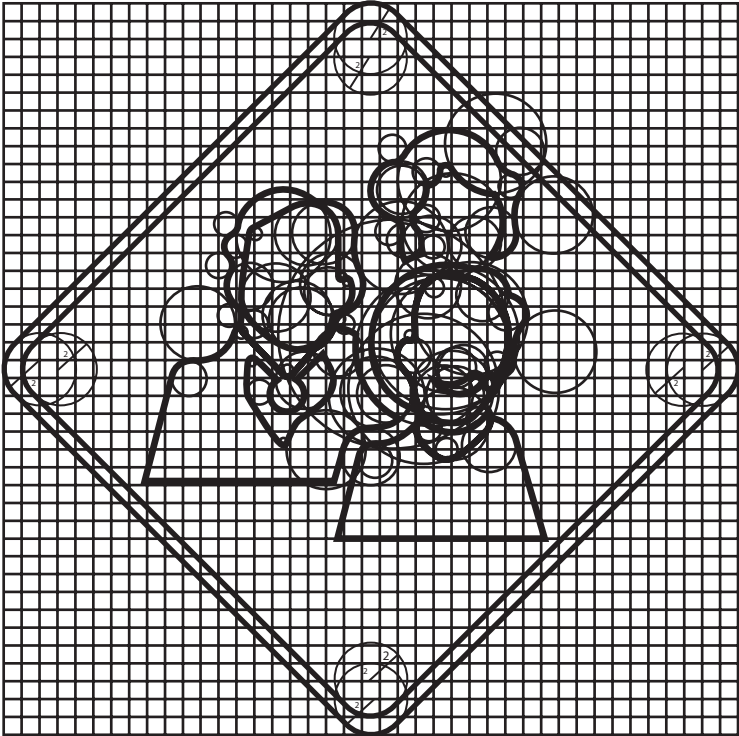

HERMANOS SERDÁN

6 Poniente - Blvr. Norte

Señal: estación Matamoros.

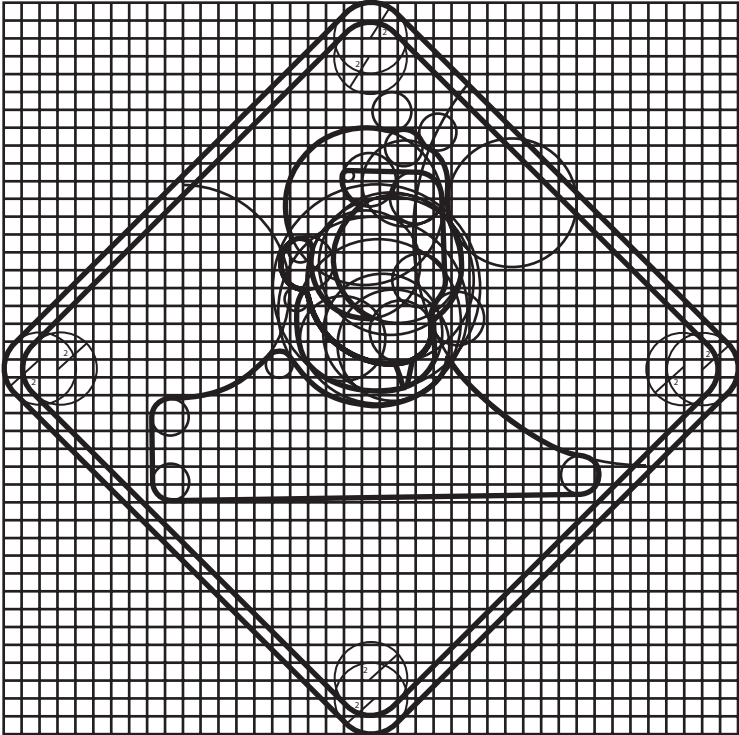

MATAMOROS

Blvr. Atlixco - 17 Poniente

Señal: estación El Rayito.

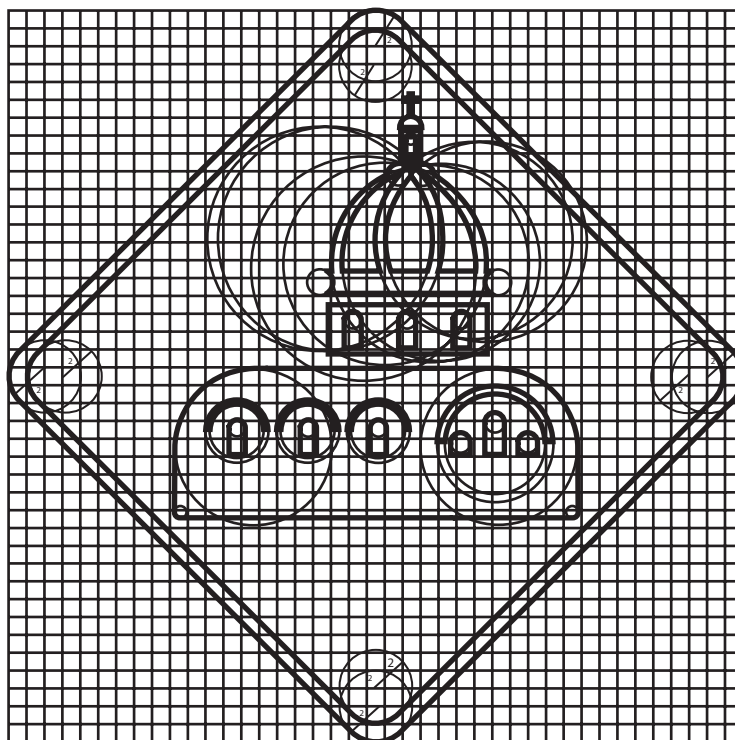

EL RAYITO

Diagonal Defensores - 9 Norte

Señal: estación Constitución de 1917-11 Norte.

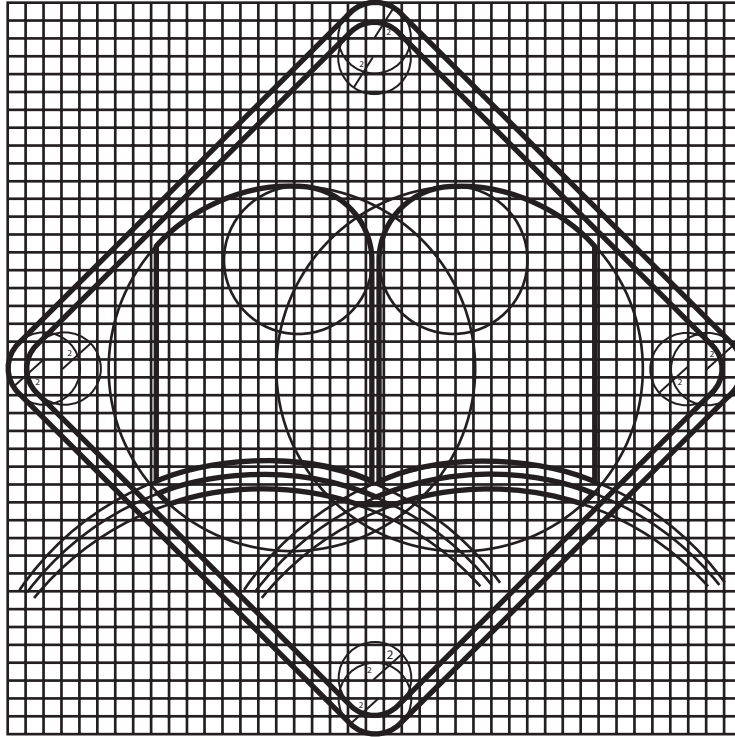

CONSTITUCIÓN DE 1917 - 11 NORTE

Diagonal Defensores - 38 poniente

Señal: estación Ignacio Zaragoza.

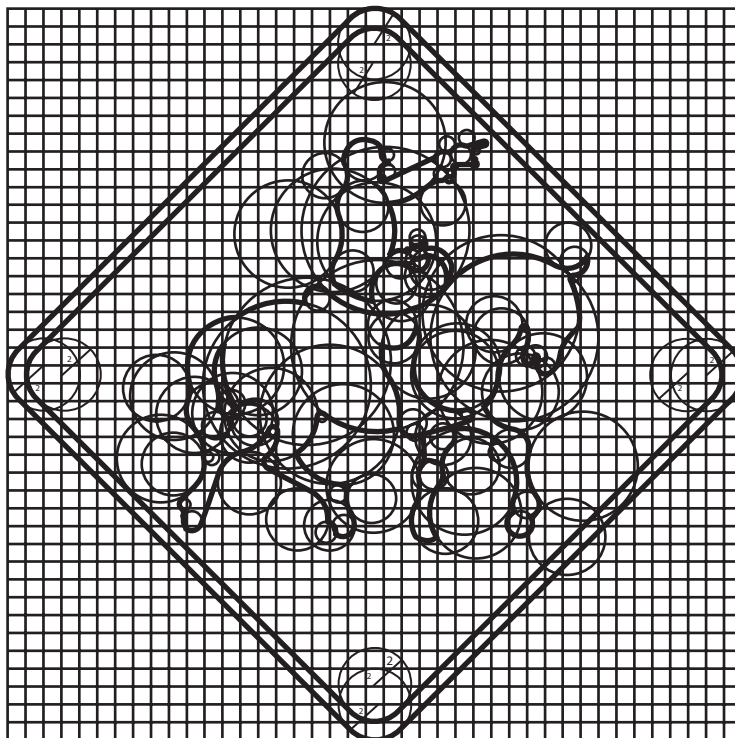

IGNACIO ZARAGOZA

Calzada Gral. Ignacio Zaragoza

Señal: estación China Poblana.

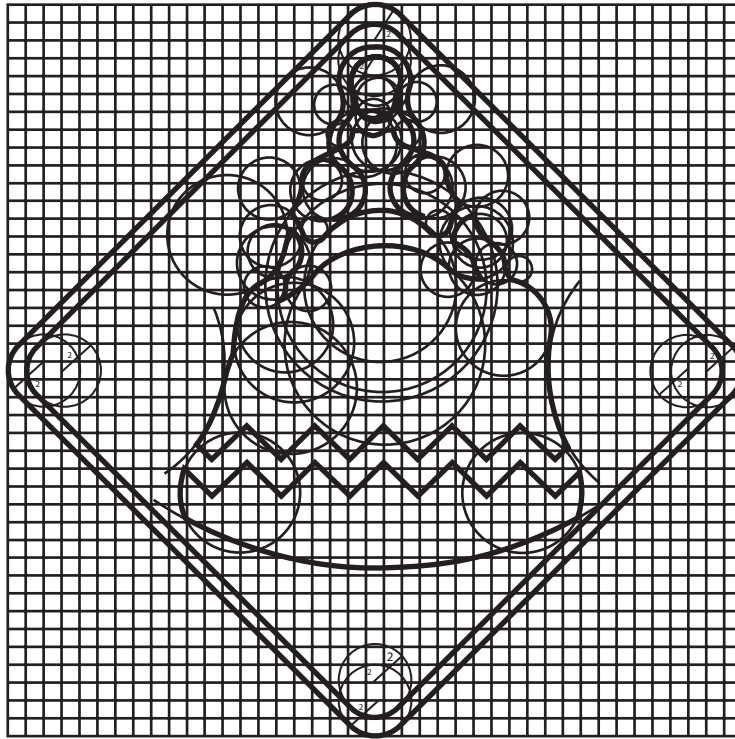

CHINA POBLANA

Diagonal Defensores - Blvr. 5 de mayo

Señal: estación Santa Mago.

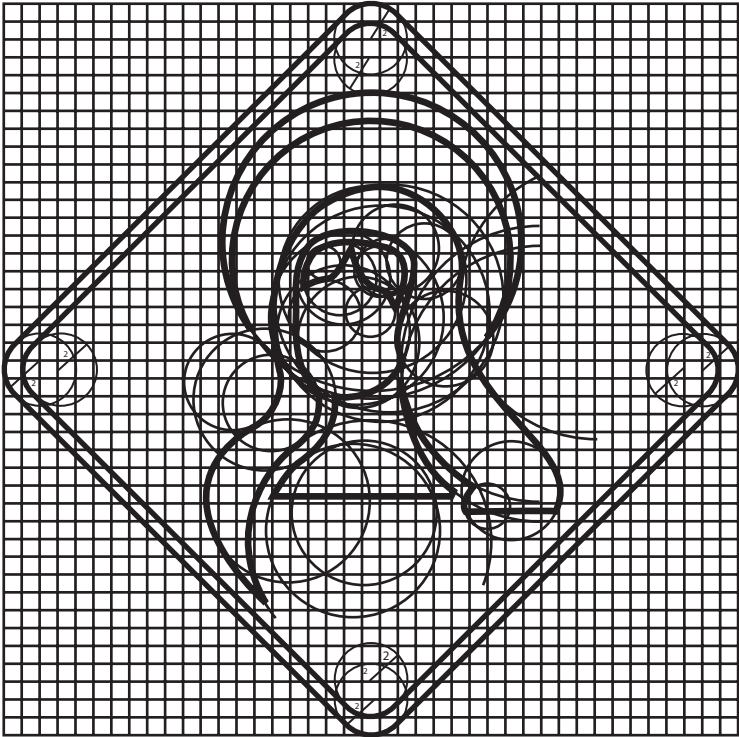

SANTA MAGO

San Carlos y San Valentín

Señal: estación Puente Zaragoza.

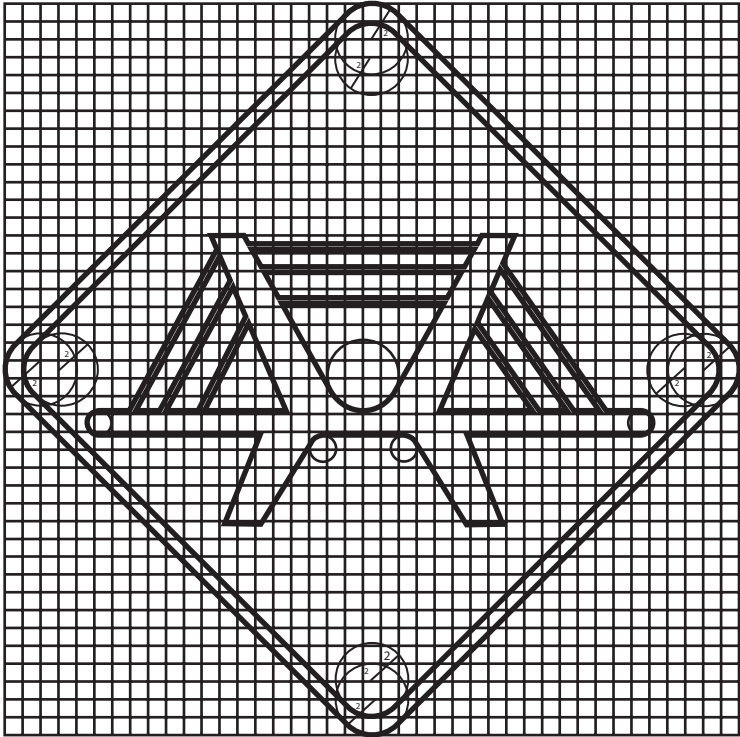

PUENTE ZARAGOZA

Paso de las Fuentes y Acueducto

Señal: estación Santa Anita.

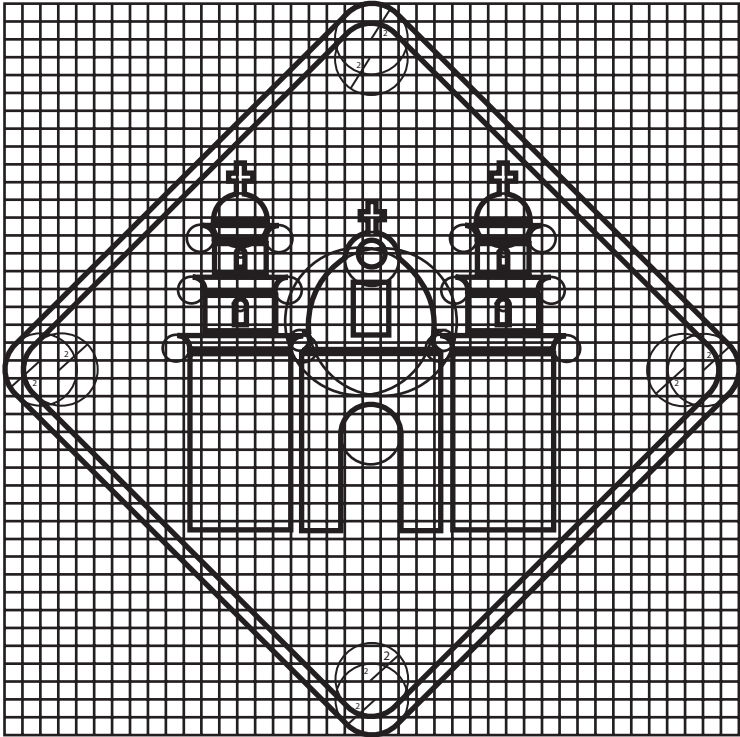

SANTA ANITA

Diagonal Defensores - 2da Privada de 13 norte

Señal: estación Pestalozzi.

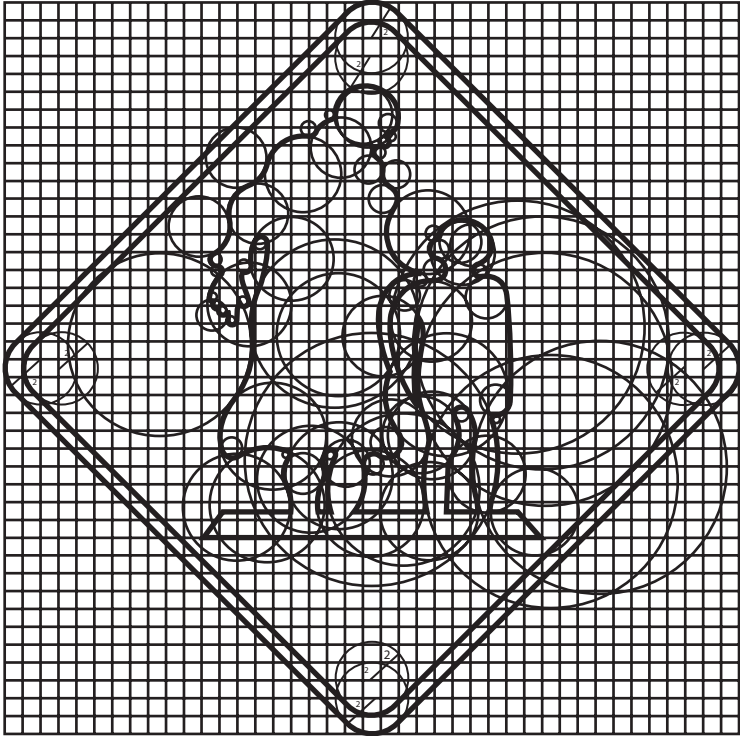

PESTALOZZI

Diagonal Defensores - 18 Poniente

Señal: estación 18 Poniente.

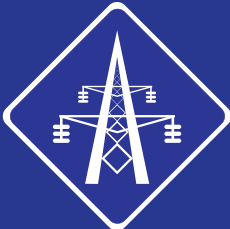
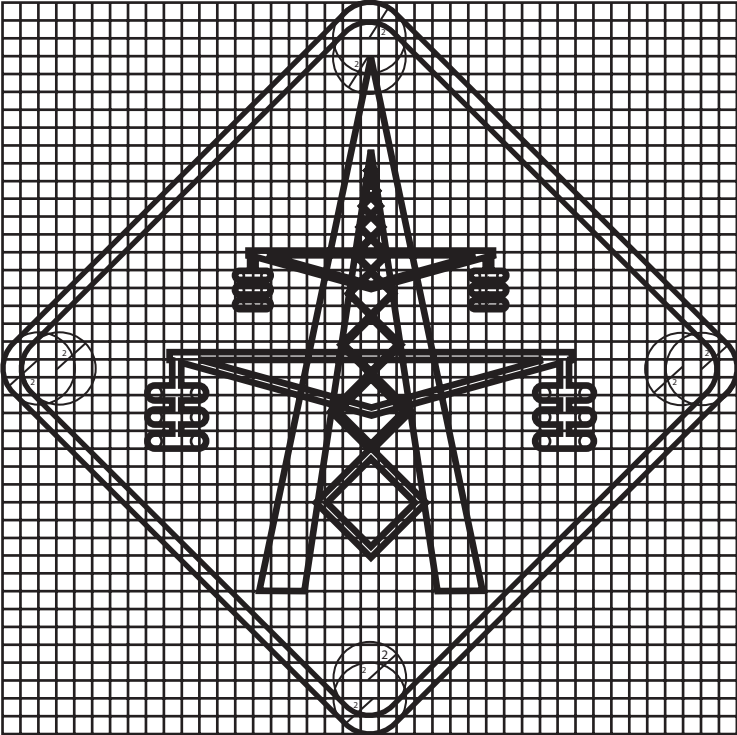

18 PONIENTE

Rafael Ramírez y 15 de Mayo

Señal: estación Bosques.

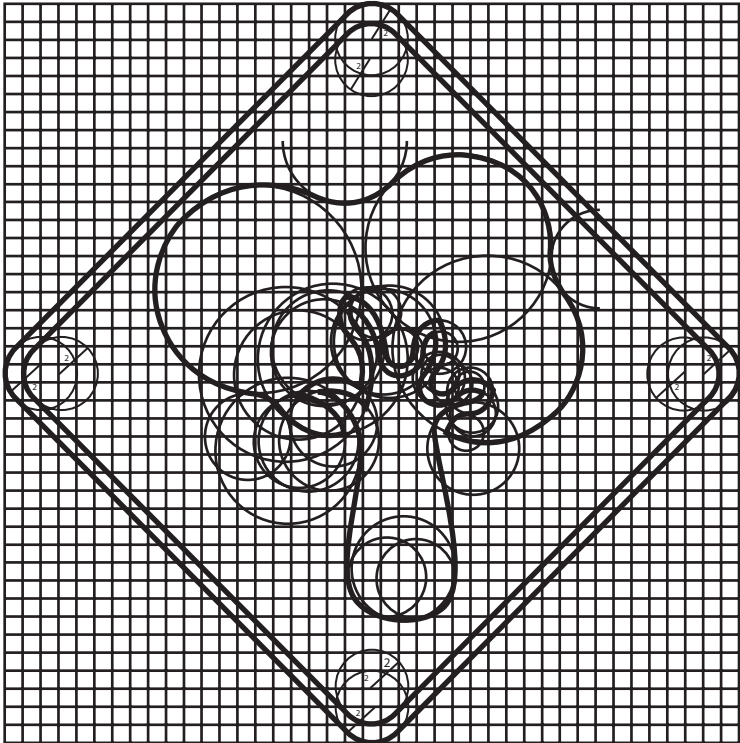

BOSQUES

Arboledas y Avenida México

Señal: estación Rivera Anaya.

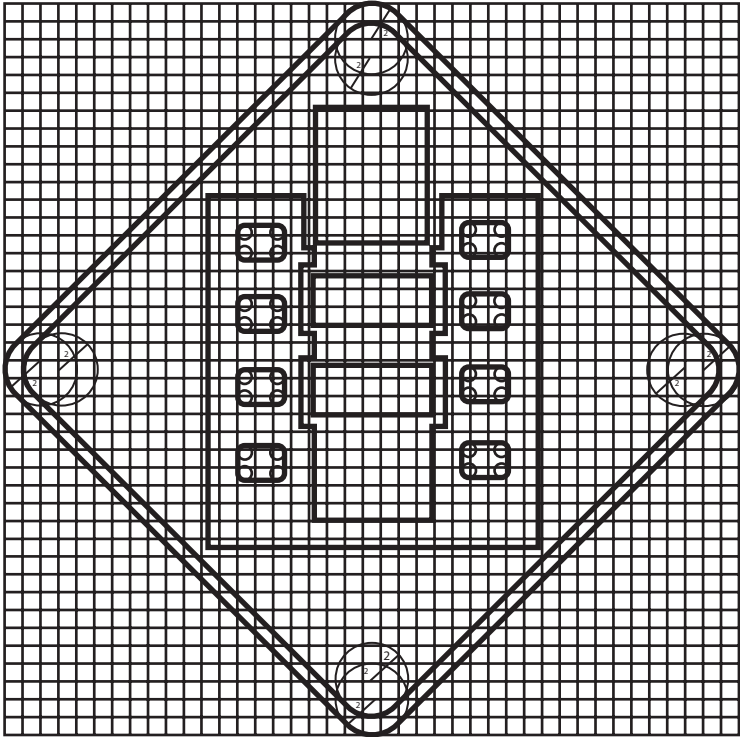

RIVERA ANAYA

De las Torres y San Antonio

Señal: estación Chachapa.

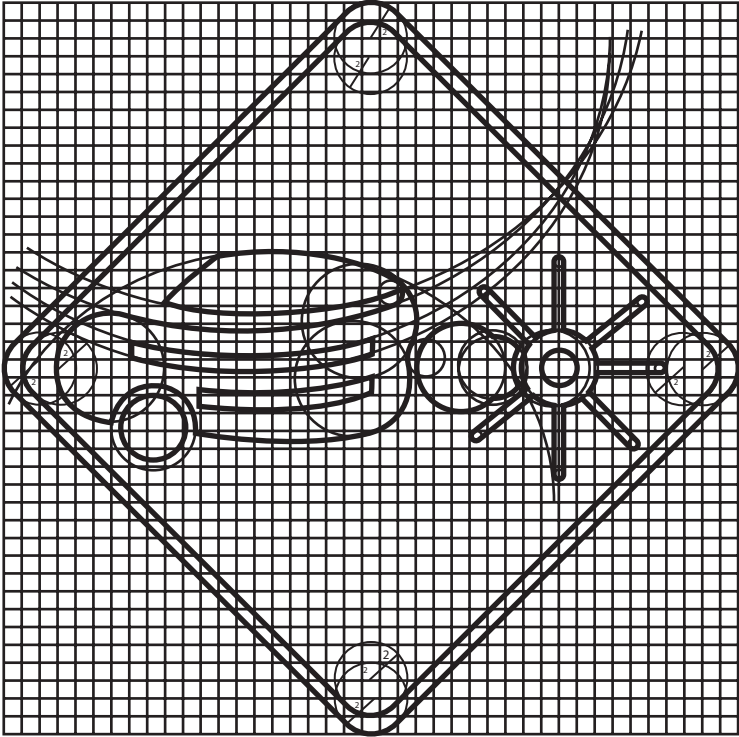

CHACHAPA

San Alonso y Los Pinos

Señal: estación La Ciénega.

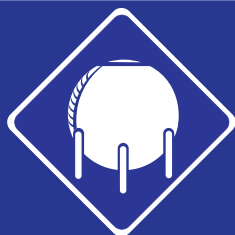
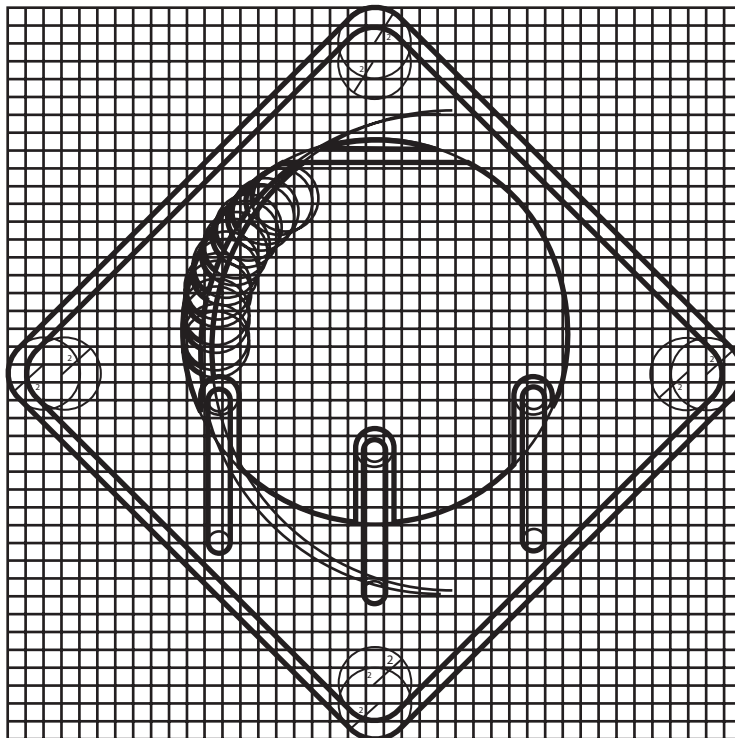

LA CIÉNEGA

Diagonal Defensores de la República

Señal: estación Los Fuertes.

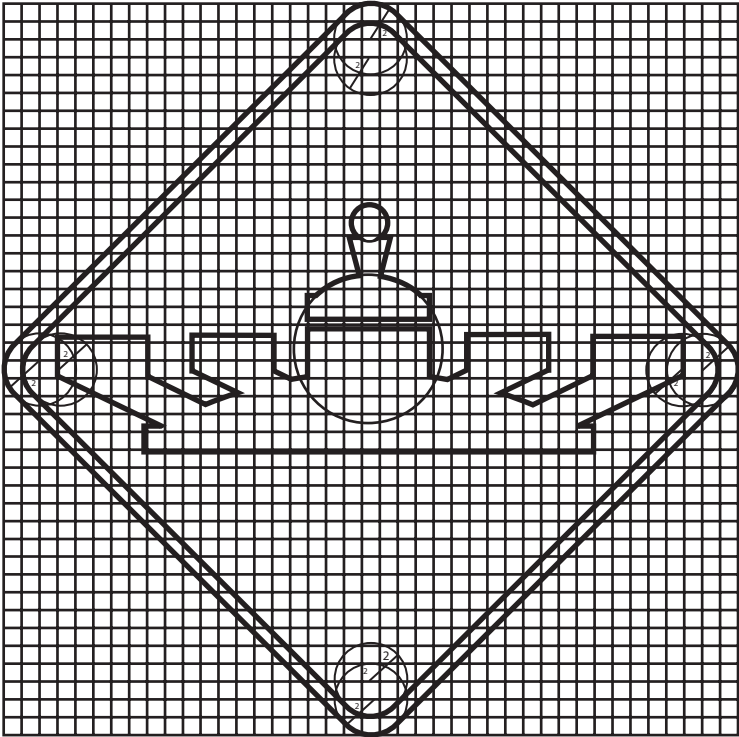

LOS FUERTES

Paso de las fuentes y Acueducto

Señal: estación El Pilar.

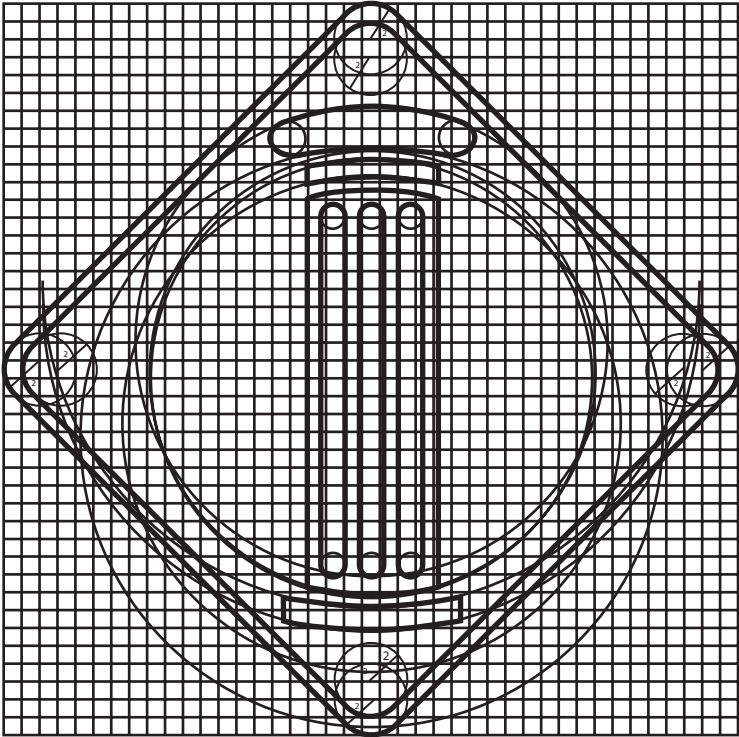

EL PILAR

Vías del Ferrocarril - Blvr. Apulco

Señal: estación 25 Poniente.

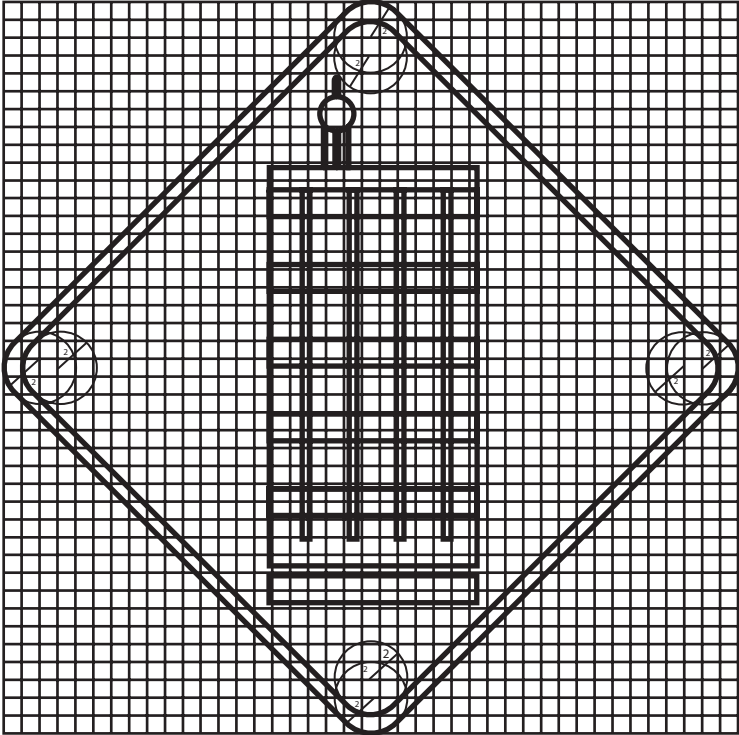

25 PONIENTE

Blvr. Atlixco - 25 Poniente

Señal: estación La Resurrección.

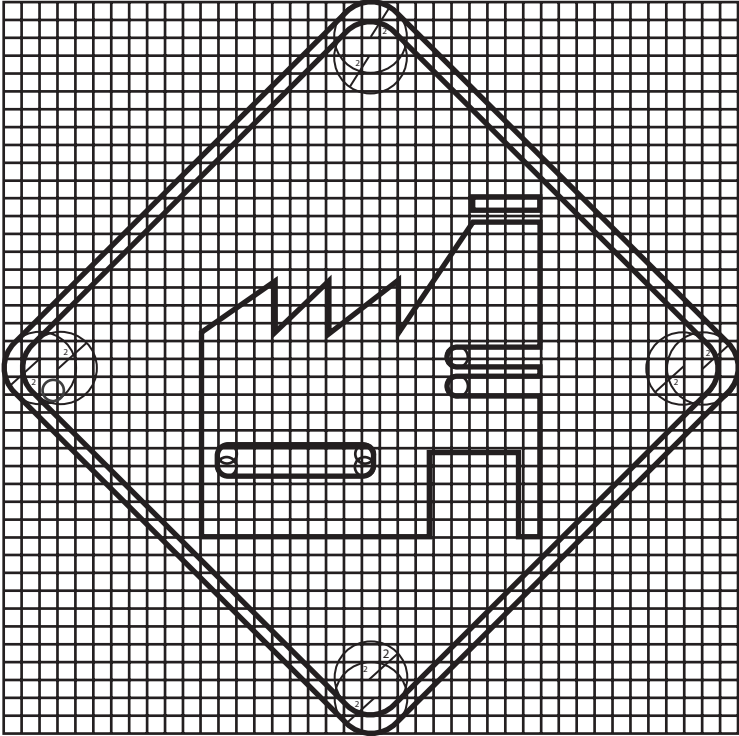

LA RESURRECCIÓN

Vías del Ferrocarril

Señal: estación La Rosa.

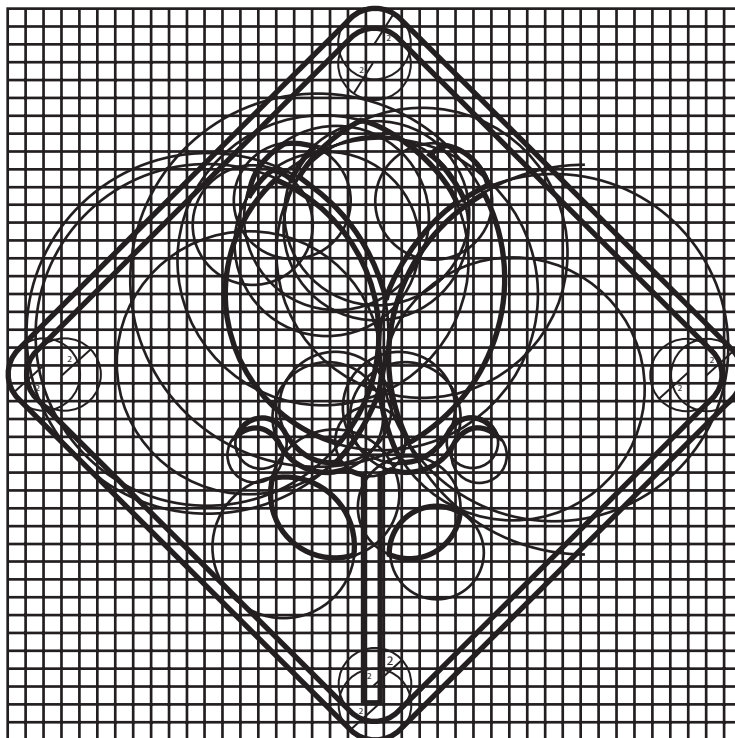

LA ROSA

Diagonal Defensores - Del Trabajo

Señal: estación Tecnológico.

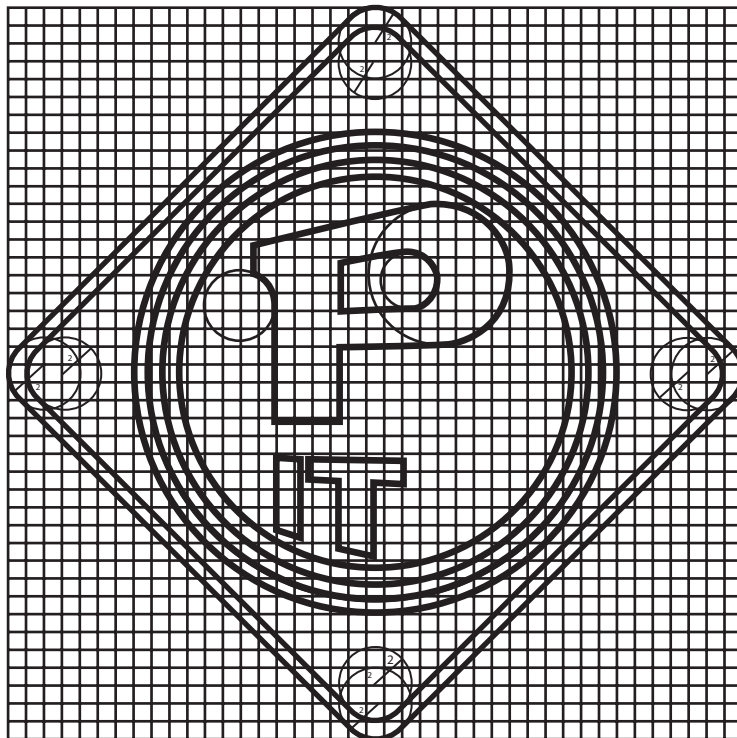

TECNOLÓGICO

Diagonal Defensores - Obrero Campesina

Señal: estación Universidad Tecnológica.

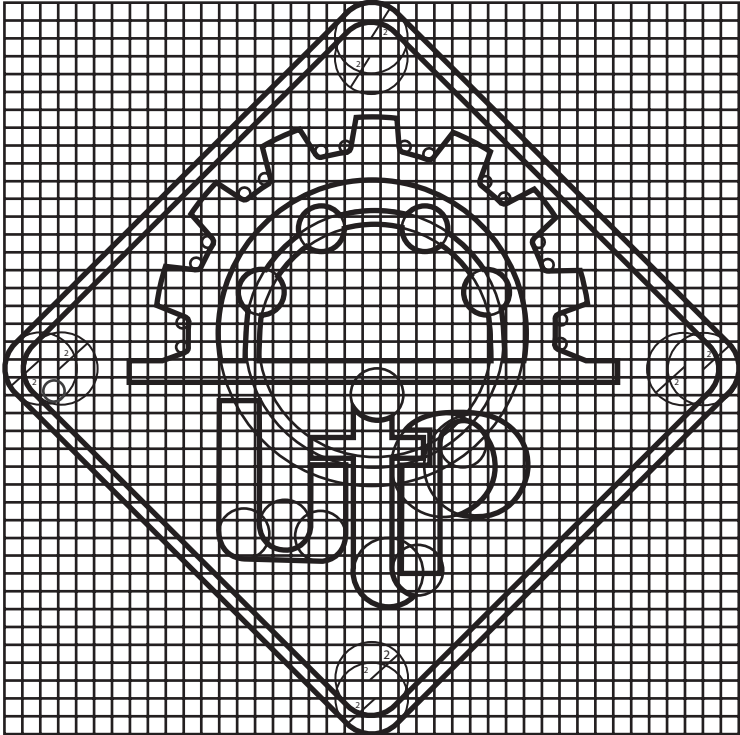

**UNIVERSIDAD
TECNOLÓGICA**

Bambú y Los Laureles

Señal: estación Los Lavaderos.

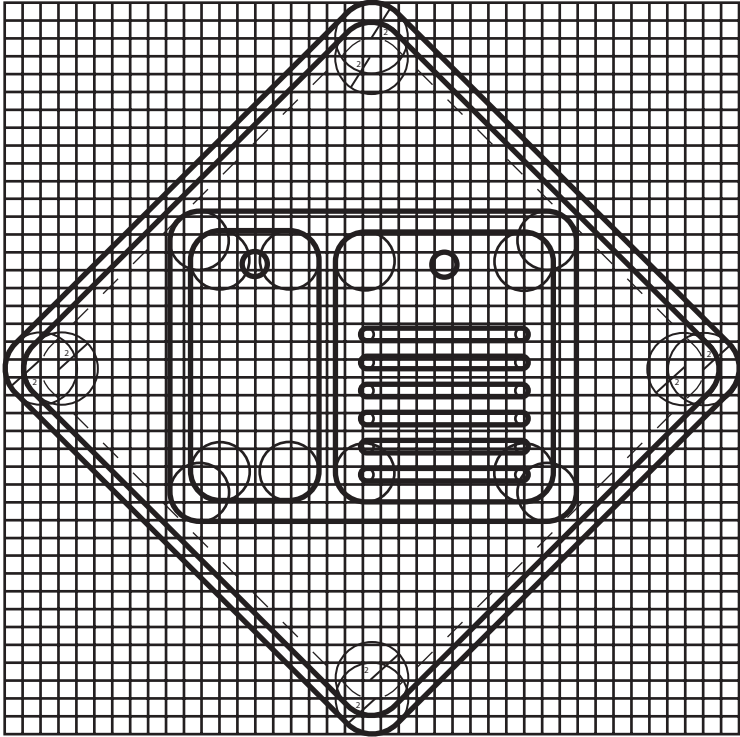

LOS LAVADEROS

Gabino Barreda y Diagonal Santuario

Señal: estación Amalucan.

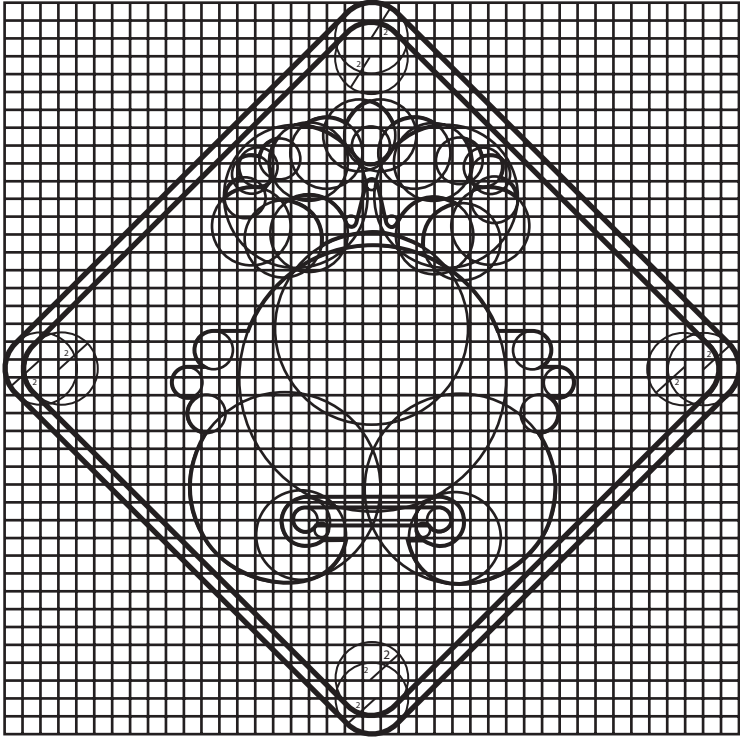

AMALUCAN

16 de Septiembre y Arboledas

Señal: estación Mixatlac.

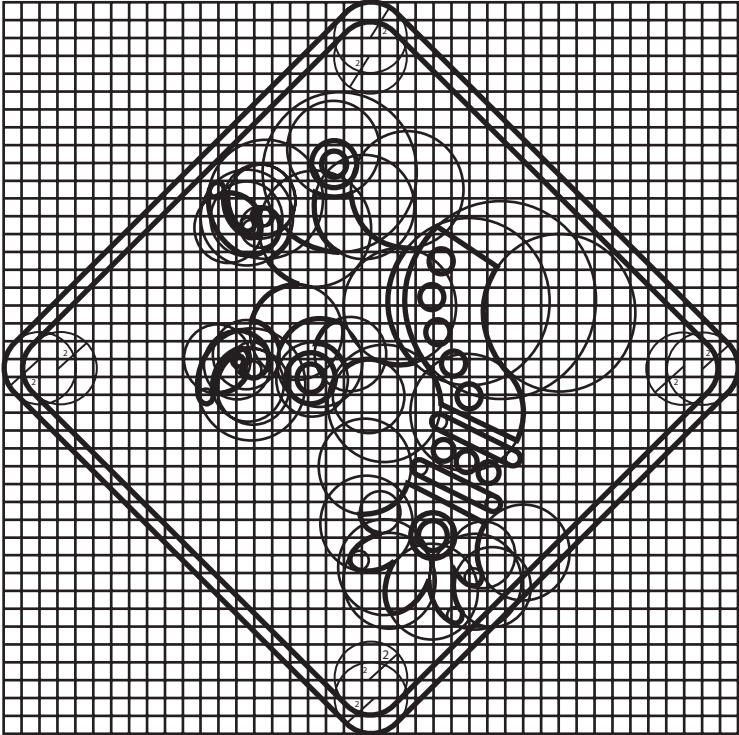

MIXATLAC

Vías del Ferrocarril - El Pilar

Señal: estación Casa de Ángeles.

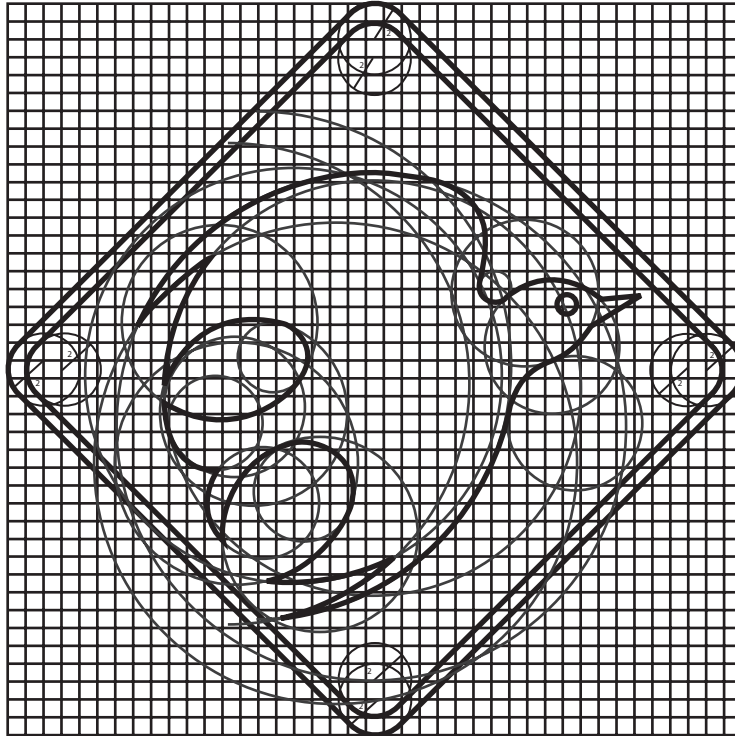

CASA DE ÁNGELES

Federal Puebla - Blvr. Atlixco

Señal: estación San Alejandro.

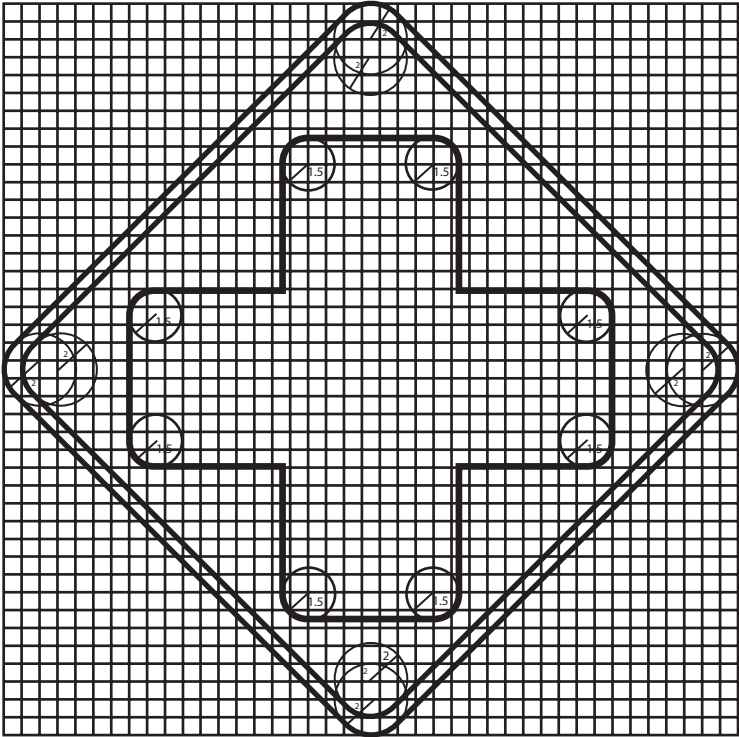

 **SAN ALEJANDRO**

10 Poniente

Señal: estación Estrellas del sur.

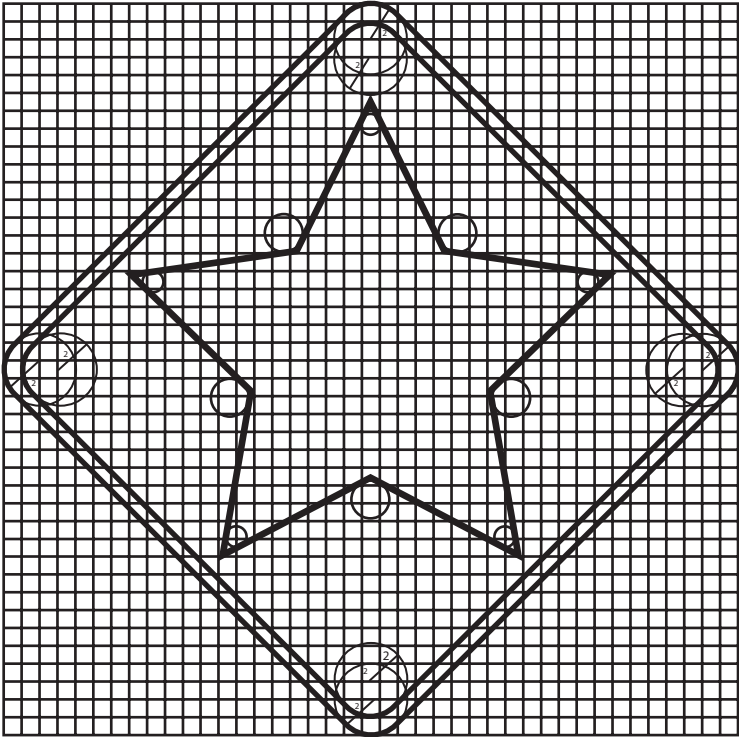

ESTRELLAS DEL SUR

Blvr. Atlixco

Señal: estación 18 de Noviembre.

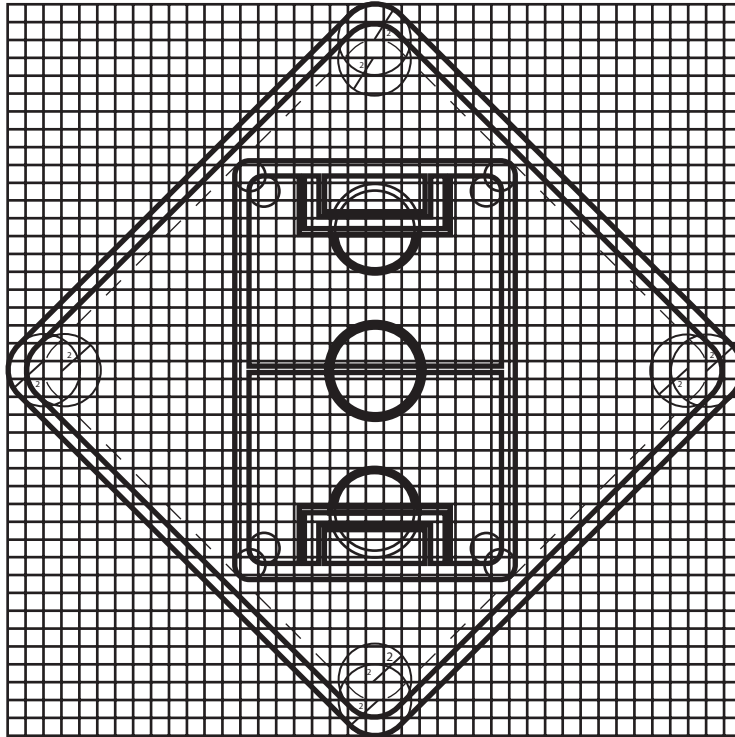

18 DE NOVIEMBRE

Vías del Ferrocarril

CONCLUSIONES

Las señales para las estaciones del nuevo sistema de transporte articulado se realizaron tomando en cuenta factores como la composición, simplicidad, claridad y creatividad. Estos factores son de gran importancia para el buen funcionamiento de éstas.

Dentro del factor compositivo se logró una buena integración entre la identidad gráfica, envolvente, y pictogramas tomando elementos esenciales como el color y forma. Los pictogramas se elaboraron lo mas simple posible incluyendo en estos aspectos mas importantes que ayuden a la identificación inmediata del mensaje y haciendo que éste cuente con un alto grado de claridad logrando así que funcionen de manera correcta.

Un artista realmente nunca termina su obra. Sencillamente, la abandona.

Paul Valéry

Conclusiones Generales

La carencia de un sistema señalético integral en la ciudad de Puebla, en específico en el transporte público, permite el reconocimiento y localización de sitios con carácter cultural e histórico; entre los que se encuentra un número considerable de estaciones de sistema del transporte público (metro bus) que reflejan características como su arquitectura, mobiliario, rasgos y rótulo, etc.

Dentro de los objetivos del sistema señalético se encuentra el empleo de los factores perceptivos, también comunicativos y creativos dentro de una imagen, en este caso dentro de los símbolos que integran el sistema gráfico de señales que favorecieron a la propuesta gráfica, al aportar características esenciales para su definición, además del análisis que se llevo a cabo para conocer y establecer los parámetros que integran y constituye un eficiente sistema señalético. Los símbolos que se muestran dentro de la propuesta gráfica cuentan con gracia única, simplicidad y modernidad, cualidades de “Subte” el cual debe ser entendido por cualquier persona, sin importar su raza, lenguaje o cultura. El Diseño Editorial, nos permitió mostrar de una manera estructurada la información; nuestro mayor interés fue llegar a la solución gráfica eficaz, de fácil lectura, donde

los símbolos utilizados fueran entendibles sin necesidad de utilizar palabras.

Consideramos que la realización del proyecto, cubre los objetivos planteados para ser aplicados dentro de un entorno urbano.

Como diseñadores gráficos tenemos un compromiso con la imagen urbana de nuestro estado, y que mejor manera que con este proyecto; ya que un sistema señalético permite una mayor comprensión de los servicios y elementos que se encuentran dentro de un entorno

Glosario

Código: estrategias sociales del uso de elementos lingüístico que han de adecuarse a la situación

Codificación: reunión de distintos elementos (tipografía color, forma, etc.) En un código

Composición: organización de los elementos de una obra de arte o en un diseño.

Comprensible: que resulta entendibles

Connotación: es semántica se denomina significados connotativos al que poseen las palabras y expresiones cuando se les da un significado personal e individual subjetivo que no figura en el diccionario

Emisor: codifica el mensaje y lo transmite por medio de un canal o medio, hasta un receptor y/u observador, en sentido mas estricto, el emisor es aquella fuente que genera mensajes de interés o que produce una base de datos de la manera mas fiel

Entidad: representación de un objeto o concepto del mundo real que se describe en una base de datos

Espacio: extensión del universo donde está contenidos los objetos sensibles que coexisten

Estética: ciencia que estudia e investiga el origen sistemático del sentimiento puro y su manifestación.

Estilo: es la integración de las características de un sistema adaptadas al entorno en el que se aplica.

Señalizar: no es sino la acción de aplicar señales existentes a problemas siempre repetidos

Señalética: es un sistema de mensajes que desencadenan actos, generalmente voluntarios o relativos distintas acciones voluntaria

Señalética es el estudio de señales que permiten a las personas moverse y trasladarse en un espacio mediante signos de orientación debe separarse e integrarse al entorno y al mismo tiempo, modificar su percepción: tener la capacidad de separarse para ser reconocido y visualizado, después integrarse sin perturbar el ambiente

Factores Comunicativos: se les llama así a los elementos que interviene en el proceso y la acción de comunicar un mensaje.

Factor creativo: factores que ayudan a conjugar ideas y proporcionar formas .

Factor uniformidad: factores que determinan una apariencia en general a un sistema gráfico resultado identificable para el espectador., y el perceptivos: factores que influyen en el entorno para que el individuo pueda captar el mensaje.

Los signos son representaciones visuales, auditivas o gestuales que dependen de aspectos culturales, sociales y religiosos.

Signo se caracteriza por la presencia de un elemento perceptible, que está en lugar del objeto y lo evoca.

Signos Icónico : Se emparentar al objeto por semejanza, hay una relación directa.

Signos Simbólicos : Existe una relación indirecta con aquello a lo que refieren (por ejemplo la paloma refiriéndose a la paz).

Anexos

Ronald Shakespear

EL PUERTO DE LA MÚSICA

“La niñita de la que habla Ken Robinson dibujaba solita al fondo de la clase. El maestro le pregunta: «¿Qué dibujás?» Y ella le responde: «Estoy dibujando a Dios». «¿Y cómo es Dios?» «Ahora lo vas a saber»”. Con estas palabras, Ronald Shakespear comienza a esgrimir su primera impresión sobre el Puerto de la Música. Luego concluye la anécdota: “La mejor manera de imaginar el futuro es diseñándolo”. Ronald es un gran conocedor de la obra de Oscar Niemeyer y un entusiasta del proyecto del Puerto de la Música. “Es un icono que dará hermosos frutos desde nuestro Paraná (ciudad capital de la Provincia de Entre Ríos (Argentina);”, asegura el notable diseñador rosarino. |

(Revista 32 Pies.-Puerto de la Música. Por Fernando Avilé)

SUS TRABAJOS

Es autor de los megaproyectos urbanos para la Señalización de los Subterráneos de Buenos Aires -Subte- (con Lorenzo y Juan Shakespear, 1995-2008), los Hospitales Municipales, (Ronald y Raúl Shakespear, 1978) la Señalización de Buenos Aires (Estudio González Ruiz / Shakespear, 1971/72), el Bioparque Temaikén, (con Lorenzo y Juan Shakespear, 2002), Autopistas del Sol, el Tren de la Costa, Parque de la

Costa, Expo América '92, entre otros muchos. Su Estudio ha diseñado más de mil proyectos de Identidad Visual como el Banco Galicia, Luigi Bosca, Boca Juniors, Duty Free Shop, Netizen, Banco Hipotecario, Banco Río, Oca, Red Link, Metro vías, Tecpetrol, Banelco, Avex, Harrods, Banco Patagonia, etc. Su afiche (1964) para el Hamlet de William Shakespear, ha sido oportunamente exhibido en la Exposición 120 Carteles del Siglo XX en México entre otras exposiciones y se encuentra en colecciones privadas y en la colección permanente del Museo de Arte Moderno de Buenos Aires.

SUS RECONOCIMIENTOS

Ronald Shakespear ha recibido el Segd Fellow Honour Award 2008 en Austin, EEUU. El Premio -que por primera vez se otorga a un latinoamericano - se entrega anualmente a aquellos diseñadores que han promovido los más altos valores en el diseño ambiental y han contribuido al crecimiento de la profesión. El Fellow Honour Award ha sido otorgado en años anteriores a Iván Chermayeff, Robert Venturi,

Massimo Vignelli, Garry Emery, Lance Wyman, Deborah Sussman, entre otros.

SUS PRESENTACIONES

La obra gráfica de Diseño Shakespear ha sido expuesta en el Centre Georges Pompidou, (París), en la Triennale ICCID, (Milán) y retrospectivas en el Museo Nacional de Bellas Artes, en el Teatro Gral. San Martín, el Centro Recoleta, en la Universidad Iteeso, Guadalajara y en la Bienal del Cartel, Xalapa

(Ronald Shakespear; Señal de Diseño Memorias de la Prácticas, Paidós estudios de comunicación 30)

EL PUERTO DE LA MÚSICA

“La niñita de la que habla Ken Robinson dibujaba solita al fondo de la clase. El maestro le pregunta: «¿Qué dibujás?» Y ella le responde: «Estoy dibujando a Dios». «¿Y cómo es Dios?» «Ahora lo vas a saber». Con estas palabras, Ronald Shakespear comienza a esgrimir su primera impresión sobre el Puerto de la Música. Luego concluye la anécdota: “La mejor manera de imaginar el futuro es diseñándolo”. Ronald es un gran conocedor de la obra de Oscar Niemeyer y un entusiasta del proyecto del Puerto de la Música. “Es un icono que dará hermosos frutos desde nuestro Paraná”, asegura el notable diseñador rosarino. I

Revista 32 Pies.-Puerto de la Música. Por Fernando Avilés / Foto: Xavier Martín I

SUS TRABAJOS

Es autor de los megaproyectos urbanos para la Señalización de los Subterráneos de Buenos Aires -Subte- (con Lorenzo y Juan Shakespear, 1995-2008) , los Hospitales Municipales, (Ronald y Raúl Shakespear, 1978) la Señalización de Buenos Aires (Estudio González Ruiz / Shakespear, 1971/72), el Bioparque Temaikén, (con Lorenzo y Juan Shakespear, 2002), Autopistas del Sol, el Tren de la Costa, Parque de la Costa, Expo América '92, entre otros muchos. Su Estudio ha diseñado más de mil proyectos de Identidad Visual como el Banco Galicia, Luigi Bosca, Boca Juniors, Duty Free Shop, Netizen, Banco Hipotecario, Banco Río, Oca, Red Link, Metro vías, Tecpetrol, Banelco, Avex, Harrods, Banco Patagonia, etc. Su afiche (1964) para el Hamlet de William Shakespear, ha sido oportunamente exhibido en la Exposición 120 Carteles del Siglo XX en México entre otras exposiciones y se encuentra en colecciones privadas y en la colección permanente del Museo de Arte Moderno de Buenos Aires.

SUS RECONOCIMIENTOS

Ronald Shakespear ha recibido el Segd Fellow Honour Award 2008 en Austin, EEUU. El Premio -que por primera vez se otorga a un latinoamericano - se entrega anualmente a aquellos diseñadores que han promovido los más altos valores en el diseño ambiental y han contribuido al crecimiento de la profesión. El Fellow Honour Award ha sido otorgado en años anteriores a Iván Chermayeff, Robert Venturi, Massimo Vignelli, Garry Emery, Lance Wyman, Deborah Sussman, entre otros.

SUS PRESENTACIONES

La obra gráfica de Diseño Shakespear ha sido expuesta en el Centre Georges Pompidou, (París), en la Triennale ICCID, (Milán) y retrospectivas en el Museo Nacional de Bellas Artes, en el Teatro Gral. San Martín, el Centro Recoleta, en la Universidad Iteso, Guadalajara y en la Bienal del Cartel, Xalapa

1 (Ronald Shakespear, Señal de Diseño Memorias de la Prácticas, Paidós estudios de comunicación 30)

Referencias bibliográficas

LIBROS

*Alberto Borrini, (2003). Señal de diseño. Argentina: Paidós.

*Lance Wyman . (2010). Lance Wyman Información y Oriente en un entorno Urbano. Puebla: Buap

* Joan Costa . (1989). Señalética de la señalización al diseño. Barcelona : CEAC. Pag 256

* Tapia, Alejandro. El diseño gráfico en el espacio social. Primera edición. México. Editorial designio. 2004. pág. 247

*Frutiger Adrián . (2000). Signos, símbolos, marcas y señales.. Barcelona España : G. Gili, S.A de C.V. GG Diseño

* Aicher, Otl. (1991). Sistema de signos en la comunicación Visual. México: Ed. GG Diseño.

* Burch, Jonh G.. (1992). Diseño de sistema de información: teoría y práctica. México: Noriega, Megabyte.

REVISTA

*[infobrand revista de marketing, branding y comunicación, El sistema señalético, [en línea], -<http://www.infobrand.com.ar/nota9894-0-El-sistema-senalitico-> (consulta: septiembre 2013)

WEB

*(ronald shakespear. (2012). el resto es silencio. 4 de septiembre 2012, de google Sitio web: <http://www.dgcv.com.ar/el-resto-es-silencio-entrevista-a-ronald-shakespear/>)

<http://shakespearweb.com/portfolio/>