



Tesis para obtener el título de Licenciado en Diseño Gráfico



Facultad de Arquitectura • Colegio de Diseño Gráfico

PRESENTAN:

Baez Bagatella María Carolina
Flores Millán Francisco Javier
Gonzaga Centeno Ivonee
Ramales Amaro Guadalupe Carlota
Primavera 2013

Elaboración de un
Libro-Objeto
enfocado a los niños con
síndrome de Down
en la primera etapa de lectura

DIRECTORA DE TESIS
Mtra. Yolanda Quiroz Hernández

ASESORAS
Mtra. Elda E. Lobo Vázquez
Mtra. Ma. Guadalupe Neve Aviza



Tesis para obtener el título de Licenciado en Diseño Gráfico



Facultad de Arquitectura • Colegio de diseño Gráfico

PRESENTAN:

Baez Bagatella María Carolina
Flores Millán Francisco Javier
Gonzaga Centeno Ivonee
Ramales Amaro Guadalupe Carlota
Primavera 2013

Elaboración de un
Libro-Objeto
enfocado a los niños con
síndrome de Down
en la primera etapa de lectura

Este trabajo quiero dedicarlo principalmente a mis padres: Gustavo Baez Torres y Carolina Bagatella Solano, quienes me han dado su amor y su apoyo en cada paso que doy y es gracias a ellos que he llegado hasta aquí. Sus esfuerzos por darnos la oportunidad de estudiar ya empiezan a dar frutos. Se que fueron años difíciles para todos, gracias por sus sacrificios y su paciencia. Los amo, muchas gracias, no los voy a defraudar.

También va dedicado a mis hermanos Abraham y Lucero. Nunca se rindan y siempre alcancen sus metas. Los errores nos hacen crecer y mejorar, siempre hagamos que los corazones de nuestros padres se llenen de orgullo, lo merecen.

A mis tíos: Andrés, Miguel, Martín, Leticia y Cristobal; por apoyarnos tanto. Somos una gran familia.

A mis primos, que cuando terminen sus carreras, sean tan dichosos como yo lo soy en este momento ¡Persigan sus sueños!

A mi abuelita Consuelo, gracias por toda tu ternura, tu amor y apoyo. Soy muy feliz al saber que todos ustedes están conmigo para ver cumplida esta meta tan importante.

También a mi Nonno Fernando, a quien me hubiese gustado mostrarle mi título. "Ti amo nonno. Grazie per il sostegno la mia mamma. Ci manchi."

Agradezco a mis compañeros y amigos: Ivonee Gonzaga, Carlota Rames y Francisco Flores... muchachos, sin ustedes no estaría aquí ¡Son los mejores! ¡Los quiero mucho, gracias por su esfuerzo, dedicación y apoyo!

A nuestras asesoras por mostrarnos el camino correcto y siempre estar ahí para nosotros. Las admiro y las respeto, son unas magníficas personas y mentoras.

Por último y no menos importantes, a todos los amigos que me apoyaron en este último tramo, por darme ánimos y hacer mi vida más alegre. Los quiero.

María Carolina Baez Bagatella

Para mis padres Juan Carlos Ramales Rosales y Angélica Amaro García y mi abue Carlota que siempre me han apoyado y alentado a superarme, por su comprensión y sus consejos en los momentos difíciles.

Para mis hermanos Ana, Isa y Carlos que los quiero mucho, aunque a veces no lo parezca; les deseo que logren todo lo que se propongan en la vida y que se dediquen a lo que amen y les apasione.

A mis abuelos Anita y Herón que desde donde esta me ha cuidado para que yo esté aquí, a mi abuelo Porfirio que no somos de muchas palabras pero igual nos queremos mucho.

A mis tíos y tías que siempre he podido contar con ustedes, en las buenas y en las malas y me han apoyado en cada locura que se me ha ocurrido.

A mis profesoras por su gran apoyo y motivación.

Y sobre todo a mis compañeros de tesis por su paciencia y amistad que hicieron que el proceso fuera armonioso. Sin ustedes no lo habría logrado.

Con todo mi amor

Guadalupe Carlota Ramales Amaro

Antes que nada agradezco a Dios por darme el conocimiento y guiarme a lo largo de toda mi carrera.

Le doy gracias a mi familia porque gracias a su cariño y confianza me ayudaron a llegar con firmeza a realizar una de mis grandes metas en la vida, el término de esta etapa. Pero sobre todo, agradezco de todo corazón al ser más maravilloso de todo el mundo, porque sin sus sacrificios, esfuerzos, amor y mucha paciencia, durante no solamente en la elaboración de este proyecto, sino durante toda mi vida ha estado para mí, gracias mamá porque a ti debo este logro y a ti dedico este triunfo, jamás encontraré la forma de agradecerte tu infinito apoyo y amor. Porque gracias a ti, no sería lo que soy en este momento, te amo.

Así mismo quiero agradecer a un pequeño grupo cada uno con un gran corazón, q más que compañeros se han vuelto mis amigos, chicos me enseñaron que de un grupo de desconocidos pero con grandes sueños y ganas de trabajar se puede lograr cosas grandes, gracias por brindarme su confianza y su alegría, que fueron necesaria para seguir adelante, gracias Francisco, Carlota y Caro.

Gracias a mis maestros, y a mis asesoras de tesis, por su tiempo y apoyo, por trasmitirme un granito de sabiduría, en el desarrollo de mi formación profesional para llegar a la culminación de este proyecto. A cada uno de ustedes mis más profundo agradecimiento.

Ivonee Gonzaga Centeno

A mis padres que siempre me han enseñado a ser una persona profesional, con las dedicaciones que me dieron, así como su apoyo en toda la herramienta que requerí para poder llegar a realizarme.

Y llegar a ser una gran persona con todas sus atenciones, consejos y comentarios que me han hecho a lo largo de mi vida, y que siempre las llevo en el corazón.

Como un consejo que me dio mi padre, que decía, “esfuérzate en todo y hazlo de la mejor manera, pero recuerda que siempre va a ver alguien mejor que tú, y eso no deberá hacerte menos, porque eso significará que aun no lo sabes todo y tendrás que esmerarte aun más y más para poder ser el mejor” este hecho cambio mi visión he hizo que me esfuerce hasta el punto de llegar a estas instancias.

A mi querida madre, que sin sus preocupaciones, atenciones y amor, hizo guiarme en el camino correcto; así como a mis hermanos, que siempre me aguantaron en todo lo que hacía y cuando necesite de su ayuda nunca recibí un “no” como respuesta.

A mi querida abuela que gracias a ella mantuve a lo largo de la carrera un grado comodidad que hizo que se me facilitara muchísimo todos los estudios, trabajos y proyectos que realicé.

Así que este esfuerzo, dedicación y trabajo realizado se los dedico a mi gran familia que tengo, que sin su apoyo sería imposible llegar a este lugar privilegiado en el cual me encuentro en estos momentos, los amo.

Y a mis compañeras de equipo de tesis, que sin su dedicación y trabajo, todo este proyecto no hubiera salido adelante, son unas grandes personas y fue un placer trabajar con ustedes.

Francisco Javier Flores Millán

ÍNDICE



Capítulo I Marco Teórico

1.1 Síndrome de Down

1.1.1 Definición

- a) Características
 - Físicas
 - Mentales

- b) Historia

1.1.2 Educación Especial

- a) Historia
- b) Antecedentes históricos de la educación especial en México
- c) Educación especial para niños Down
- d) Estimulación temprana
- e) Materiales de enseñanza

1.2 Método de lecto-escritura

1.2.1 Introducción

1.2.2 Lectura: Primera Etapa

- a) Criterios para la selección de palabras
- b) Material
- c) Tipos de Materiales

1.3 Diseño Editorial

1.3.1. Antecedentes

1.3.2. Definición

1.3.3 Diseño editorial

- a) Retícula
- b) Color
- c) Tipografía
 - Tipografía para enseñanza de las personas con síndrome de Down
- d) Ilustración

1.3.4 ¿Qué es un libro?

- a) Características técnicas
 - Estructura
 - Empaque
 - Papel

- b) Partes de un libro

1.3.5 Libro objeto

- a) Historia
- b) Definición
- c) Clasificación
- d) Características
- e) Formato

Capítulo II Análisis Iconográficos

Libros:

- 2.1 Un pis
- 2.2 Guerreros orientales
- 2.3 Los Incas
- 2.4 La Odisea de Ulises
- 2.5 Titanic sus relatos
- 2.6 Contrarios. Solapas divertidas con Tino, el minino
- 2.7 Norma Nutria
- 2.8 Sorpresas de Colores
- 2.9 Trafico
- 2.10 Libro de texturas

Capítulo III Desarrollo de la Propuesta

- 3.1 Introducción
- 3.2 Contenido
 - 3.2.1 Primera sección
 - 3.2.2 Segunda sección
 - 3.2.3 Tercera sección
 - 3.2.4 Cuarta sección
- 3.3 Formato
 - 3.3.1 Tamaño
 - 3.3.2 Papel
 - 3.3.3 Fotografía
 - 3.3.4 Modelos tridimensionales
 - 3.3.5 Tipografía
 - 3.3.6 Estructura
 - 3.3.7 Mecanismos
- 3.4 Bocetaje
 - 3.4.1 Sección 1 y 2
 - 3.4.2 Sección 3
 - 3.4.3 Sección 4
- 3.5 Sistemas de Impresión

Capítulo IV Propuesta

- 4.1 Introducción
- 4.2 Portada
- 4.3 Primera sección:
 - Campos semánticos
- 4.4 Segunda sección:
 - Contrarios
- 4.5 Tercera sección: Espacios
 - Casa
 - Parque
- 4.6 Cuarta sección: Hogar
 - Sala
 - Cocina
 - Baño
 - Cuarto
 - Tarjetas
- Bibliografía**
- Apéndice**
- Anexo**
- Glosario**
- Colofón**



INTRODUCCIÓN

PROTOCOLO DE TESIS

I. Situación Actual

De acuerdo con las estadísticas, en el año 2008, la población con síndrome de Down era de alrededor de 150 mil personas, de las cuales sólo el 3% recibía una educación especial (Cruz Martínez, A. párr. 8; 2008 [en línea]). Con base en esto, es evidente que esta parte de la población se encuentra muy marginada en cuanto al acceso a la educación.

El tratamiento psicopedagógico es esencial y la estimulación temprana da excelentes resultados en los niños con esta condición, por lo cual, los niños son más propensos a capturar información que les sea más útil que a mayor de edad. Por lo tanto, es muy conveniente confeccionar programas que los propios padres pueden aplicar en sus domicilios. La orientación y ayuda a los padres también es importante, especialmente en el proceso de aceptación sobre la situación de su hijo y sus posibilidades educativas.

En las últimas décadas se han desarrollado sistemas efectivos en la enseñanza de la lecto-escritura para niños con Síndrome de Down. Estos sistemas se aplican regularmente en el domicilio con la supervisión de un especialista. Tal es el caso del “proyecto Portage (1969) y el proyecto EDGE (1975)” (Sánchez Manzano; 2001:304).

En los años noventa, las doctoras María Victoria Troncoso y María Mercedes Del Cerro publicaron el libro *“Síndrome de Down: Lectura y Escritura”*, el cual habla de un sistema que ha revolucionado la enseñanza educativa para personas con síndrome de Down llamado método de lecto-escritura. Es un libro de distribución gratuita que ha sido adoptado por instituciones especializadas en el tratamiento de este tipo de discapacidad.

Padres, educadores y psicólogos están interesados en introducir al niño desde muy pequeño al aprendizaje formal de la lecto-escritura, habilitar al niño lo más pronto y mejor posible. “Todo esto se manifiesta como, actualmente, la lecto-escritura no es solo prestigio social sino una necesidad, una instancia de poder, sin la cual el individuo queda prácticamente fuera del juego que marca la misma sociedad” (Alcalá;1994:11).

Planteamiento del problema

“La participación de los niños con Síndrome de Down en programas de atención temprana, hace que desarrollen habilidades como atender, percibir, comprender y saber de una manera sistemática, ordenada y eficaz” (Troncoso; 1998:43).

“La introducción del niño a la lecto-escritura es uno de los logros más aplaudidos por parte de los padres y educadores. La capacidad de comunicarse a través del mundo gráfico permite el desarrollo del sujeto en otras esferas de la vida, independizándose y dándole seguridad en su vida futura. La adquisición de la lecto-escritura le posibilita entre otras cosas entrar al mundo adulto, al mundo simbólico y normativo” (Alcalá; 1994:7).

En el libro “*Síndrome de Down*” del doctor mexicano Luis Carlos Ortega Tamez, se afirma que:

“El lenguaje es el medio de expresión de nuestros pensamientos y nos da el establecimiento de las relaciones sociales entre individuos, se documentan en:

- 1.- Expresiones orales
- 2.- Expresiones escritas y corporales.

Los niños Down no tienen expresiones orales muy establecidas, recurren a expresiones de señas. Por ende, el sentido visual es fundamental en su aprendizaje educativo” (p. 137)

A través de la observación y experiencias relacionadas con la profesión, se advierte que existen problemas en el proceso de comunicación debido a algunos materiales utilizados durante las sesiones de enseñanza

a niños con Síndrome de Down, pues el principal problema es que estos son elaborados por los padres, psicólogos y educadores de manera improvisada, creando soluciones intuitivas y conceptualizaciones incorrectas que pueden hacer que el mensaje llegue incompleto.

Todo esto conlleva a un sistema basado en errores. Es aquí donde se requiere la participación del diseñador gráfico para la elaboración de materiales visuales que auxilien, faciliten y optimicen la enseñanza de la lecto-escritura a niños con síndrome de Down.

“Un buen planeamiento en el hogar y una buena enseñanza o programación para los niños con incapacidades de aprendizaje exige los servicios y la capacidad de personas pertenecientes a muchas profesiones. Entre todas las profesiones que se requieren para esto, siempre escasea la gente interesada en este tipo de niños y que tenga la preparación requerida y la experiencia práctica suficiente para trabajar con ellos. Esa falta de personal, es un problema en verdad serio. Aunque contamos con algunas personas sumamente capaces en todas las profesiones relacionadas con los niños con incapacidad de aprendizaje,

su número es muy reducido para que puedan atender a las necesidades nacionales, aparte de encontrarse demasiado distanciadas y no poder por ello dar un patrón uniforme en la calidad de sus servicios” (Cruickshank; 1990: 17).

En la entrevista con la psicóloga Gabina Ibarra Juárez, del Depto. de psicología en la sección de lactantes y maternas del Círculo Infantil de la Benemérita Universidad Autónoma de Puebla, enfatizó que los educadores no siempre cuentan con el material o los recursos para aplicar el método de enseñanza que ha dado los mejores resultados. Ante la necesidad de elaborar sus propias fichas, utilizan materiales precarios que resultan poco funcionales y que no son los ideales por cuestiones de manejabilidad o durabilidad. La principal preocupación es que los niños respondan al método, pero desconocen el tratamiento de las imágenes y materiales que podrían ayudarles a provocar un mayor estímulo visual, fundamental para los niños con síndrome de Down.

II. Hipótesis

La elaboración de un libro objeto, que contenga conceptos apegados al método de lecto-escritura, enfocado a los niños con síndrome de Down atendidos en el Círculo Infantil de la BUAP, que se encuentran en la primera etapa de lectura; apoyará la enseñanza, fortalecerá y ejercitará lo aprendido por el niño.

III. Justificación

Observando la estructura del sector educativo, específicamente en el ámbito de educación especial de los niños con síndrome de Down, existe un trabajo multidisciplinario entre educadores, psicólogos, terapeutas, directivos y padres de familia. Se hizo un recorrido por varias instituciones de asistencia para niños con discapacidad y, al conversar con los responsables de impartir la enseñanza de lecto-escritura, explicaron la situación en la que se encuentran estos centros.

En el caso de Círculo Infantil de la BUAP (institución en la que se focaliza esta investigación), la psicóloga Gabina Ibarra Juárez explicó que la enseñanza de la lecto-escritura en los niños con síndrome de Down comienza desde los primeros meses de vida. Utilizan el método de las doctoras María Victoria Troncoso y María Mercedes Del Cerro que se describe en el libro *“Síndrome de Down: Lectura y Escritura”*. Este libro es accesible para los padres de familia y educadores, pero carece del estímulo visual que los pequeños requieren.

El método se emplea para casos de síndrome de Down, discapacidad intelectual, disminución auditiva e incluso, autismo. Se emplean estímulos visuales, ya que son mejor comprendidos por los niños durante la primera etapa. El libro *“Síndrome de Down: Lectura y Escritura”* no incluye material didáctico que los padres y los educadores puedan utilizar durante las sesiones. Existen muchas carencias y deficiencias en los materiales elaborados por ellos mismos, por lo que no se llega a tener una interacción cien por ciento efectiva entre el niño y sus herramientas de aprendizaje.

De ahí nace la necesidad de integrar el trabajo de los diseñadores gráficos en el área educativa. El diseñador gráfico creará una solución visual que cumpla con las exigencias prácticas (Wucius Wong, 1993:13). La misión es optimizar el proceso de enseñanza mediante la generación de elementos gráficos y aplicarlos conforme al método de las doctoras María Victoria Troncoso y María Mercedes del Cerro, el cual ha sido aprobado por los expertos en educación especial, con el objetivo de crear un libro-objeto que enriquezca los procesos de aprendizaje de los niños con síndrome de Down.

IV. Objetivo general

Generar un libro-objeto especializado en la enseñanza de la lecto-escritura para los niños con síndrome de Down en la primera etapa de lectura descrita en el libro *“Síndrome de Down: Lectura y Escritura”*, con el fin de que puedan reconocer y escribir palabras cortas básicas para la vida cotidiana.

V. Objetivos particulares

- Conocer qué es el síndrome de Down.
- Definir en qué consiste el método de lecto-escritura.
- Explicar qué es un libro-objeto.
- Establecer los elementos gráficos que debe tener el diseño del libro objeto.

VII. Alcances y Limitantes

Antes de profundizar en el tema, se deben definir los alcances de este trabajo de investigación y las limitantes del mismo, establecer las condiciones de tiempo y recursos con los que se cuenta para llevarla a cabo, así como delimitar los objetos de estudio y el área geográfica sobre la que se encuentran.

La primera etapa de lecto-escritura en los niños con síndrome de Down en el área de Puebla y Tlaxcala, ha sido apoyada por medio de múltiples instituciones, destacando la participación del Círculo Infantil de la BUAP. Si bien esta etapa es caracterizada por la utilización de materiales didácticos, los libros objeto son una herramienta indispensable en el desarrollo de las habilidades de lecto-escritura.

Durante esta investigación se hace énfasis en el libro-objeto, la población de niños con síndrome de Down y su método de aprendizaje de la lecto-escritura. Se delimita dentro de las disciplinas relacionadas con la educación especial: psicología y pedagogía, ambas proporcionan la información y los conocimientos que no son propios del diseñador, pero que resultan necesarios para desarrollar la propuesta. De esta

manera, se deben tomar en cuenta como características primordiales los recursos humanos y, para dicho propósito se requiere el apoyo de: psicólogos, terapeutas, profesores de educación especial y padres de niños con síndrome de Down.

Con respecto al contenido del libro-objeto, sólo contendrá los ejercicios y materiales descritos en el libro *“Síndrome de Down: Lectura y Escritura”* de las doctoras María Victoria Troncoso y María Mercedes del Cerro, pues es esta publicación en la que se basa el sistema de enseñanza del Círculo Infantil de la BUAP por sus óptimos resultados.

En el área de diseño gráfico se aborda el diseño editorial, retículas y composición, la teoría del color, tipografía, materiales, ilustración y sistemas de producción gráfica. Es necesario indagar en estas para generar el libro-objeto que se propone, todo esto considerando el tiempo de la investigación, que se sitúa en un lapso de 11 meses que da inicio durante el periodo de Verano 2012 y finaliza en Primavera 2013.

Por último, en cuanto a los recursos económicos destinados a este proyecto, existen los necesarios para el proceso de investigación y para la creación de un ejemplar para el Círculo Infantil de la BUAP, con quien se trabaja en primera instancia, y lograr la implementación de este material para reforzar la estimulación temprana en los niños con síndrome de Down.



CAPÍTULO I

MARCO TEÓRICO

1.1.1 Definición

El síndrome de Down es una alteración genética producida por la presencia de un cromosoma extra (o una parte de él) en la pareja cromosómica 21, de tal forma que las células de estas personas tienen 47 cromosomas con tres cromosomas en dicho par (de ahí el nombre de trisomía 21), cuando lo habitual es que sólo existan dos. Este error congénito se produce de forma natural y espontánea, sin que exista una justificación aparente sobre la cual poder actuar para impedirlo. Por lo tanto, no hay culpables (Fundación Down España, 2008; párr. 1 [en línea]).

Según el diccionario de la Real Academia Española, la definición para síndrome Down está dividida (22ª e d., 2001[En línea]).

Síndrome. (*Del gr. συνδρομή, concurso*).

- 1. m. Conjunto de síntomas característicos de una enfermedad.
- 2. m. Conjunto de fenómenos que caracterizan una situación determinada.

~De Down.

- 1. m. Med. Enfermedad producida por la triplicación total o parcial del cromosoma 21, que se caracteriza por distintos grados de retraso mental y un conjunto variable de anomalías somáticas, entre las que destaca el pliegue cutáneo entre la nariz y el párpado, que da a la cara un aspecto atípico.”



Imagen 1- Esquema cromosómico

a) Características

El síndrome de Down es la trisomía (existencia de un cromosoma extra) más frecuente en la especie humana. En el 95% de los casos se trata de una trisomía regular, un 1% corresponde a mosaicismos (condición en donde un individuo tiene dos o más poblaciones de células que difieren en su composición genética) y el 4% restante a translocaciones, resultado de una trisomía 21 total o parcial. El síndrome de Down se halla asociado a un fenotipo característico que incluye retraso mental, facial dismórfica, patrones dermatoglíficos (surcos dérmicos) e hipotonía neonatal (disminución del tono muscular) (Hook en Flórez, Troncoso y Dierssen, 1996: 13).

Características Físicas

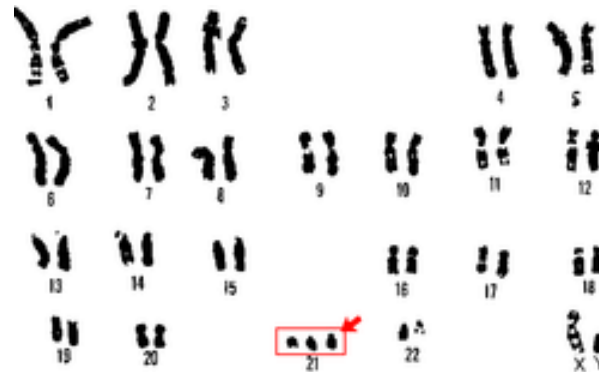
“Las personas con síndrome de Down tienen características físicas muy particulares entre las que se encuentran:

- Estrabismo, que es la desviación del alineamiento de los ojos haciendo que sufra falta de coordinación ocular.
- Su nariz es pequeña y achatada, puesto que el puente se encuentra aplastado, ya que los huesos no se desarrollaron debidamente; tienen la mucosa gruesa y padecen de constante escurrimiento nasal.
- Los labios tienden a ser gruesos, secos y con fisuras, con una boca pequeña y el paladar alto y con forma de ojal dando como consecuencia su dificultad de habla; la lengua redonda y suele ser grande.
- Los dientes comienzan a salir alrededor de los 9 a 20 meses, con inflamación en las encías junto con paradentosis puede ocasionar pérdida de los dientes a temprana edad.
- Cuentan con la particularidad de tener la voz más grave y gutural generando un gran problema de lenguaje, ya que con ello se crea un impedimento en la movilidad de las cuerdas vocales haciendo que no pueda hablar correctamente.

- Los pabellones auriculares se hacen más pequeños con una ubicación ligeramente más baja de lo común.

- El cuello es corto y más ancho de lo normal lo cual genera visualmente como si estuviera la cabeza pegada al tronco.

- También cabe destacar que hay una anomalía en la caja torácica con la característica que de ser ancha y corta, manteniendo una estrecha comunicación entre los ventrículos y la arteria que genera un problema cardíaco.

- Otro punto importante de las características físicas son las extremidades superiores que cuentan con una longitud más corta, con manos más anchas, dedos cortos, que cabe mencionar que los dedos pulgares y meñiques son aún más pequeños en comparación de una mano normal, al cual hay una probabilidad del 10% que el meñique no cuente con una falange. Mientras tanto las extremidades

inferiores es común el poder observar luxaciones de cadera, con pies cortos y planos.

- Los genitales masculinos tienden a tener un desarrollo más tardado, en todos los casos se cuenta con un pene corto y con una probabilidad del 50% que los testículos no desciendan, con lo cual llegan a ser estériles; tanto el vello púbico como facial son escasos.



Imagen 2- Ilustración de un bebé con SD

Características Mentales

- En el caso de la mujer, el periodo menstrual se retrasa y es irregular en algunas ocasiones, el vello púbico llega a ser lacio y escaso, sus pechos se desarrollan poco.

- La piel es muy delgada y fina, por lo tanto es también muy sensible y está muy propensa a sufrir algún tipo de infección, y con el tiempo se desarrolla y se envejece.

- Otra de las características importantes es que los músculos son hipotónicos, es decir, están flojos y suaves, que hace que no puedan ejercer fuerza para poder realizar algún movimiento que quieran, por lo tanto, se le dificulta la estabilidad articular y se predisponen a las luxaciones, por ello los niños con síndrome de Down tardan demasiado en gatear y como consecuencia en caminar.” (Ortega, 1997: pp. 48-59)

El síndrome de Down también es considerado como una discapacidad intelectual, ya que las personas que nacen con esta condición cuentan con un retraso mental en todos sus casos, con la excepción de ser más grave uno que otro.

Para poder determinar el estado mental se debe diagnosticar el grado de la deficiencia, que por lo general está entre los 30 y 60 puntos de coeficiente intelectual. Este está sujeto a dos factores importantes: los no modificables que son de herencia y los que pueden ser modificados, del aprendizaje que se va generando a lo largo de su vida.

Una cualidad de los niños con síndrome de Down es el ser muy sociables, simpáticos y alegres; si son agredidos, reaccionan como cualquier niño con llanto, enojos o golpes según sea el caso. El ser sociable es algo que tienen muy arraigado en su forma de ser y como consecuencia de ello, se forman y crean afectos estrechos con las personas que comparten algún vínculo. Por la misma razón, son muy agradecidos y demuestran su gran sentido del humor.

La perseverancia (condición mental que dificulta el aprendizaje de nuevas cosas) está muy presente en su vida diaria y hace que se obsesionen con una sola tarea que haya captado su atención, no desisten de ella hasta que crean que la han cumplido. Aquí es donde se les introduce a la formación laboral que los ayudará en un futuro a desempeñar una profesión como parte de su educación.

Tienen una gran curiosidad por el ruido, les gusta el poder oír música y estar bailando, tienen gran interés por las cosas que observan, por lo tanto, se concluye que los niños con síndrome de Down son niños que disfrutaban de los pequeños momentos agradables y a pesar de sus dificultades físicas, crean lazos muy estrechos con las personas que los rodea (Ortega, 1997: pp. 48-59).



Imagen 3- Fotografía de niña con SD

b) Historia

En el año 1886 el médico británico John Langdon Haydon Down fue el primero en descubrir las características clínicas que tenían en común los miembros de un grupo concreto de personas, sin poder determinar su causa.

En su publicación "*London Hospital Reports*" describía minuciosamente a un conjunto en particular que mostraban un parecido al grupo étnico de los mongoles, aunque con la particularidad de que estos presentaban un cuadro de retraso mental.

Sin embargo, es en julio de 1958 cuando el genetista francés Jérôme Lejeune descubre que el síndrome consiste en una alteración cromosómica del par 21, y se convierte en la primera anomalía de este tipo encontrada en el ser humano.

El síndrome de Down es la principal causa de discapacidad intelectual y la alteración genética humana más común: una de 700 concepciones. La incidencia aumenta con la edad materna, especialmente cuando esta supera los 35 años, siendo este el único factor de riesgo que

ha sido demostrado de concebir una criatura con síndrome de Down (Ortega, 1997:40).

1.1.2 Educación Especial

En el sistema educativo nacional mexicano existe la educación especial como una variante para niños y jóvenes que presentan problemas de adaptación o permanencia en los planteles educativos tradicionales.

Existen dos clases de instrucción especializada: la básica y la complementaria.

La formación básica tiene como objetivo la integración social y lograr independencia personal; los individuos que recurren a esta, por lo regular, tienen discapacidad intelectual aguda.

En cambio, la formación complementaria es temporal y adicional a la educación estándar; a esta recurren los sujetos con problemas leves que no les impiden asistir a clases normales, pero conforme vayan presentando dificultades que perturben su enseñanza, necesitarán de algún tipo de ayuda. En esta categoría se encuentra gran parte de la gente que requiere una educación

especial que se caracterice por contar con terapias de lenguaje y el aprendizaje en institutos o centros psicopedagógicos especializados.

La educación para las personas con discapacidad mental se ha complicado por el actual interés en que dichos individuos sean incorporados a escuelas ordinarias, dando como resultado que haya una demanda de metodologías y sistemas de adiestramiento que sean adecuados para la variedad de habilidades y capacidades con las que los maestros deberán lidiar dentro de clases integradas y especiales (Hobbs y Bartel, en Sánchez, Cantón y Sevilla, 1997:2).

"La educación especial abarca un grupo muy amplio de clientes con características muy heterogéneas: desde niños con déficit significativos y severos como discapacidad mental, visual, auditiva y limitaciones motoras generales hasta aquellos que son completamente muy sanos y funcionales, a no ser por una limitación muy específica en su desarrollo como pueden ser los problemas del lenguaje o la discapacidad matemática" (Sánchez et al, 1996: 2).

Las labores de educación especial están sujetas a las variantes que se presentan en los períodos, las constituciones y las naciones. A pesar de esto, hay grupos de usuarios que destacan en esta modalidad. La Secretaría de Educación Pública en México (SEP) clasifica a los escolares que necesitan una formación especial de acuerdo con sus particularidades.

Las clasificaciones primordiales de este organismo son las siguientes:

- Retraso mental
- Discapacidad de aprendizaje
- Trastornos de audición y lenguaje
- Limitaciones visuales
- Limitaciones motoras
- Problemas de conducta

Los individuos con alguna de estas discapacidades muestran dificultades parecidas a los situados en otros conjuntos pedagógicos. Hay estudiantes con distintas particularidades, así como otros con aptitudes especiales y autismo que, de forma progresiva, comienzan a favorecerse con las nuevas técnicas emergentes en la estructura de la educación especial (Sánchez, et al., 1996: 2).

Vigotski comparte su pensamiento sobre las personas con síndrome de Down y afirma que, en mayor o en menor medida son competentes cognitivamente para el aprendizaje, siempre y cuando el contexto familiar, escolar y social sea -igualmente- competente para la enseñanza y de su disposición para formar al individuo (Flórez, et al., 1997:9).

Es casi inimaginable que un recién nacido con síndrome de Down no sea llevado a donde pueda recibir una estimulación temprana.

a) Historia

A partir del siglo XVI se ha evolucionado mucho en el cuidado de las personas con discapacidades, desde que Ponce de León puso sus conocimientos al servicio de los sordos para que pudieran integrarse a la sociedad, al aprender y comunicarse, sin tener que abandonar las instituciones de entonces.

Los siglos XVII y XIX se caracterizaron por la creación de instituciones de educación especial en diversas partes del mundo, en particular para personas con ceguera o sordera, las escuelas para niños con discapacidades intelectuales y de aprendizaje ofrecían un hogar, altruista o caritativamente.

A comienzos del siglo XX la psicología experimental, de la Gestalt, así como los escritores Dewey y James, empezaron a intervenir en la conceptualización del proceso de aprendizaje. Sin embargo, posiblemente la contribución más reveladora de este siglo haya sido la

aplicación de la teoría conductista del aprendizaje a la práctica de la enseñanza, que supuso el declinar del moderado impacto de la teoría cognoscitiva en la educación especial. Desde los principales trabajos de Itard, hasta comienzos del siglo XX, otorgaba particular interés al adiestramiento mental a través de la estimulación de los sentidos.

En el decenio de 1960, los esfuerzos de la comunidad y la administración consiguieron que se comenzaran a institucionalizar los servicios con lo cual surgieron métodos, técnicas y programas que facilitaban la adaptación del personal docente y la integración social de las personas con discapacidad a la escuela. Se logra apreciar el cambio en la forma de pensar y de actuar con relación a la educación de los alumnos con discapacidad, particularmente en los países occidentales.

Sin embargo, el aislamiento de los alumnos de lento aprendizaje de la escuela regular se basaba en la iniciativa de equidad de oportunidades, lo que produjo un incremento en el número de clases especiales y de programas correctivos de lenguaje y matemáticas; a partir de esto muchos niños fueron calificados de excepcionales sobre la base de dificultades de aprendizaje, desventajas sociales o culturales, deficiencias físicas, discapacidades intelectuales o conducta desviada, lo que los obligaba a asistir a clases especiales (Asman, en Sánchez, et al., 1996:4).

b) Antecedentes históricos en México

La aparición de instituciones especiales de educación en México se da a mediados del siglo XIX, cuando Benito Juárez fundó en 1867 la Escuela Nacional para Sordos y en 1870 la Escuela Nacional de Ciegos. El Dr. José de Jesús González, científico precursor de la educación especial para personas con retraso mental, organizó una escuela en la ciudad de León, Guanajuato en 1914.

Se instituyeron dos escuelas de orientación para varones y mujeres en la capital del país, y empezaron a funcionar grupos de capacitación y experimentación pedagógica de atención para personas con retraso mental en la UNAM entre los años 1919 y 1927. En este periodo, el profesor Salvador Punto Lima, fundó una escuela para personas con deficiencia mental en la ciudad de Guadalajara.

El Dr. José de Jesús González planteó la necesidad de crear una escuela modelo en la ciudad de México, la cual se inauguró en 1932 tras tres años de labor y hasta la fecha lleva el nombre de Policlínica No. 2 del D.F. Él fomentó la implantación en el sistema educativo del país de técnicas especializadas para alumnos con retraso mental; y la

creación del departamento de higiene escolar y psicopedagogía se les atribuye a la Dra. Santa María y al Maestro Lauro Aguirre.

“En 1935, el Dr. Roberto Solís Quiroga, promotor de educación especial en México y el resto de América, planteó al entonces Ministro de Educación Pública, el Lic. Ignacio García Téllez, la necesidad de institucionalizar la educación especial en nuestro país. Como resultado de esta iniciativa, se incluyó en la Ley Orgánica de Educación, un apartado referente a la protección de las personas con retraso mental por parte del Estado. El mismo año, se creó el Instituto Médico-Pedagógico especializado en la atención de la persona con discapacidad mental” (Sánchez, et al., 1996:5).

En 1943 se inauguró en el mismo local del instituto Médico-Pedagógico la escuela de formación docente para maestros especialistas. En 1959 se creó la oficina de coordinación de educación especial, dependiente de la dirección general de la educación superior e investigaciones científicas.

Las Escuelas de Perfeccionamiento 1 y 2 se fundaron en 1960 y para 1966 se crearon 10 más en el D.F. y 12 en el interior del país.

En el sexenio de Luis Echeverría (1970-1976) el gobierno creó los CREE que son los Centros de Rehabilitación y Educación Especial con los cuales admitieron

a un número mayor de individuos con necesidad de educación especial a un costo menor (Sánchez, et al., 1996:5).

En 1973 se firmó un convenio entre la Secretaría de Salubridad y Asistencia (SSA), la SEP y el Sistema Nacional para el Desarrollo Integral de la Familia (DIF) para crear Centros de Rehabilitación y Educación Especial en las entidades con el objetivo de perfeccionar los recursos para ofrecer una atención integral en rehabilitación y educación, así como proporcionar los apoyos técnicos necesarios para los niños con trastornos neuromotores, de audición, de visión y con deficiencia mental.

A partir de 1979, con objeto de sistematizar y regular el subsistema para hacerlo compatible con la normatividad técnica, operativa y administrativa de la SEP, y contar con las bases para su expansión, se inició un nuevo proyecto de organización de la Dirección General de Educación Especial (DGEE) y de sus servicios, que a su vez realizaron diversas investigaciones orientadas a conocer las características de los alumnos y a desarrollar modelos de atención educativa.

En 1984 se hicieron modificaciones al Reglamento Interior de la SEP, entre las que destaca el cambio del término “atípicos” por el de “niños con requerimientos de educación especial”.

Los Grupos Integrados consisten en un servicio especial anexo a una escuela primaria, el cual es destinado a la atención de los problemas de aprendizaje que se presentan en el primer grado de enseñanza primaria (Sánchez, et al., 1996: 6), estos se expandieron en todo el país en el marco del programa denominado “Primaria para Todos los Niños”, de tal manera que a ellos se incorporaron numerosos profesionales con distinta formación en la cual se hallaban pedagogos, psicólogos, maestros de educación primaria, trabajadores sociales, especialistas en aprendizaje y lenguaje, entre otros y desde la incorporación de este personal, el perfil de los profesionistas que se podían vincular a la educación especial se alteró drásticamente.

Se desplegaron y aplicaron programas especiales para la enseñanza y el aprendizaje de la lectura, la escritura y la matemática, para la educación de los alumnos especiales de los grupos

integrados, mismos que derivaron otros programas entre los años 1984 y 1988 en educación especial (Cassillas Ontiveros, s.f.: 5 [en línea]).

“En mayo de 1995 se formó en Los Pinos, la Comisión Nacional Coordinadora para el desarrollo del Programa Nacional para el Bienestar y la Incorporación al Desarrollo de las Personas con Discapacidad. El documento emitido se prevé como el marco de orientación de las acciones institucionales para el sexenio 1994-2000. Entre sus principales planteamientos resaltan:

- Prevención de la salud y de la discapacidad
- Ampliar el acceso a la rehabilitación y a la obtención de aditamentos.
- Acceso de niños con discapacidad a las estancias para bienestar y desarrollo
- Protección y atención integral al anciano con discapacidad
- Integración de los menores con discapacidad a la escuela regular
- Integración de los menores con discapacidad al acceso a la cultura, deporte y recreación
- Derriba las barreras físicas, de transporte y comunicación
- Garantizar el pleno ejercicio e los derechos humanos de la persona con discapacidad
- Registrar a la población con discapacidad con el fin de conocer el universo total y los personajes reales de las diversas discapacidades en México.” (Sánchez, et al, 1996: pp. 5-6).

c) Educación especial para niños Down

La educación juega un papel muy importante en la evolución y transformación del niño Down, tanto para su bienestar como para el de la misma sociedad. A pesar de sus claras limitaciones, puede lograr un desenvolvimiento exitoso en su vida adulta gracias a la debida formación que reciba desde niño.

La educación del niño Down debe ser precoz y sumamente estimulante, ya que inician su instrucción desde recién nacidos porque durante esa etapa se ha demostrado que una buena estimulación puede lograr una educación más penetrante y así cumplir con las metas trazadas.

El lenguaje articulado se enseña en un contexto más general: el de la comunicación multimodal, es decir, por medio de actitudes corporales, posiciones, gestos, mímicas faciales, entonaciones, ritmos de palabras y acentuaciones.

Conforme se va desarrollando la mente del niño Down se va enriqueciendo su lenguaje escrito, el cual irá emergiendo progresivamente. Por esto, se trabaja ampliamente en el avance de un método psico-educativo para fortalecer su aprendizaje.

El primer contacto con los compañeros de la escuela es importante, es una base de la sustentabilidad emocional y, por lo tanto, se adquiere un ambiente que se puede aprovechar para aplicar en su educación y le dé seguridad.

Hay que evitar retrasarlos decidiendo por ellos, ya que fueron capaces de cumplir con ciertas tareas. El niño Down debe ser capaz de terminar el mismo trabajo sin ayuda y sin complicaciones.

La preparación prelingüística abarca los primeros 3 años de vida, dada la condición de los niños con síndrome de Down, que conlleva a una serie de acciones recíprocas que comienzan con balbuceos que intentan imitar lo que escuchan. Esto hace que comience el desarrollo de su centro del lenguaje.

Debe darse seguimiento y favorecer el desarrollo del pequeño, por lo que debe ser evaluado constantemente y lo más preciso posible para que resulte eficiente (Rondal, 1995: pp. 32-37).

“Las primeras palabras pronunciadas surgen aproximadamente a los 10 y 18 meses, en el primer desarrollo del léxico posible identificar una fase lenta y una fase más rápida. La fase más lenta abarca un periodo que va de los principios del léxico y llega a los 20 meses o dos años de edad. Durante este periodo la adquisición de las nuevas palabras se hace en forma lenta e irregular. Las palabras utilizadas suelen tener un valor de referencia mayor, por ejemplo, una determinada palabra que designa a perros, será igualmente empleada al principio para designar a gatos, algunas veces a las ovejas y las vacas u otro tipo de cuadrúpedos; como si el niño en esta etapa solo comprendiera un rasgo semántico.

Mas aparte se tienen numerosas producciones léxicas del niño pequeño, semánticamente, pequeñas frases que por ejemplo; “papá” que puede significar; según el contexto: “mira, ahí viene papá”, “quiero a papá” “esto pertenece a papá”, etc.... Se llama holofrases a este tipo de producciones verbales. La fase más rápida de desarrollo léxico empieza después de los dos años de edad. En términos generales, los mismos tipos de desarrollo aparecen en el niño Down. Todo sucede como si la fase lenta del desarrollo léxico se extendiera hasta alrededor de los cuatro años...” (Rondal, 1995: 43).

d) Estimulación temprana

Sus orígenes hacen hincapié en los trabajos realizados por educadores con respecto al retardo mental, en el que la persona con daño cerebral busca una recuperación de sus habilidades cognitivas. (Álvarez, 2000:22).

Existía un criterio afín hacia la capacidad cognitiva la cual se decía que era fija, invariable y que su desarrollo estaba predestinado genéticamente, por lo tanto, la inteligencia de la persona dependía de un origen desconocido e inmodificable de la ocupación diaria.

Uno de los objetivos primordiales de la estimulación temprana en cualquier niño, con o sin síndrome de Down, es desarrollar al máximo el potencial psicológico de este considerando su condición biológica y los aspectos emocionales y sociales.

Al introducir al niño a la estimulación temprana se toma en cuenta en el grado de dificultad o la situación en que se encuentre. Esto lo menciona el autor Juan Nacimiento, al considerar que la educación precoz encierra dos aspectos importantes: primero, el

medio ambiente en que se desenvuelve el niño, optimizando selectivamente a través de la estimulación; segundo, que esta acción debe iniciarse desde el nacimiento o en las primeras etapas de la vida, especialmente en los menores de 5 años y en cualquier momento de su existencia, en un sistema preferido de estímulos ambientales positivos y de cuidados de salud que le permitan prevenir problemas específicos.

Otros autores creen que la estimulación debe iniciarse en la etapa fetal, con estímulos visuales y auditivos que ayudan al niño (Álvarez, 2000: 39). La Fundación Teletón de México, afirma que antes de los 6 meses de edad, se debe estimular al niño desde su gestación a través de música y las voces de los papás. Una vez que nace y se detecta algún problema, se debe seguir el programa hasta que su médico lo considere necesario, esto podría ser hasta los 2 años (2011: párr. 14 [en línea]).

Pero cuando se proporcionan programas de intervención temprana a niños con síndrome Down y a sus familias se obtiene un efecto positivo; es decir, al incorporarlos en el primer año de vida,

gran parte del retroceso en el desarrollo intelectual puede reducirse en gran medida o eliminarse por completo a cambio de una efectividad a corto plazo.

Definición

La psicóloga argentina María José Fernández Ferrari, especialista en la estimulación temprana, manifiesta que es una técnica de abordaje interdisciplinario cuyo objetivo es que los niños de 0 a 36 meses -o más-, adquieran las habilidades de las distintas etapas del desarrollo de manera progresiva a través del juego, una actividad que hace que el niño se divierta pero sobre todo, que a su vez descubra y aprenda (2010: pp. 3-15).

Hernán Montenegro y Francisco Álvarez la definen como “el conjunto de acciones tendientes a proporcionar al niño las experiencias que éste necesite desde su nacimiento, para desarrollar al máximo su potencial psicológico. Esto se logra a través de la presencia de personas y objetos en cantidad y oportunidad adecuadas y el contexto de situaciones de variada complejidad que generen en el niño un cierto grado de interés y actividad, condición necesaria para lograr una relación dinámica en su medio ambiente y un aprendizaje efectivo”. Esta descripción se refiere más a los aspectos del significado de todo lo que le rodea, si se hace a temprana edad, los resultados serán mejores y más notables (Álvarez, 2000: 38).

El término “precoz” también es adecuado refiriéndose a la palabra “temprana”, este fue utilizado inicialmente en el síndrome Down para identificar acciones oportunas orientadas a prevenir mayor daño de la lesión. Este término “temprano” se ha utilizado también en la literatura científica con mayor amplitud para incluir las intervenciones que contemplen cambios en el ambiente a personas sanas para cuidarlos preventivamente de un retraso en el desarrollo físico y mental (Álvarez, 2000: 38).

La estimulación temprana, según Carlos G. Wernicke, doctor y director de la Fundación Holismo de Educación, Salud y Acción Social en Buenos Aires, consiste en la intervención de un profesional o de varios, según la necesidad en la etapa inicial de la vida de los pequeños, con el objetivo de auxiliar en el establecimiento (o el restablecimiento) de un vínculo firme y sano entre los padres y el bebé.

Por otra parte, el objetivo es habilitar (o rehabilitar) en el niño sistemas de funciones con el fin de que se desarrollen maniobras básicas y el niño pueda madurar lo más normal posible, a partir de un buen vínculo y una buena preparación.

Ambas variables deben cumplirse, pues no basta una correcta habilitación de funciones en un niño con vínculos descuidados, así como tampoco sirve que uno bueno sea acompañado por una pobre habilitación de funciones básicas. La sana maduración implica tanto un entorno emocional (vínculo), como capacidades que permitan los aprendizajes (habilitación) (Wernicke, 1993: párr. 3[en línea]).

e) Materiales de enseñanza

Existen 5 elementos esenciales que son básicos en un programa educativo para niños con incapacidad de aprendizaje:

- La reducción de estímulos.
- La estructuración del espacio.
- La estructuración del ambiente de aprendizaje
- El programa de enseñanza.
- El elemento consiste en los materiales de enseñanza.

Al ser los responsables de la compra de juegos, juguetes, libros y otros materiales; padres y maestros necesitan

obtener información suficiente sobre estos. Si el equipo resulta inadecuado o muy complicado, de acuerdo con la coordinación y capacidad motora del niño, seguramente terminará arrumbado en un rincón. Los infantes se frustran fácilmente si el juguete no es el adecuado, pero se muestran muy complacidos por uno que se haya comprado de manera inteligente.

“El maestro o el padre deben enseñar pensando en la incapacidad.” (Cruickshank, 1990: 60) El personal de diagnóstico (especialmente los psicólogos) tiene la responsabilidad de hacer que el maestro comprenda a detalle cómo son los materiales de enseñanza. Deben describir cuidadosamente al niño en función de sus capacidades perceptivas y motoras.

Los padres deben conocer el lapso de atención de que son capaces sus hijos. Si los padres tienen en mente esto, habrá menos altercados entre ellos y los hijos. ¿Cuánto tiempo deberá jugar un niño con un juguete? ¿Cuánto tiempo es de suponer que atienda un juego de cartas? Algunos padres informan, por ejemplo, que sus hijos con incapacidad de aprendizaje pasan largos periodos frente a la televisión.

No se debe esto tan solo al sumo interés que el programa tenga para el niño, sino a que el cuarto, parcialmente oscuro en que este se encuentra viendo el programa de televisión, reduce los estímulos ambientales lo suficiente para que no se distraiga y aparte los ojos de la pantalla. Tal situación ayuda a ampliar el lapso de atención.

Asimismo, deben elegirse los materiales de enseñanza con base en la aplicación en la situación de aprendizaje preparada para el niño. Es indispensable que todos los materiales se relacionen con las incapacidades que el niño muestra. Los maestros y los padres deben evaluar cuidadosamente los juegos, las actividades y los materiales, atendiendo al valor educativo que tengan y a su posibilidad de complementar su incapacidad psicológica característica del niño.

Deben planearse las actividades ejercidas por un infante, de modo que lo ayuden a lograr una meta especial. Esta evaluación continua permitirá guiar el proceso y, tal vez, evite que el maestro se entusiasme desmedidamente con un nuevo tipo de material. El que algo tenga buena apariencia y atraiga al maestro o al padre no lo califica necesariamente como una buena herramienta de enseñanza.

Cuando se eligen los juegos se debe prestar atención a la apariencia, resistencia, atractivo táctil, sencillez de manejo y tarea de aprendizaje, así como el tomar en cuenta que los artículos de madera son más satisfactorios que los plásticos. También es importante que

los colores y los diseños sean claros y no estén saturados, para no llegar a perder la atención del niño, así como resistir un trato normal. Las instrucciones deben ser lo bastante claras para poder usar el artículo. No importa qué juegos existan en el mercado, el criterio de elección más importante son las capacidades y los intereses de el que va a usarlos.

La familiaridad y el buen éxito con un juego pueden hacer que un infante siga gozándolo aunque haya progresado lo suficiente como para pasar a otros más complejos o complicados.

Uno de los errores que se cometen al hacer un material de aprendizaje es que la mayoría cuentan con demasiados detalles innecesarios, tendiendo esto a disipar la energía del receptor antes de que haya completado la tarea.

Los niños normales reaccionan positivamente cuando el material es “atractivo”, mientras que los niños con alguna discapacidad son víctimas de ese mismo material, pues cuando se enfrentan a él se distraen de un punto de interés.

Es importante que los materiales sean sencillos y es necesario indicar que los libros de ejercicios son ricos en dibujos y materiales adecuados al aprendizaje; donde a menudo se emplea como libro de ejercicio simplemente recortando los dibujos y montándolos en otro tipo de papel o en cartulina. (Cruickshank, 1979:197-198)

CAPÍTULO I

MARCO TEÓRICO

MÉTODO DE LECTO-ESCRITURA

1.2 Introducción

A lo largo de este trabajo de investigación se han mencionado diversos métodos de enseñanza de la lecto-escritura a los niños con síndrome de Down que han probado su efectividad y que han sido utilizados desde hace décadas como los proyectos “Portage” (1969) y “EDGE” (1975) (5 p.) y otros que se aplican en diversas instituciones tanto internacionales como nacionales.

Como se menciona previamente, este proyecto está enfocado al Círculo Infantil de la BUAP. En esta dependencia se utiliza el método descrito en el libro “*Síndrome de Down: Lectura y escritura*” de las doctoras María Victoria Troncoso y María Mercedes del Cerro. Por tal motivo, este proyecto y su contenido, se basará únicamente en este método.

En este capítulo se profundizará en la utilización de este sistema, los procesos y especificaciones que establece para la

elaboración de materiales y el porqué de que haya sido seleccionado por el Círculo Infantil como aquél que le proporciona mejores resultados.

Por lo tanto, todas las citas y referencias que se mencionan en este apartado han sido extraídas de la publicación de las doctoras en su reimpresión del año 2005.

En ocasiones, las personas con problemas de aprendizaje y deficiencia mental, incluyendo a las que tienen el síndrome de Down, no aprendieron a leer porque el método comúnmente utilizado estaba hecho para personas “normales”.

“La experiencia enseña que una parte de los niños deficientes mentales pueden aprender a leer algunas letras, palabras o frases sencillas e incluso párrafos cortos pero lo hacen mecánicamente...podemos afirmar que algo parecido ocurre con la escritura, al menos cuando copian un texto lo hacen sin saber que escriben. En ocasiones pueden llegar a escribir frases aprendidas de memoria” (Bach, en Troncoso, 1998: 108).

Los niños normales no tienen una madurez para la lectura sino hasta los 7 años de edad aproximadamente. Un niño con síndrome de Down alcanza este grado a la edad cronológica de 12 a 14 años en promedio, y esta varía dependiendo del estado físico y psicológico en el que se encuentra el pequeño.

Durante el primer año de aprendizaje solo llegan al estudio de la letra aislada y no están capacitados para la función sintáctica (Urquiza y Pérez, en Troncoso, 1986:109).

Lambert y Bender señalan que unos objetivos mínimos de lectura para los alumnos con deficiencia de un grado moderado deben ser:

- Lectura funcional
- Comprensión de símbolos
- Lectura de letreros
- Menús
- Instrucciones sencillas

- Impresos
- Mensajes cortos

Johnson afirma que algunos alumnos con síndrome de Down son educables y que otros padecen deficiencia mental profunda de estos últimos, la mayoría posee de un 25 a 50% de lo que se considera inteligencia “normal” y por consecuencia son “entrenables”. No alertó sobre el tipo de elección que se debe llevar a cabo sobre los métodos que resultan adecuados para su uso y destaca que el error más común es el pensar que los débiles mentales no consiguen leer y se confunde con el padecimiento de dislexia (dificultad para comprender la lectura correctamente), pero no porque el alumno esté sometido a un método ineficiente que genera una inadaptación y una serie de errores que en lugar de ayudar al niño, hace que este decline en su aprendizaje. Esta inadaptación puede residir en que:

- El propio método en sí es poco estimulante.
- En el momento en el que intenta ponerlo en práctica con un niño en concreto, porque puede haber un desfase importante en la forma y en contenido en relación con la edad.
- Las características personales e intereses del propio alumno que deben tomarse en cuenta para adaptarse a ellas.

Los alumnos con síndrome de Down han asistido a diversas instituciones educativas en las cuales ponían énfasis en objetivos básicos relacionados con la autonomía, así como en su propio cuidado, comunicación, socialización y habilidades psicomotrices. Estos objetivos no estaban adaptados a un programa de atención temprana que pudiera generar los estímulos necesarios y ofrecían expectativas muy bajas.

Los objetivos que establece el método de lecto-escritura son los siguientes:

Lectura funcional

- Lectura como actividad de ocio
- Lectura como afición
- Lectura como uso de aprendizaje
- Acceder a la cultura general
- Que se valore y disfrute la calidad de textos y obras literarias.
- Con base en la lectura dar el mejoramiento del intelecto.

Las investigaciones realizadas por Buckley y Sacks en 1987 resultaron en una enorme aportación de datos que revelan los niveles de lecto-escritura y así comenzar con una estadística. Dicha información se basa en observaciones realizadas a un grupo de niños con síndrome de Down que estaba comprendido por 32 chicos menores de 14 años y 34 mayores de 14 años.

El 77% del primer grupo y el 18% del segundo grupo sabían leer un poco, pero el 50% de los pequeños y un 70% de los mayores sabían leer algún libro y estos eran para principiantes, por lo tanto, el 16% representaba a los buenos lectores.

1.2.2 Lectura: Primera Etapa

El objetivo principal de esta primera etapa, es que el niño con síndrome de Down pueda reconocer visualmente, de manera global, un gran número de palabras escritas y que a su vez, comprenda su significado. El reconocimiento se hará desde una sola palabra hasta que logre comprenderlas dentro de una frase. Para poder alcanzar este objetivo deben llevarse a cabo cada una de las actividades que ya vienen programadas en el libro.

Objetivos específicos:

a) Reconocer nombre escrito y el de cuatro o cinco miembros de su familia.

b) Comprender el significado de 15 a 20 palabras escritas, formadas por dos sílabas directas. (p. ej., casa, pato). Entre las palabras deben incluirse dos o tres verbos de acciones conocidas por el niño, escritos en tercera persona del singular del presente indicativo.

c) Reconozca de 50 a 60 palabras incluyendo las anteriores. La mayoría de las palabras estarán formadas por dos sílabas directas

(p. ej., cama, gato) y alguna de ellas con tres sílabas (p. ej., paloma, camisa). Entre las palabras deben estar incluidos cinco verbos en primera y tercera persona del singular del tiempo presente y algunos adjetivos.

En el listado que se presenta a continuación se encuentran las primeras sesenta palabras escogidas por María Victoria Troncoso y Mercedes del cerro de acuerdo al contexto cultural de España. Y se deberán elegir las adecuadas a los objetivos propuestos, dependiendo del país.

agua galleta pez	bebe gato pie	bici grande queso	boca huevo ratón
bonito la silla	bota leche sol	cama luna sopa	café llave taza
casa mamá tele	coche mano tiene	come mesa toca	dado mi tren
dame mira uva	dedo moto vaca	el muñeca vaso	en niña y
es niño yo	está ojo yogur	feo oso zapato	foca pan zumo

Tabla 1

d) Reconozca en total de 80 a 100 palabras. Entre las palabras deben estar incluidas 10 con 3 o 4 sílabas directas y de 5 a 10 palabras con la sílaba final trabada (p. ej., jamón, ratón). Entre las palabras, deben estar incluidos de 5 a 10 verbos cuyo significado sea conocido por el niño.

e) Reconozca en total entre 140 y 160 palabras, entre las que se incluirán 20 con una sílaba inversa (p. ej., es, ar, en), algunas conjunciones y algunas preposiciones.

f) Reconozca unas 200 palabras entre las que se incluirán algunas palabras con grupos consonánticos (p. ej., bla, pra, cro).

Aunque el número de palabras señalado en cada objetivo puede variar ya que no debe tomarse como una norma rígida.

a) Material

Los niños con síndrome de Down, son diferentes dentro del nivel de percepción e incluso los intereses son variados, dependiendo de cada uno de ellos. Por eso es importante que el material a elegir sea el adecuado para ellos.

El método de lecto-escritura del libro *“Síndrome de Down: Lectura y Escritura”* no han publicado un tipo de material estandarizado para su publicación porque temen que pueda usarse de un modo indiscriminado, lo cual va en contra de sus ideas. Los elementos que se presentan a continuación, son bosquejos y sugerencias de ellas mismas para ser usados con flexibilidad y creatividad, que al mismo tiempo puedan ser mejoradas, un material que pueda elaborarse de modo personalizado para un progreso y comprensión más rápidos, que puede funcionar para otros niños, siempre y cuando se utilice con respeto hacia los niños con síndrome de Down.

Para el vocabulario inicial y el tamaño de las letras difieren, pero en cuanto se amplía el número de palabras o se inicia el trabajo con las sílabas, pueden utilizarse muchos de los materiales preparados para diferentes alumnos.

Las condiciones específicas que debe contener el material para presentar las palabras escritas son las siguientes:

Las palabras deben estar escritas o impresas con letra grande y clara (sin inducir a confusión la u, m y la n, o la l, y b o la t). El color inicial utilizado por las doctoras, es el rojo, y es el que recomiendan porque ayuda al niño en cuestiones de memoria y percepción. Cada una de las palabras debe abarcarse de una ojeada, sin necesidad de mover los ojos, aconsejando que aun trabajando con niños pequeños, la longitud máxima de cada palabra no debe sobrepasar los 15 cm. El tamaño se irá reduciendo en función de las capacidades sensoriales y perceptivas del alumno. Las palabras deben estar escritas con corrección ortográfica; por ejemplo: los nombres propios se escribirán siempre con mayúscula. Esto no se opone a que los nombres familiares se escriban tal y como se usan habitualmente, aunque no coincidan con el nombre “real” de esa persona. Por ejemplo, si el niño es Javier y le llaman Javi, la palabra escrita será Javi, o si procede se pondrá «yaya» en lugar de abuela.

Los sustantivos deben ir precedidos siempre por el artículo el o la. Se hace así porque el niño aprende pronto esas dos sílabas, ya que capta la concordancia del género y porque aprende a incorporar elementos en su lenguaje oral, evitando el habla telegráfico. Cuando sea capaz de escribir, tendrá interiorizados los

artículos y otros elementos. Se producirán un número menor de omisiones tanto en sus producciones orales como en las escritas.

Se aconseja utilizar la letra cursiva, enlazada, como se presenta en los textos manuscritos. Existiendo dos razones fundamentales para hacerlo así:

- El niño interioriza mejor los trazos que deberá realizar cuando esté maduro para escribir. Posteriormente, aprenderá las letras de imprenta y el uso de la computadora.
- En España, gran parte de los textos de inyección a la lectura y de cuentos, están impresos con este tipo de letra.

Recomiendan que dependiendo del lugar en este caso el país ya sea por costumbre se comience con la letra de uso habitual de su propio contexto cultural y educativo.

Para la elaboración de las palabras se tomará en cuenta al niño con síndrome de Down dentro de sus conocimientos, intereses, gustos, para una fácil

comprensión y al introducir palabras que desconozca mas adelante se hará dependiendo del avance que este tenga.

El listado de las 60 primeras palabras y nexos, además del nombre del niño y de los nombres de 3 o 4 personas próximas a él, pueden ser las que se presentan anteriormente en la tabla. Dependiendo del alumno, algunas palabras pueden variar conforme al contexto cultural y al ambiente en el que el niño se desenvuelve, apropiadas para su fácil identificación. Con material para: a) elaborar frases sencillas; b) que el niño pueda conocer muchas sílabas directas, c) que se inicie en la lectura de alguna sílaba inversa y d) que reconozca alguna palabra con sílabas trabadas.

b) Tipos de Materiales:

Tarjetas-Foto

Este material es el principal para iniciar el Programa de Lectura. A los padres se les piden fotografías individuales de cada familiar o persona querida por él.

Característica de la foto: El tamaño de la foto puede ser de 3 x 2 cm, para que la persona que aparezca pueda ser

fácilmente reconocida por el niño. Si es necesario, se hace una ampliación o se pide una foto más grande y nítida de modo que la imagen de la cara destaque claramente sobre el fondo.

Cada imagen será pegada por los alumnos respectivamente al nombre que ellos pondrán debajo de cada foto. El tamaño de la superficie recomendado debe ser de 15 x 10cm, utilizando un fondo blanco o de color marfil. Buscando que el material sea de fácil manipulación, y que no se estropee.

Conforme el niño progresa y entiende el porqué de la foto y del nombre escrito, pueden prepararse otras tarjetas (tarjetas-dibujo). En el libro se menciona que se puede realizar con recortes de revistas, cromos, pegatinas (calcomanías) o dibujos obtenidos del archivo o de internet. No es imprescindible usar siempre fotos reales. Conviene que el niño, poco a poco, vaya reconociendo objetos dibujados esquemáticamente.



Imagen 4

Tarjetas-Palabra

Las tarjetas deben ser de 15 x 15 cm, se escribirán los nombres utilizados en las tarjetas-foto o tarjetas-dibujo, trazando el mismo tipo de letra, de igual tamaño y color. Es preciso que sea así porque el objetivo de este material es que el niño realice ejercicios de asociación de palabras iguales. En fases posteriores asociará palabras iguales aunque estén escritas con diferente caligrafía, tamaño y color.



Imagen 5

“Loterías” de Palabras

Para la elaboración de este material se necesita un tamaño de 30 x 21 cm., o de 21 x 15 cm. para cada loto de palabra, se delimitan claramente dos espacios en cada uno de los cuales se escribe o imprime una de las palabras, tal y como se ha hecho en las tarjetas-palabra. Crear varios lotos de palabras con la misma palabra (loterías) para colocarlos en diferentes posiciones. Se necesitará de fundas de plástico, dentro de las cuales cada lámina esté más protegida y en la que puedan guardarse sus propias tarjetas-palabra de asociación que le correspondan.



Imagen 6

“Lotos” de Dibujos

Se realizan colocando en cartulinas o en hojas de papel de 30 x 21 cm. fotos, figuras, dibujos, sin escribir los nombres.

Por separado se preparan las tarjetas-palabra con los nombres de los dibujos. El niño debe reconocer las palabras escritas en las tarjetas, localizar el dibujo que corresponda y colocar la tarjeta debajo o encima del dibujo.

Otro ejemplo es leer nombrando los dibujos de la lámina y buscar a continuación las palabras escritas que debe asociar. Conforme el niño progresa, se le plantearán pequeñas dificultades para que desarrolle estrategias de solución.



Imagen 7

Tarjetas-Dibujo

Las tarjetas-dibujo son de un tamaño de 6 x 6 cm. En ellas se colocan imágenes y dibujos. Pueden utilizarse material como madera. También se necesitan tarjetas-palabras que correspondan a cada uno de las imágenes o dibujos.

El alumno tendrá que esforzarse más en el reconocimiento de la palabra que cuando es presentada en un loto, porque se le presentarán colocadas cada vez en distinto lugar. Se cambiarán de posición los dibujos y las palabras. Los ejercicios de asociación, selección y clasificación pueden variarse muchísimo.

Unas veces se le entregarán mezcladas varias parejas de tarjetas para que las asocie, otras veces se le pondrá una fila de dibujos para que busque las palabras. Es conveniente que un mismo objeto, animal o persona, esté representado con imágenes o dibujos diferentes. De este modo el niño generaliza y comprende que el concepto «flor» sirve para margaritas, tulipanes, rosas, etc. Puede realizar ejercicios de clasificación de todos los dibujos y palabras que correspondan a la misma categoría.



Imagen 8

Libros Personales

Se llama libros personales a aquellos que han sido creados claramente para cada alumno en función de las palabras que lee, de lo que tiene que repasar o aprender, de los temas que le interesan, etc. El objetivo es mantener alta su motivación, cambiando de material y, en este caso, acostumbándose a pasar páginas y a usar un material muy parecido a los cuentos reales.

Los libros más comunes se crean con cartulinas blancas o de color marfil, perforados con dos agujeros por los que se meten unas anillas que sujetan todas las hojas y que permiten pasarlas con facilidad. El tamaño puede variar en función de su contenido, ya que los primeros libros pueden ser sólo de palabras, incluido el libro-abecedario. Los libros de palabras podrían ser de 15 cm. x 9 cm. A modo de orientación, cada libro puede tener de 5 a 7 hojas. Conviene que la portada sea atractiva, vistosa, con un dibujo bonito y con el título correspondiente.

- El primer libro de palabras, tendrá sólo una palabra escrita en cada página. Al otro lado de la hoja puede colocarse

una imagen o un dibujo que corresponda a la palabra escrita para que el niño lea en primer lugar y después pueda comprobar si lo ha hecho bien o no.

- El segundo tipo de libros contiene una frase en cada página. El tamaño de las hojas puede ser de 20 x 12 cm. Estos libros con frases sencillas tienen como objetivo fundamental el aprendizaje de los verbos. El verbo es el término nuevo a aprender, por lo que se utilizarán los sustantivos que el niño ya conoce. Debe mantenerse la fluidez y comprensión de lo leído. Los verbos a elegir deben ser claros y motivadores para el niño. Facilitando sus expresiones orales en la vida diaria.
- Otros libros personales deben elaborarse con frases que contengan expresiones de cortesía, saludos y contestaciones de uso diario. Para la incorporación de este lenguaje de uso habitual es muy eficaz elaborar lo que ya podría llamarse cuento, porque contiene una serie de frases, relacionadas entre sí y que expresan acciones temporales, que van sucediéndose a lo largo del día. En cierto modo hay un comienzo, un argumento y un final. Lo más adecuado es elaborarlos de modo que en ellos se recojan las acciones diarias del propio niño, los nombres de su familia, etc.

Así podrá elaborarse o adaptarse un libro, acompañado de imágenes gráficas adecuadas, siempre que sea posible

- Los libros personales sirven para repasar y generalizar lo que el niño va aprendiendo con las tarjetas. Son muy útiles como medio para archivar las palabras y para evaluar el progreso que deben conocer todos cuantos

colaboran en el programa de lectura. Habitualmente los niños disfrutan muchísimo con sus libros. Se sienten orgullosos porque pueden mostrar fácilmente sus logros y sus avances.

Tarjetas Frase

El objetivo de las tarjetas-frase es que el alumno lea con fluidez y comprensión, en cualquier orden en que se le presenten, distintas frases formadas con las palabras que reconoce fácilmente cuando se le presentan de una en una.

La longitud de la frase no debe sobrepasar la capacidad de comprensión y de retención por parte del niño de todo el mensaje, evitando que haga sólo un reconocimiento superficial, un leer por leer, sin enterarse. Las medidas pueden ser de 24 cm. x 3 cm.

Algunas tarjetas de frases deben contener órdenes sencillas que el niño pueda ejecutar. De este modo hace una lectura más atenta e inteligente, ejercitando su memoria y demostrando con su acción la comprensión y retención de la información escrita.



Imagen 9

Fichas-Papel con Frases

El objetivo de este material es que el alumno adquiriera el hábito de leer varias líneas seguidas, sin perderse, sin cambiar de línea y sin que le falle la comprensión de lo leído. En una hoja de papel de tamaño aproximado de 30 cm. x 21 cm. se escriben 3 frases, con el tipo de letra y el color a los que el niño esté habituado. En la fase inicial de este trabajo se escribirán frases parecidas a las empleadas en las tarjetas-frase. Las únicas dificultades son las: de la longitud de la información escrita, sin añadir dificultades de reconocimiento y de comprensión.

Para iniciar este trabajo, haciéndolo ameno y motivador, se prepararán objetos y escenas gráficas ilustrativas de las frases escritas, de modo que el alumno seleccione, señale o superponga el objeto o la escena a que hace referencia cada frase.

Abecedario Personal

El objetivo del abecedario es que el alumno inicie su conocimiento del alfabeto. También sirve para que se habitúe a evocar y decir palabras que empiecen por una letra determinada. El niño ve y lee una lista de palabras que están clasificadas en la misma página porque tienen la misma letra inicial. Lo mismo sucede con los diccionarios.

El abecedario debe confeccionarse desde que el niño empieza a reconocer palabras. Se utiliza como medio de repaso y archivo de las palabras que el niño maneja. Para construir este material, se necesitan tantas cartulinas como letras iniciales diferentes tienen las palabras que el alumno reconoce. El tamaño puede ser de 21cm x 15cm., aunque no es imprescindible ajustarse a unas medidas determinadas.

En la parte superior de cada hoja se escribe la letra inicial en mayúscula y minúscula, con letra cursiva y de imprenta, en color rojo y en un tamaño suficiente para que el niño las perciba bien. Cada página se ilustra con uno o dos dibujos de las palabras que empiezan por esa letra y que el niño conoce.

Fichas-Papel para Trabajar con Lápiz.

Es recomendable que pueda utilizarse desde el comienzo del programa de lectura y escritura, ya que los niños los niños de 3 y 4 años tienen suficiente habilidad como para trazar líneas verticales, horizontales, inclinadas y circulares. El objetivo de este material es que el niño realice actividades de asociación, selección y lectura haciendo uso de sus destrezas grafomotrices trazando líneas, rodeando palabras o dibujos y tachando, al mismo tiempo que repasa y consolida la lectura de palabras.

El material puede ser de un tamaño de 30 cm. x 21 cm., colocado en posición horizontal, en el cual se escriben de tres a cinco palabras en una columna, del lado izquierdo de la hoja. A la derecha se escriben las mismas palabras, también colocadas en columna, pero en diferente orden. Las palabras elegidas serán aquellas que el niño está aprendiendo a reconocer con tarjetas-foto, tarjetas-palabra, lotos, etc. Se escribirán de un modo semejante a aquéllas, es decir, con el mismo tipo de caligrafía y tamaño. El niño debe trazar una línea desde cada

una de las palabras del lado izquierdo hasta la palabra igual que corresponde del lado derecho.



Imagen 10

Hoja de Papel con Etiqueta Autoadhesiva o Cartulina con Pegamento

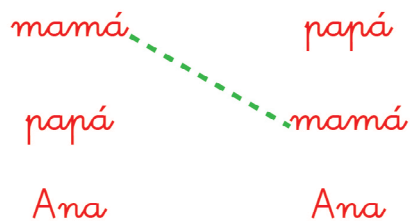

Imagen 11

Se crea un material de hojas con palabras escritas y por otro lado al niño se le entregan etiquetas autoadhesivas con las mismas palabras para que

pueda pegarlas en el lugar correcto, ya sea al lado o debajo de los dibujos que se han puesto en la hoja. También puede hacerse al revés, entregándole la hoja con las palabras escritas y por separado etiquetas o cartulinas con los dibujos que les corresponden. El niño debe leer y pegar las etiquetas o cartulinas en los lugares a los que pertenecen.

Siempre que en las figuras aparece una línea discontinua alrededor, significa que es una cartulina o etiqueta que el niño debe colocar o ha colocado en la hoja de papel; mientras que la raya continua significa que esa palabra, frase o dibujo estaba escrita o pegada ya en la hoja. Aquí, el ejercicio manual de utilización del pegamento, la presión y colocación de papeles pequeños; sustituye al ejercicio grafomotor de empleo del lápiz en el desarrollo de la precisión y habilidad manual. Conviene variar la presentación de modo que, a veces, los dibujos estén a la izquierda y las palabras a la derecha, y otras veces estén en línea arriba y abajo.

Las dificultades se incrementarán poco a poco, escribiendo palabras que se parezcan desde el punto de vista caligráfico: pez-pera, mano-mono, gato-pato. Pueden ponerse más palabras o dibujos que los que se necesitan para emparejar para que el niño actúe en consecuencia.

Sobres-Sorpresa

Durante la construcción de este material, da como resultado una forma diferente de presentar las actividades además para el niño es muy atractivo y permite un enfoque más lúdico y manipulativo que las fichas que se realizan con lápiz y papel. Consisten en varios sobres de colores diferentes, si es posible. Dentro de cada uno se incluye el material necesario para realizar una actividad, adecuada a los objetivos que se están trabajando. Las palabras y frases se escriben sobre cartulinas de uno o varios colores diferentes, los dibujos de objetos o las escenas también se presentan sobre otras cartulinas. Pueden trabajarse objetivos de cualquier nivel: asociar palabras y dibujos, asociar frases con imágenes, seleccionar frases y eliminar otras en función de las consignas dadas, ordenar frases, seguimiento de órdenes, etc.

Es conveniente disponer de 3 o 4 sobres-sorpresa que se ajusten a un mismo objetivo, para que sea el alumno el que elija lo que desea hacer. No se incluyen normas de realización y es el

profesor quien las da verbalmente, una vez que el alumno ha sacado el material que contiene el sobre.

En el exterior del sobre se escribe con letras grandes un «título» que el alumno pueda leer, con alguna anotación discreta para el profesor que indique su contenido y nivel de dificultad.

Cuentos Comerciales

Los cuentos comerciales se pueden encontrar en librerías. Estos estimulan a los niños con síndrome de Down para leer, como lo hacen sus hermanos o sus compañeros de clase.

Como existe un sinnúmero de libros comerciales, se deben analizar cada uno de ellos hasta llegar a un grado máximo de dificultad. Los primeros contienen sólo onomatopeyas o exclamaciones, los segundos una sola palabra por página. Progresivamente, de un modo ordenado, añaden nuevas palabras con las sílabas o letras que los niños van conociendo. Algunos de estos libros pueden usarse desde el comienzo del método. Siempre y cuando se mantenga la comprensión, fluidez y motivación durante todo el proceso lector.

Tarjetero y Álbum de Fotos

En un tarjetero común o en un álbum de fotos de sobres individuales, pueden meterse cuantas tarjetas-palabra o tarjetas-frase se desee. Es un modo eficaz para tener a mano y repasar todo lo que el niño va aprendiendo. También sirve para entresacar aquellas tarjetas que más interesen en un momento dado.

En ocasiones puede ser útil que las palabras que corresponden a acciones tengan un color diferente, de modo que el propio niño puede entresacar con rapidez todo lo necesario para construir correctamente una frase: sujeto, verbo y complemento.

Entrenamiento de la Morfosintaxis

La morfosintaxis es una de las dificultades que se aprecian más evidentes en el lenguaje de las personas con síndrome de Down y que necesita ser trabajada de un modo especial.

Se presenta a continuación ejercicios que ayudaran a mejorar este problema, y que pueden utilizar las tarjetas- palabras y tarjetas-frase.

1.3 Antecedentes

Los registros escritos más antiguos son las tablillas de la ciudad de Uruk, en las que se listaban artículos de consumo por medio de dibujos pictográficos, así como números y nombres de personas escritos en columnas ordenadas. (Megs, 2000:19) Se organizaron bibliotecas que contenían miles de tablillas con datos sobre religión, matemáticas, historia, leyes, medicina y astronomía. Gracias al uso de estas tablillas, floreció la literatura y se fomentó un profundo sentido de la historia, reseñando con meticulosa exactitud los acontecimientos que ocurrían (Megs, 2000:21).

Los egipcios fueron el primer pueblo que elaboró manuscritos ilustrados, en los que los dibujos y las palabras se combinan entre sí. A los escribas y a los artistas se les comisionaba elaborar papiros funerarios que más tarde, un erudito del siglo XIX llamó “El libro de los muertos” (Megs, 2000:31).

Los chinos

La cultura china ha hecho grandes contribuciones que datan de miles de años atrás. Los registros históricos de las dinastías chinas mencionan que Ts'ai Lun, eunuco y alto oficial del gobierno, inventó el papel y reportó este invento al emperador Ho en el año 105 d.C. (Megs, 2000:39).

Pero la aportación más grande que los chinos hicieron a la evolución de la comunicación visual, fueron los tipos móviles. En lugar de cortar de un bloque de madera cada carácter caligráfico y cada página de escritura para ser impresos, Pi Sheng (1023-1063 d.C.) desarrolló la imprenta de tipos móviles y reutilizables. Estos se moldeaban con arcilla delgada que se calentaba sobre fuego de paja para fabricar un tipo de barro duro. En un molde de hierro se colocaba un recubrimiento de cera y sobre esta se disponían los tipos. El molde se ponía al fuego para ablandar la cera y con una tablilla

plana se oprimían los caracteres de imprenta (Megs, 2000:45). Los caracteres se archivaban en cajas de madera. Más tarde, los chinos vaciaron las letras en moldes de hojalata y las cortaron en madera.

Durante el retraso de mil años en el mundo occidental a causa del oscurantismo medieval, los inventos chinos de la imprenta y el papel, se extendieron lentamente hacia los países del oeste y llegaron a Europa justo cuando el continente comenzaba a despertar hacia el renacimiento (Megs, 2000:48).

Los Celtas

En el siglo V d.C., los Celtas trabajaron una serie de libros evangélicos con la tradición artesanal celta, consistente en diseños decorativos intrincados y sumamente abstractos. Se aplicó al diseño de libros en la *scriptorium* monástico, con lo que surgió un nuevo concepto e imagen de libro. La obra maestra de la época es el “Libro de Kells”, creado en el *scriptorium* del monasterio de la isla de Iona, por el año 800 d.C. Cuenta con un ornamento hecho en tres formas: se crearon marcos o bordes ornamentales para enmarcar las imágenes de los apóstoles y otras ilustraciones de página entera; las páginas capitulares se hicieron con letras iniciales adornadas; con el manuscrito se

encuadernaban páginas enteras de dibujos llamadas “páginas de alfombra”, por su similitud gráfica con las alfombras orientales (Megs, 2000:66-69).

La imprenta en Europa

Las primeras manifestaciones de la imprenta en Europa, fueron la impresión de naipes e imágenes religiosas.

En la Edad Media los copistas que eran los encargados de la realización de manuscritos únicos, establecieron normas referentes a márgenes, columnas y espaciados que continúan vigentes en occidente desde entonces. Los copistas fueron, de alguna manera, los primeros expertos en diseño editorial. La evidencia circunstancial muestra que, como el papel, la impresión en relieve por medio de bloques de madera también se difundió a occidente desde china.

En Europa, las primeras impresiones con bloques de madera fueron las impresiones devocionales de Santos. La imagen y la inscripción se grababan en el mismo bloque de madera y estos primeros diseños se convirtieron en los “libros de bloque”.

Con la disponibilidad de papel, la impresión en relieve de bloque de madera y la creciente demanda de libros, la mecanización de la producción de libros por medio del tipo móvil, era buscada por los impresores en Alemania, los países bajos, Francia e Italia. Procopius Waldfoghel participó en la producción de “alfabetos de acero” por el año 1444. El holandés Laurens Janzsoon Coster pretendió explorar el concepto del tipo móvil al tallar letras o palabras en sus bloques de madera para que estos pudieran ser reusados. Sin embargo Johann Gensfleisch zum Gutenberg (aproximadamente 1387-1468) junto los complejos sistemas y los subsistemas necesarios para imprimir un libro tipográfico, alrededor del año 1468. La impresión tipográfica no se desarrolló directamente de la impresión en bloque, debido a que la madera era demasiado frágil. La impresión en bloque fue ventajosa para los chinos, porque la alineación entre caracteres no era difícil y la clasificación de más de 5000 caracteres básicos era insostenible (Megs, 2000:90-92).

El sistema alfabético sencillo con cerca de dos docenas de letras hicieron posible en occidente la impresión de

textos, por medio de tipos independientes, movibles y reusables. Gutenberg hizo la elección obvia, un estilo de letra cuadrada usada comúnmente por los escribas alemanes de su época. Los primeros impresores buscaron competir con los calígrafos, estilo de la letra de bloque de Gutenberg logró ser muy parecida a la buena caligrafía (Megs, 2000:92-93).

Con la invención de la imprenta, la reproducción de textos en serie aumentó enormemente, permitiendo difundir la cultura escrita entre un público mucho más amplio y más rápido. El nuevo modo de impresión requirió un sistema regular para ordenar las múltiples letras de cada página.

Se estableció disponer las letras en formatos rectangulares, con lo cual se limitó el uso innovador de la grilla o retícula. Con la producción seriada, a diferencia de los monjes copistas, ya no se realizaron diseños originales en cada ejemplar y se perdió el deseo de generar una lectura placentera a través de una organización estética.

El libro alemán ilustrado

El primer libro tipográfico con ilustraciones de grabados en madera fue *Der Ackerman Aus Böhmen* (el agricultor de Bohmen), impreso por Albrecht Pfister, de Bamberg, alrededor del año 1460 usando el tipo de Gutenberg y cinco bloques de madera. Por los años de 1490, la mayoría de los impresores tenían problemas con la venta de libros grandes, por lo que abandonaron

el formato grande y adoptaron páginas de tamaños más pequeños que eran más convenientes y económicas para el consumidor privado (Meggs, 2000:105).

El renacimiento

El libro impreso era diseñado y considerado inferior a los libros manuscritos, sin embargo, en Venecia se inició el camino del diseño tipográfico del libro italiano. En el año 1470 se publica *De Civitate Dei*, el primer libro tipográfico con los números de las páginas impresos. En Francia Jenson desarrolló funciones que proporcionan extrema legibilidad y la principal característica de su trabajo fue la habilidad para diseñar los espacios entre letras con el fin de crear un tono parejo en toda la página.

En el periodo del renacimiento había una inclinación por la decoración floral, flores silvestres y enredaderas que se aplicarán a la arquitectura, al mobiliario, y el manuscrito (Meggs, 2000:126-127).

El siglo XVII

Durante el siglo XVII no hubo un gran avance en la industria de las artes gráficas (Meggs, 2000:153). Pero cabe destacar que están este siglo cuando la imprenta llega a las colonias norteamericanas. Hacia el año 1775 habían 50 impresores en las trece colonias, que alimentaban la fiebre revolucionaria que se estaba gestando.

El grabado de láminas de cobre seguía creciendo en popularidad conforme el refinamiento técnico aumentará sus variedades de tono, textura y detalle. Se establecieron talleres de grabado independientes que producían, además de comisiones para grabados en lámina de cobre para la ilustración de libros, grabados para colgar en la pared que buscaban sustituir las pinturas de óleo.

La era rococó

Durante esta época el fundidor, el impresor, y el ilustrador, combinaban sus talentos para proyectar la psicología de la era del rococó, extravagante, sensual e idílica. Estos libros populares estuvieron de moda hasta que la revolución francesa en el año 1789, acabó con la monarquía y la era del rococó. El grabado floreció durante el siglo XVIII debido a que esta línea libre era un medio ideal para expresar las curvas floridas de la sensibilidad del rococó. El detalle delicado y las líneas

finas hicieron de este medio el preferido. Conforme los impresores se tornaban más hábiles, comenzaron a producir libros independientes de los impresores tipográficos, abandonando ilustración y texto (Meggs, 2000:156-159).

La revolución industrial

La revolución industrial trajo a la producción de las artes gráficas, grandes avances al igual que en otras áreas. En esta época es cuando se desarrollan las primeras imprentas mecánicas a vapor, que podían realizar mil impresiones en una hora. Este invento representaba grandes ahorros inmediatos y masificaba la impresión de libros, periódicos, carteles y volantes.

Los obreros se sentían amenazados por la llegada de toda la maquinaria y constantemente había amenazas hacia estos artefactos, debido a que temían perder sus trabajos (Meggs, 2000:175-176). Es el *New York Times* el primer medio en dar a conocer que la tecnología había llegado a las artes impresas (Meggs, 2000:184).

El ascenso del diseño editorial

Durante la mayor parte del siglo XIX el diseño de libros ingeniosos no preocupada la mayor parte de las empresas editoriales en E.U. Y Europa. Con el rápido aumento del público que leía y los resultados que se obtenían con las nuevas tecnologías, los editores se concentraron en grandes ediciones a precios modestos (Meggs, 2000:216-217).

Durante la década del año 1840. Harper y Hnos., Lanzó un proyecto que estaba destinado a convertirse en el mayor logro del diseño gráfico y la producción de libros hasta la fecha en la historia de estados unidos: "La nueva biblia pictórica de Harper". El formato de esta consistía en dos columnas de texto, con un margen al centro acompañado de anotaciones. Las ilustraciones incluían grandes imágenes del ancho de dos columnas, contenidas en marcos victorianos ornamentados y cientos de ilustraciones selectas dejadas caer en el texto. Harper también es la primera empresa en publicar revistas pictóricas.

Con la invención de linotipo, en el año de 1880, se expande la publicación de libros rápidamente, igual que la literatura novelesca, biografías, libros técnicos y reseñas que se aunaban a los textos (Megs, 2000: 217-223).

El siglo XX

A principios del siglo XX la Bauhaus, escuela alemana de diseño, arte y arquitectura fundada en 1919, dio un gran aporte, una renovación significativa en el diseño editorial, experimentando con el uso asimétrico de la retícula. Esta propuesta permitió salir de la monotonía de los diseños, el empleo asimétrico de la grilla resultó caro y complejo, y sólo estaba accesible para ediciones elitistas.

Los diseñadores de esta escuela fueron los que, por primera vez desde la época de los copistas, produjeron composiciones con indicaciones de diseño detalladas; independientemente de las pautas convencionales de las imprentas.

Habría que esperar hasta los años 80's para que apareciera el primer manual sobre grillas, llamado "Sistemas de retícula" de Josef Müller-Brockmann. A la vez, *Postscript* y *Macintosh* desarrollaron para entonces programas especiales para el diseño editorial y la fotocomposición digital (técnica de composición de textos mediante

un proceso fotográfico) que permitieron a los diseñadores tener el poder de decisión sobre el formato de las publicaciones.

El diseño editorial ha tenido y tiene una gran importancia llegando a crear atractivos diseños para sobresalir de entre los demás medios de comunicación, lo que provoca una gran competencia entre medios gráficos y audiovisuales (Almirón, 2010: párr.4-6[en línea]).

1.3.2 Definición

El diseño editorial es una rama del diseño gráfico que se dedica y especializa en la maquetación y composición de distintas publicaciones, tales como libros, revistas o periódicos. Incluye la realización de la gráfica interior y exterior de los textos, siempre teniendo en cuenta un eje estético ligado al concepto que define a cada publicación y teniendo en cuenta las condiciones de impresión y de recepción, buscando una armonía y unidad entre todos los elementos de diseño, como imagen, texto y diagramación. (Almirón, 2010:párr.1 [en línea])

Para definir al diseño editorial, podemos citar los significados de cada palabra, encontrados en la 22 ed. (2001) del diccionario de la Real Academia de la Lengua Española.

Diseño

1. m. Traza o delineación de un edificio o de una figura.
2. m. Proyecto, plan.
Diseño urbanístico
3. m. Concepción original de un objeto u obra destinados a la producción en serie. Diseño gráfico, de modas, industrial

4. m. Forma de cada uno de estos objetos. El diseño de esta silla es de inspiración modernista
5. m. Descripción o bosquejo verbal de algo.
6. m. Disposición de manchas, colores o dibujos que caracterizan exteriormente a diversos animales y plantas.

Editorial

1. adj. Perteneciente o relativa a editores o ediciones.
2. m. Artículo de fondo no firmado.
3. f. Casa editora.

Publicación

1. f. Acción y efecto de publicar.
2. f. Escrito impreso, como un libro, una revista, un periódico, etc., que ha sido publicado.

También el director artístico de *Speak*, *Martin Venezi* dice que “el diseño editorial es el marco en el que una historia dada es leída e interpretada. Abarca tanto la arquitectura general de la publicación (y la lógica estructural que ésta implica) como el tratamiento específico de la historia (en la medida en que puede modificar o incluso desafiar esa misma lógica)” (Zappaterra, 2008: 7).

1.3.3 Diseño Editorial

El objetivo que tiene el diseño editorial es el de comunicar o transmitir una idea o narración mediante la organización y presentación de imágenes, tales como elementos visuales informativos y otros elementos. Cada uno de estos elementos cumple una función diferente: en una revista casi siempre se redactará y maquetará de manera que atraiga la atención del lector, mientras que un diagrama figurará para clarificar o apoyar la información contenida en el cuerpo del texto.

Su función es proporcionar expresión y personalidad al contenido, atraer y retener la atención de los lectores por medio de una manera clara. Para que al final el producto llegue a ser agradable, útil o informativo.

El diseño editorial siempre está en etapas de cambio, que forma parte del impulso de innovación para todos los campos de comunicación visual (Zappaterra, 2008:6).

La comunicación es lo más importante y el poder del documento impreso nunca había quedado tan patente. El hecho de que existan publicaciones por todas partes no significa que su proceso

de diseño sea sencillo. La abundancia de medios impresos crea una constante competencia entre distintas casas editoras y esto hace que el trabajo de los diseñadores sea cada vez más duro, pues deben captar y conectar con el lector a nivel estético y emocional.

Entre las categorías y tipos de publicaciones que existen, no solo están aquellos que son más populares entre el público como las revistas, los libros y los periódicos; también se incluye a las publicaciones empresariales, informes anuales, catálogos de producto, boletines, gacetas, etc.

Parte del atractivo de una publicación está en las sensaciones que produce, especialmente al tocarla, pero muchas veces los diseñadores se ven limitados en la elección de formatos y esencialmente por los costos, por lo que estos profesionales tienen que poner un gran empeño para lograr un gran trabajo creativo (Bhaskaran, 2006).

Este proyecto cuenta con grandes limitantes conceptuales y económicas, y además de especificaciones que aparentemente coartarían el trabajo de los diseñadores. Sin embargo, es con conocimiento, habilidad y creatividad que se puede lograr el objetivo fijado al principio de esta investigación.

Lakshmi Bhaskaran describe seis áreas clave que pueden afectar a un diseño de publicación terminado:

1. Formato
2. Retícula
3. Tipografía
4. Color
5. Cubierta o cabecera
6. Márgenes (2006:8)

Más adelante se hará un análisis de la importancia de cada uno de estos elementos y su inclusión en este proyecto.

a) Retículas

Definición

A mediados del siglo XV, antes de que Gutenberg descubriera sus propios tipos móviles, se utilizaban estructuras muy simples basadas en la proporción entre el texto manuscrito y el tamaño del papel disponible llamadas: retículas. Estos existen desde la Edad Media, se utilizaba el “Diagrama Villard” con el fin de dividir la página en porcentajes específicos de su altura total; fue diseñado por el arquitecto francés Villard de Honnecourt en el siglo XIII (Seddon. 2008: Lección 2[en línea]).

En el libro “Cómo diseñar retículas”, Alan Swann define a la retícula como una página o área de diseño en el que se imprimen todas las medidas relevantes (tamaño de página, márgenes, marcas de corte, etc.) que permiten al diseñador situar con precisión los componentes del diseño.

La retícula es un importante punto de partida pues da la posibilidad de disponer de los elementos de diseño dentro de un espacio dado(1990:141).

“El uso de la retícula ayudará a completar el potencial contenido en las instrucciones iniciales, explotando con habilidad y creatividad los recursos de diseño puestos a su disposición. Esto puede aplicarse tanto a un simple diseño bidimensional, como un complejo diseño tridimensional” (Swann, 1990:141).

Para realizar un diseño se deben establecer instrucciones iniciales como la cantidad de texto, importancia de títulos y subtítulos (tamaño y fuente), imágenes (fotografías o ilustraciones) y su colocación; así como de otros recursos gráficos. (Swann, 1990:86). Los primeros manuscritos presentaban márgenes exteriores más anchos y un margen superior más pequeño que el inferior. El espacio que rodeaba el texto contenía ilustraciones decorativas o anotaciones adicionales. Tiempo después, los tipógrafos se dieron cuenta de que el texto justificado resultante de la disposición del tipo móvil creaba superficies más definidas (Seddon. 2008: Lección 2[en línea]).

La mayoría de las estructuras estarán conformadas por márgenes en torno a los elementos que se alinearán para crear un orden geométrico. Se debe

tener una clara conciencia de la composición del diseño al crear la estructura de la retícula, todo esto para no llegar a una monotonía visual.

“Las retículas y sus diseños son de gran importancia, tanto para dar una imagen como para transmitir la información a través del texto y tema ilustrativo, de la forma más práctica posible.” (Swann, 1990:86).

Tipos de retícula

Mediante la selección de diversas retículas compositivas se puede llegar a disponer de los elementos, es decir, se podrán cambiar y explorar diferentes estilos y composiciones que se puede llegar a imaginar para conseguir una fórmula de diseño diferente.

En los manuscritos más antiguos era necesaria una vuelta a la asimetría para conseguir proporciones armónicas. Las proporciones de los márgenes son 2 (interior) y 6(inferior). Sin embargo, estas proporciones sacrifican gran cantidad de espacio de texto y resulta poco práctico para muchos proyectos de diseño y generar medidas irregulares en los márgenes difíciles de manejar. No obstante, estas medidas son un buen punto de partida para tomar decisiones sobre las dimensiones de los márgenes.

Canon Van de Graff

Este método es la reconstrucción de aquel utilizado por los diseñadores de libros medievales para producir páginas basadas en retículas asimétricas pero, al mismo tiempo, armónicas visualmente. Da buenos resultados en toda proporción (alto-ancho), crea un documento de las dimensiones dadas y divide el área en nueve partes.



Imagen 12

Retícula simple de una columna

Este tipo de retícula es de mayor simplicidad. Se le llama “columna a un área determinada” para disponer la información tipográfica en forma de líneas, una por debajo de otra, de aspecto y proporciones similares a las grandes columnas de los edificios públicos de las antiguas Grecia o Roma, sobre las que se exponía la información pública (Swann, 1990. Pág. 12).

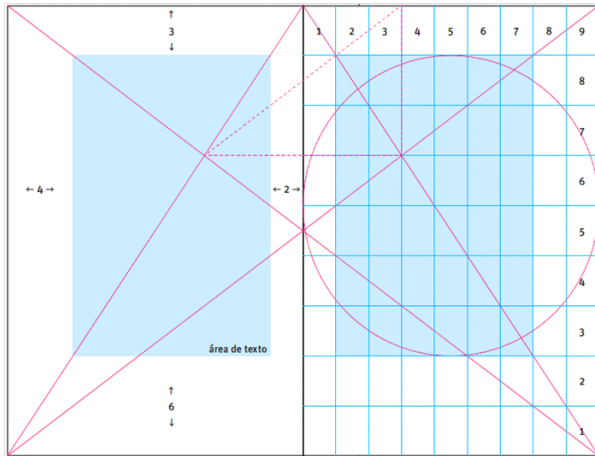

Imagen 13

Retícula de 3 y 6 columnas

Las retículas de 3 columnas son las más empleadas en revistas, hojas informativas y cierto material publicitario. Es un formato corriente, seguro y audaz. A partir de una retícula de tres columnas será fácil crear una de seis columnas, aunque los caracteres contenidos en cada columna tendrían que ser demasiado pequeños para distribuirlos de una forma satisfactoria y legible dependiendo del formato. En ciertas ocasiones puede utilizarse esta última división de texto para listas de nombres o en catálogos donde es necesario colocar un pie como apoyo para las imágenes (Swann, 1990: 34).



Imagen 14

Retícula de 2 y 4 columnas

Las retículas de 2 columnas pueden mantenerse por sí mismas para cualquier tamaño del espacio de diseño y a la vez crear la retícula de 4 columnas. En una retícula de dos columnas el espacio es muy amplio y proporciona un aspecto clásico y académico, en cambio, la de cuatro columnas nos otorga la ventaja de organizar el texto con un estilo más atrevido y divertido que ayudará a la combinación de tipos de diferentes densidades. Siempre se debe considerar la prioridad de cada elemento gráfico para llevar al diseño a un punto de equilibrio, creando composiciones formales e informales (Swann, 1990: 38).

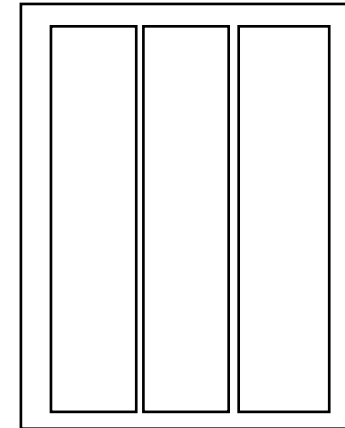

Imagen 15

b) Color

Desde que se tiene conciencia, el color ha formado parte de la vida del ser humano, desde muy pequeños se reconoce y se reacciona al color; aprendiendo a hacer asociaciones con ciertos colores, los cuales pueden tener diversos significados o vincularse a ciertas emociones. Pero sus significados pueden variar dependiendo del contexto en el que se encuentren, ya sea por el país o por la cultura.

El color no es más que un producto de la mente. El cerebro ve diferentes colores cuando el ojo humano percibe diferentes frecuencias de la luz, la cual es una radiación electromagnética, igual que una onda de radio, pero con una frecuencia mucho más alta y una longitud de onda más corta. El ojo humano solo está capacitado para percibir un rango limitado de estas frecuencias, intervalo que se denomina “espectro visible de la luz”, y que abarca desde los tonos rojos del orden de los 705 nanómetros (nm) hasta los tonos azules violáceos del orden de los 385 nm, pasando por todos los colores intermedios.

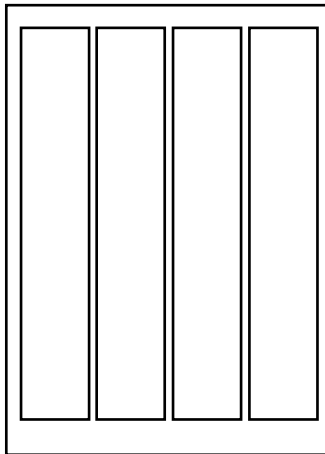
Las longitudes de onda que quedan fuera del espectro visible por ser superiores a la del color rojo se denominan “ondas infrarrojas” y se perciben como energía térmica.

El color es muy importante para el diseñador gráfico, ya que puede comunicar emociones y sentimientos ayudando a captar la atención y obteniendo una emoción inmediata (Johansson, Lundberg y Ryberg, 2004: 40).

c) Tipografía

La tipografía es la disciplina que trata de los tipos y de todos los aspectos relacionados con su creación y aplicación (Blackwell Lewis, 1990:11-7). Es el conjunto de signos especialmente rico, porque consigue que el lenguaje sea visible (Kane John, 2002: VIII). Paul Rand sostiene que la tipografía es un arte, y la buena tipografía es arte (en Kane John, 2002: VIII)

Al igual que muchos oficios que hayan evolucionado, la tipografía utiliza cierto número de términos técnicos; los cuales describen en su mayoría las partes específicas de las letras. A continuación se mencionarán los términos más significativos que se emplean:



Imagen 16

Esquema Tipográfico

- Trazo: la línea que define la forma básica de las letras.
- Línea base: la línea imaginaria que define la base visual de las letras.
- Línea media: la línea imaginaria que define la altura “x” de las letras.
- Altura de las mayúsculas: Es la altura de las letras de caja alta.
- Altura x: Altura de las letras de caja baja, las letras minúsculas, excluyendo los ascendentes y los descendentes.
- Ascendente: Asta que contiene la letra de caja baja y que sobresale por encima de la altura “x”, tales como las letras “b, d y k”.
- Descendente: Asta de la letra de caja baja que se encuentra por debajo de la línea de base, como ocurre con la letra “p y g”.
- Serif, remate o gracia: Es el trazo que termina en un asta, brazo o cola.

Una vez teniendo todas las letras, se agrupan recibiendo el nombre de “fuente tipográfica”, que es la que se define como estilo o apariencia de un grupo completo de caracteres, números y signos, regidos por unas características comunes y que a su vez numerosas fuentes crean un grupo denominado “familia tipográfica” lo que significa: un conjunto de tipos basado en una misma fuente,

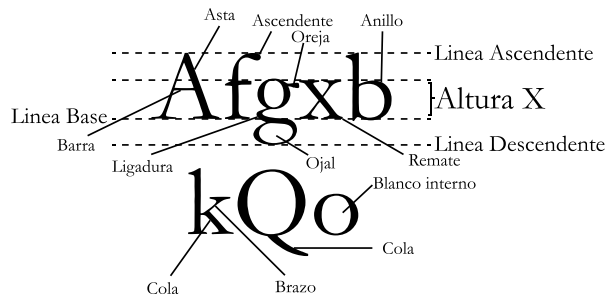
con algunas variaciones, tales, como el grosor y anchura, pero manteniendo características comunes. Los miembros que integran una familia se parecen entre sí pero tienen rasgos propios. Se puede decir que, la tipografía es el reflejo de una época. Existen similitudes entre familias tipográficas y que estas a su vez pueden ser dependiendo de su condición en: (Kane John, 2002:2-9)

Se hace un análisis y se reconocen a dos grandes grupos fundamentales:

- Tipografías con serif: Son los tipos que incluyen adornos en sus extremos. Estos adornos en sus terminaciones, se denominan serif o serifs.
- Tipografías sans serif: Éstas no tienen serifs y actualmente se utilizan en muchos tipos de publicaciones de texto impreso.



Imagen 17

Tipografía para enseñanza de las personas con síndrome de Down

El objetivo es que el niño adquiera una educación base en la escritura por lo menos en sus inicios, y coloca una situación de poder adelantar lo más posible la edad de la lectura.

Eliané Chaulet en su libro “La discapacidad mental: Apoyos para la educación y superación de niños con problemas de aprendizaje” afirma que el desarrollo de la escritura es sumamente importante y explica dos casos en concreto:

Que la lectura se inicia a la edad de 3 años, cuando el niño no posee una maduración motriz que lo lleva a desarrollar la escritura, y en este caso, no se pueden introducir conceptos que lo lleven a poder escribir, por lo tanto, se

deben hacer ejercicios de movimientos gráficos, ya sean colorear, dibujar, hacer líneas, etc., para poder así entrenar su motricidad

El segundo caso es la continuación del proceso, que los lleva a un mejoramiento de su movimiento y asociación, con lo que plasma y con lo que significa o trata de representar, contribuyendo a la escritura y a su vez a la lectura haciendo una reafirmación de lo que sabe.

El poder escribir está plasmado en la habilidad motora, en la percepción, la inteligencia, la sociabilidad y en el desarrollo afectivo que conlleva la misma (1998:237).

En el libro “*Síndrome de Down lectura y escritura*” de María Victoria Troncoso y María Mercedes del Cerro ponen a discusión el uso de la tipografía que se debe enseñar a los niños con síndrome de Down, por una parte el uso de la letra cursiva es la más semejante a la letra minúscula de imprenta y que a su vez es la más fácil de trazar, el cual lo lleva a ser la tipografía más usada en muchas escuelas de Latinoamérica, pero que a su vez tiene muchas dificultades puesto que son de carácter perceptivo por las fáciles confusiones que se pueden llegar a producir entre las letras b y d, y entre p y q.

Otro problema encontrado es la falta de unión entre las letras, esto hace más difícil percibir las palabras como un todo y la separación entre las letras

llevarían a un problema de comprensión (una vez terminada de escribir la palabra), pues los niños Down no dejarían el espacio pertinente.

Ahora bien, la proposición del uso de la letra cursiva se defiende porque se escribe mucho más rápido, se observa como una unidad, se vuelve un estilo propio y afectivo o personal, no hay confusiones perceptivas porque las letras son muy bien diferenciadas una de otra. Sin embargo, es afirmativo el decir que los rasgos de las cursivas son complejos y que dificultan el aprendizaje y el dominio del trazado, los cambios de dirección que es necesario precisar al haber muchas letras.

Pero a pesar de estos inconvenientes se propone el uso de la cursiva en el contexto cultural, que puede ser más tardado en el aprendizaje y que algunas veces hasta sea necesario repetir los pasos, pero una vez aprendido crea una coordinación motriz más efectiva, asimismo aumenta la percepción y memorización que facilitará la escritura de las palabras (1998:259).

d) Ilustración

Las imágenes desempeñan un papel importante, ya que son una identidad visual de cualquier publicación; pero también tienen poco tiempo para dar a conocer su mensaje, así que es importante que el diseñador gráfico elija bien el tipo de imagen para cada publicación, según sea la ocasión, tomando en cuenta que gran parte de las imágenes tienen que desempeñar lo que en función el texto no puede. La ilustración está presente desde hace tiempo, incluso antes de las revistas, embalajes, películas y libros (Colyer; 1994: 8).

Definición

En el diccionario de la Real Academia de la Lengua Española define a la ilustración como la acción y el efecto de ilustrar; es una estampa, grabado o dibujo que adorna o documenta un libro y que es una publicación, comúnmente periódica, con láminas y dibujos, además del texto que suele contener.

Zeegen y Crush afirman que la ilustración en su forma más simple, llena una página para que tenga un buen aspecto, pero sin proporcionar conocimiento sobre el tema que ilustra, ya que dicha ilustración debe de ser capaz de invitar

al lector a pensar, a obtener más información del texto que tiene en sus manos e intentar comprender y conocer el tema más a fondo.

Las imágenes contenidas en una ilustración son capaces de captar la imaginación del receptor y funcionan como vínculos inseparables entre momentos de su historia personal y el instante presente. Lo cual sucede desde el primer contacto de los niños con los libros ilustrados hasta la admiración por las carátulas de sus discos o CD's en la adolescencia, estas son las protagonistas en muchos instantes de la vida y representan un papel significativo cuando se trata de establecer la transición entre diferentes etapas de está (2005: 12).

Técnicas de elaboración

Existen técnicas puras, las cuales solo se caracterizan por utilizar un solo componente, entre los que se encuentran el carboncillo, lápices, pasteles, plumas, pigmento, pintura, las barras de pastel-óleo, las ceras, el lápiz conté, el bolígrafo, los rotuladores, entre otras.

Grafito	Lápiz	Pastel	Plumas
Acrílico	Temple de huevo.	Acuarela	Gouache
Rotulador	Aerógrafo	Óleo	Collage

Tabla 2

La ilustración en los libros

Una peculiaridad que se encuentra en la elaboración de libros (especialmente en los libros ilustrados, infantiles y juveniles) es que, además de palabras, emplean imágenes para narrar historias.

El valor de las ilustraciones está en que representan un papel esencial para el desarrollo intelectual de los niños: inician a la educación del gusto por la belleza; además, se utilizan para establecer conceptos en la memoria, ejercitan la imaginación, la creatividad, la razón crítica, y favorecen el afecto por la lectura.

Las ilustraciones en los libros infantiles es relativamente reciente y se debe a Jan Amos Comenius, conocido hoy en día como el padre de la pedagogía, consciente de que la tarea de aprendizaje para los niños era complicada, por ello, en su libro para la enseñanza del latín, *Orbis Pictus*, ponía por primera vez ante los ojos de los pequeños, grabados de los objetos cuyos nombres les enseñaba en el texto.

Walter Crane concebía el libro como un todo, desde las cubiertas, la dedicatoria, la tipografía de las letras hasta el aspecto que ofrecían las dobles páginas con el libro abierto.

Randolph Caldecott es considerado el padre del libro-álbum moderno, porque fue el primero que analizó la relación entre texto e imagen.

En la actualidad, los libros infantiles no muestran solo ilustraciones que acompañen al texto. La mayoría de las veces, son las ilustraciones las que cuentan las historias y tienen todo el significado, con una ausencia casi total de la palabra. Para los niños, lo visual es mucho más atractivo y más seductor que lo escrito. Así, la ilustración en los libros infantiles se convierte en una forma artística capaz de establecer muchos niveles de comunicación y de dejar una huella muy profunda en la cognición del pequeño. Por esta razón, el compromiso de los creadores es muy grande, ya que su obra es la primera herramienta del niño para dar sentido a su mundo, donde la interpretación de las imágenes requiere tener un grado de aprendizaje, de la misma manera que se aprende a leer y a escribir. Por ello; es necesario

que el niño adquiera una “alfabetización visual” que se refiere a la destreza de ver, dibujar y formular un criterio estético; para ello, el niño pasa por tres fases:

- Reconocimiento: Distingue una figura bidimensional a la que le corresponde un nombre.
- Identificación. Relaciona sus experiencias personales con la imagen que se le presenta.
- Imaginación: Observa una imagen e inmediatamente puede asimilarla y expresarla, imaginando una nueva situación.

En años recientes, ha habido un tipo de revolución en el arte de la ilustración infantil. Se ha presenciado una gran cantidad de artistas gráficos con ideas novedosas que se realizan con un sinnúmero de técnicas tradicionales y digitales. (Centro Museo Vasco de Arte, 2011: párr. 2-8 [en línea]).

1.3.4 ¿Qué es un libro?

“Un libro es un modo de organización y presentación de múltiples unidades de información en un solo continente. Sea mediante compilación de viñetas relacionadas, aplicación de un orden secuencial o cualquier modo de combinación aleatoria de unidades de información, un libro se convierte en la suma de sus partes.” (Ambrose y Harris, 2004: 11)

Existen personas de las que se cree que nunca han leído un libro, a las que se les obliga a adquirir un texto escolar y que sólo les satisface hojear alguna revista de contenido morboso y poco enriquecedor. Bruno Munari afirma que en los libros está el saber, con ellos se puede aumentar el conocimiento sobre los hechos y comprender muchos aspectos de lo que sucede, despertar intereses, ayudando a vivir mejor.

Es muy difícil modificar el modo de pensar de las personas mayores, porque lo que aprendieron en los primeros años de vida permanece como regla establecida por siempre. Y es por esto que resulta tan importante que se estimule al niño para que piense, imagine, fantasee y sea creativo durante los primeros años de vida, ya que en estos se forma

la inteligencia y se conoce el ambiente que les rodea a través de los sentidos. Por medio de los libros se tendrá que obsequiar la sensación de que los objetos son hechos así y que contienen sorpresas muy variadas. Munari sugiere que el niño que debe memorizar un libro, deriva en algo agradable para todos los sentidos y el resultado es un proyecto que servirá para inducir al mundo del libro-objeto a quienes aún no leen. A estos los llama “pre-libros”. (Munari, 1983: pp. 229-238)

a) Características Técnicas

En el libro “*Diseño de libros contemporáneo*” de Roger Fawcett-Tang, dice que la gama de elecciones sobre el tipo de papel, las técnicas de impresión y los métodos de plegado y encuadernado sólo está limitada por la imaginación del diseñador o por el presupuesto de la editorial. Algunos libros no necesitan una pirotecnia inteligente para demostrar su valía; otros pueden transformarse, gracias a su acabado, en objetos muy apreciados independientemente de su contenido. (2004: 138)

Estructura. Se compone de tres elementos claves: tipografía, sistemas de retícula e ilustración. Este trío de ingredientes fundamentales puede combinarse para crear libros completamente diferentes. Por supuesto, un libro puede componerse sin recurrir a esos tres elementos, pero incluso cuando no tiene retícula formal sigue estando sujeto a los parámetros del formato de página; un libro exclusivamente tipográfico puede crear imágenes a partir de las formas y las posiciones

de las cajas de texto y los títulos; y un libro puramente visual puede establecer una narrativa simplemente a partir de la posición y la dimensión de las imágenes (2004: 88).

Empaque. La apariencia externa de un libro es el factor más crucial para llamar la atención de los compradores potenciales que recorren las estanterías cada vez más saturadas de las librerías contemporáneas. En cuanto al diseño, los equipos de venta y marketing tienden a favorecer la filosofía según la cual “cuanto más llamativa sea una cubierta mayores posibilidades de éxito tiene un libro” pero no siempre ocurre así. El sosiego y tranquilidad aún llaman el interés del comprador. El empaque no solo significa incluir una bonita ilustración en la sobrecubierta, se puede utilizar una gran gama de distintos materiales y recursos para aumentar el valor y el atractivo de un libro (2004: 12).

Papel. De acuerdo con Jorge de Buen en su libro “Manual de diseño”, las características más significativas del papel y que resaltan antes que cualquier cosa son el peso, opacidad, color, textura, dureza, firmeza, resistencia a la luz y a la humedad.

La elección del papel debe ser primordial a la hora de elegir, aunque también está ligado con el coste de este. Y al evaluar los costos de producción, el papel es el más afectado a la hora de elegir entre calidad y su precio. Desde ahí la limitación en el diseño de un libro.

b) Partes de un libro

Tomando en cuenta que para conformar un libro se siguen un sinnúmero de reglas, las cuales son necesarias para la creación de este y que sus características principales dependen de las costumbres del país en que se compagina un libro; las variantes depende de cada uno, que por lo general está sujeto a la reducción de los costos de reproducción (como la eliminación de las páginas de cortesía y del colofón), así como el comienzo de un nuevo capítulo donde termina el anterior.

Por lo general, el libro está compuesto por cuatro partes principales que son: exteriores, pliegos de principio, texto o cuerpo de la obra y finales (De Buen, 2000: pp. 350-361).



Imagen 18
Esquema interno



Imagen 19
Esquema externo

1.3.5 Libro objeto

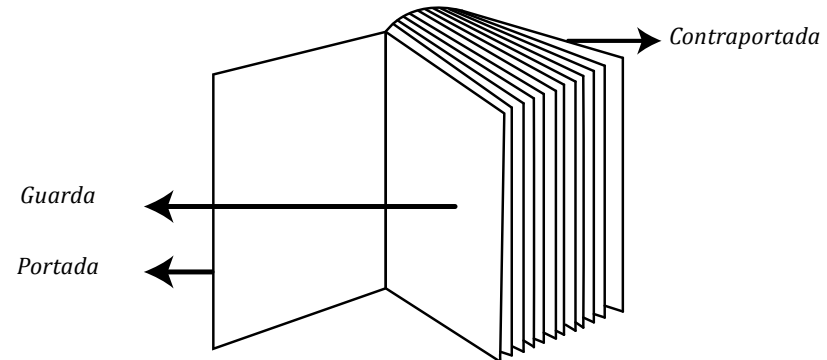
Se considera a los libros no por el objeto que son, sino más bien por las ideas, historias o conocimientos que contengan. Los libros objeto podrían llegar a considerarse de este tipo pero no es una condición. Este tipo de ejemplares pueden llegar a convertirse en cualquier cosa imaginable como en la forma de una lámpara, una caja, la forma de un rollo, una cinta, en un ladrillo e incluso en un portarretratos u otra forma tridimensional, conteniendo a la vez un mensaje empleado.

Todo esto es el resultado de la intervención de un artista, que empleando una técnica y con elementos de diseño, incluye diferentes tipos de materiales. Las características que se presentan van desde múltiples medios de expresión, ya sean físicos o digitales, que alteran la forma tradicional de construir y dar un mensaje.

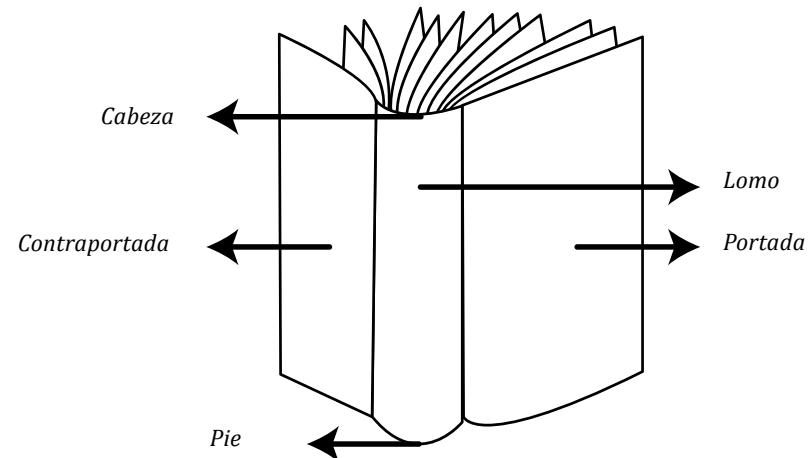
a) Historia

Desde principios del siglo XX, los primeros trabajos de libros objeto hechos por escuelas de artes plásticas como material didáctico, se han elaborado a partir de materiales de desecho, ayudando a su reutilización y reciclado, con exposiciones celebradas desde 1993.

La didáctica utilizada en las escuelas de arte alemanas desde los años 1900 a 1933 conectaron a la formación de la nueva didáctica, que es amplia en el siglo XIX, surgida de las demandas de la naciente industria de objetos manufacturados, con las aportaciones de los primeros movimientos de vanguardia

(futurismo, cubismo, neoplasticismo, dadaísmo, etc...) sobre la utilización de nuevos materiales, la abstracción, el funcionalismo, etc.

La Bauhaus, con mayores referencias en el territorio de la plástica y la arquitectura, fue una de las que más han aportado e influido en la didáctica del arte de los años sesenta, un papel importante que desarrolló en el uso del concepto de lo artesanal y la industrialización para llegar a la propuesta del libro-objeto.

Una de las personalidades más destacadas en el ámbito de una nueva mentalidad en esta escuela, es Josef Albers, que ha pasado a formar parte de la historia de la pedagogía por los métodos didácticos empleados por los materiales propuestos, además de su utilización, valorando la adaptabilidad de los objetos a la propuesta de taller, así como su economía.

“Albers perseguía en primer lugar una profundización en el problema de la mutabilidad del material a través de la modificación de la forma” (Wingler en Mazoy, 1998:167 [en línea]), utilizando como material básico, el papel y el

cartón a lo largo de sus años de docencia. Desde entonces, la experiencia ha destacado la importancia de la didáctica apoyada en la práctica, al demostrarse que el trabajo artesanal con planteamientos teóricos favorece el desarrollo de la inteligencia y el autocontrol motor. Un nuevo pensamiento plástico que fue desarrollado por los dadaístas, los cubos futuristas rusos, los neoplasticistas, etc.; donde los materiales utilizados juegan un papel importante, dando lugar a conceptos de libro-objeto denominado también “libro del artista” el cual el autor más representativo es Lucio Fontana, realizando sus proyectos con distintos materiales desde biológicos hasta tecnológicos (Mazoy, 1998: pp. 3-4 [en línea]).

En México, se puede referir al poemario “Blanco” de Octavio Paz, publicado por Editorial Joaquín Mortiz, diseñado por el maestro Vicente Rojo e inspirado en “5 metros de poemas”; cabe decir que ambas publicaciones retoman la tradición de la encuadernación japonesa y la técnica de reproducción en papiro. Existe otro libro-objeto, también de Octavio Paz, del cual habla Elena Poniatowska en su libro “Las palabras del árbol”, realizado en Francia por el

escultor argentino, Krasno. Protegidos por una caja de ámbar, los poemas están escritos sobre unas hojas de algodón, piedra, cal y cartón; el interior guarda una cinta grabada con los versos de Paz. A partir de entonces, en México han sido muchos los intentos por salvaguardar esta forma de publicación alternativa. Incluso, la Secretaría de Cultura del Gobierno del D.F., publicó una edición conmemorativa de otro poema de Octavio Paz *"Piedra de sol"* (1998), esta edición nos remite a *"Blanco"*, diseñada por Alejandro Magallanes y Fernando Villafán, la distribución de este libro es masiva y gratuita (González en Millán, 2010: párr. 3 [En línea]).

b) Definición

Como es mencionado en uno de los escritos de la Universidad de Palermo, por Guiscafre Mariana: "Un libro objeto es una pieza de diseño la cual a partir de un texto literario y su contenido, se diseña un soporte para el mismo empleando herramientas gráficas involucrando tanto al lenguaje como a la comunicación visual." (2011:párr. 2 [en línea]).

También se puede destacar la entrevista a Mónica González Velázquez, directora de Mi cielo Ediciones, México. Una editorial que sugiere novedosas propuestas editoriales que hace que las poesías se plasmen en libros-objetos. Mónica Gonzáles define al término como una elaboración artesanal de un libro.

Sus variaciones hacen que sea difícil llegar a una definición más precisa, pero se pueden señalar aspectos importantes como el interés por la exacerbación del objeto. Como objetivo, el libro tiene la misión de llevar su contenido a cualquier lugar, sin embargo, el objeto-libro a la vez comunica y al mismo tiempo es un objeto artístico, plástico. "Su carácter artesanal le imprime su carácter único e irrepetible, coleccionable y personal" (2010:parr.1 [en línea]).

Los libros objeto, son los soportes de expresión como concepto de libro, una obra tridimensional en sí misma. La creación de estas piezas como recurso didáctico, hace que el alumno conozca los libros, utilice efectivamente las posibilidades espaciales de la página, investigue, cree y desarrolle la potencialidad táctil y proponga formas, medidas y colores adecuados, es el único responsable de que el libro llegue a ser un hecho real. Las medidas, la forma, los colores y los materiales empleados proporcionan una experiencia visual, táctil y hasta olfativa (López y Hernández, s.f.:1 [en línea]).

c) Clasificación

En el libro objeto se pueden encontrar dos vertientes importantes:

- Libro de artista: es la forma que más se conoce, un libro que ha sido convertido en un objeto de arte. El procedimiento de transformación está delimitado sólo por la imaginación del artista, por tanto, los libros de artista son muy variados y responden a las necesidades e inquietudes del artista que los realiza.
- Libros sensoriales: Este tipo de libro-objeto está pensado principalmente para niños, pues a través de distintos materiales se estimulan los sentidos, de esta manera es más fácil que el niño aprenda y distinga conceptos como: suave, áspero, duro, blando, etc. En líneas generales, se puede afirmar que los objetivos que el autor se haya propuesto son los que determinarán, de una forma u otra, cuáles son los recursos técnicos más apropiados para la consecución de sus fines. En el libro objeto se juega con sus texturas, objetos, papel plegado, diferentes formas, colores, etc. Y a la vez se presenta un nuevo desafío para los que están acostumbrados a la forma “tradicional” de leer; a la hora de elaborar un libro objeto se tiene que invitar a reconstruir el mensaje de una manera distinta, a fascinar con una propuesta artística, a integrar todos los sentidos al momento de leer (Berríos, 2012: párr. 2-6 [en línea]).



Imagen 20
Libro Artista



Imagen 21
Libro Sensorial

Las posibilidades tipológicas, formales, conceptuales y técnicas de los libros de artista son muy variadas; sus infinitas formas creativas hacen necesario aventurarse a un intento de clasificación, teniendo en cuenta que cualquier propuesta quedará siempre superada por su variedad y complejidad.

La clasificación más primaria, pero importante por su clara diferencia, sería por el número de ejemplares realizados de cada libro, tendríamos, por tanto, dos apartados:

El libro de artista de ejemplar único y el libro de artista seriado. Esta denominación engloba, lógicamente, toda obra de un solo ejemplar que normalmente irá firmado por el autor. El apartado podría subdividirse en

1. Libro de artista original
2. Libro-montaje
3. Libro reciclado
4. El libro seriado (Antón, 1995:parr 1-4[en línea])
5. Libros infantiles(Zeegen & Crush, 2005: 92-93)

d) Características

Al hablar de libro-objeto también se puede describir desde el punto de vista artístico, y se define como un soporte más, como un lienzo; en el cual al jugar con él, al poder pasar sus páginas, retroceder, desplegarlas y leer en secuencias espacio-temporales. La posibilidad de unión entre las ilustraciones y la escultura y los más diversos procedimientos artísticos y elementos plásticos tradicionales o innovadores, hacen que todas estas múltiples combinaciones proporcionen un sentido lúdico y participativo a la obra, ya que en él se puede ver, tocar, oler, hojear, manipular y sentir.

Éste rompe la manera más tradicional y significativa de lo que es un libro, rechazando al extremo los límites, desviándolo de su forma, convirtiéndolo en otro. Al realizar un libro-objeto se debe expresar semánticamente, conceptualmente o de manera metafórica para alterar su forma y así llegar al contenido principal donde se articularán los elementos de diseño.

El libro objeto no conoce límites, no respeta leyes de mercado, no se rige por los modelos preconcebidos, no es alternativo ni pretende ocupar el espacio de otro producto cultural, no es un acto puramente racional es emotivo, integrador, lúdico y estimulante, son los libros más libres de todos los libros (Gomez, Antonio , 2012 [en línea]: 9).

Dentro de un libro-objeto, el lenguaje visual crea nuevas estructuras y formas propias con nuevos códigos de comunicación, utiliza conjuntamente nuevos signos y símbolos, elementos fonéticos y visuales, elementos tipográficos, valora el color y la forma, valora el signo semántico como tal signo y el espacio o soporte donde va a desarrollarse la obra, dándole a la página categoría de espacio artístico en potencia, espacio donde se puede exhibir un trabajo. Junto al lenguaje semántico busca el estético.

Las imágenes e ilustraciones encontradas dentro de estas estructuras de libro proporcionan una mayor riqueza interpretativa y de participación. Uno de estos elementos es el texto, pero puede o no ser el más importante. El lenguaje tiene sus limitaciones y hay sensaciones que no pueden ser fácilmente expresadas. Estas situaciones son las que el libro-objeto ayuda a resolver.

El libro se convierte en un cómplice, llevando a cambios de opinión y a nuevas actitudes en el desarrollo del acontecer diario. El libro transforma la vida, siendo este un medio de comunicación,

que se transforma día con día y se adapta a los nuevos tiempos. (Gómez, Antonio s.f.: párr. 19-22 [en línea])

e) Formato

Un artista puede realizar sus obras no sólo sobre papel, cartón o cartulina, materiales tradicionales que se utilizan en un libro normal, pero también se pueden emplear otros y variados materiales como: madera, metal, plástico, tela, materiales maleables y resistentes, llegando a materiales reciclados impresos o encontrados, usando uno solo o variándolos. Puede emplear todas las técnicas artísticas posibles desde el óleo hasta técnicas fotográficas como la holografía, desde la acuarela a la infografía o la conjunción de varias de ellas. Todos estos medios hacen que el libro se vuelva un medio de expresión, convertirse en poesía visual, en *happening*, en soporte variado, en cuento infantil, en escultura móvil y hasta en novela de ciencia-ficción, haciendo de él una creatividad total.



CAPÍTULO II

ANÁLISIS

ICONOGRÁFICOS

CAPITULO II

ANÁLISIS ICONOGRÁFICOS

Introducción

A continuación se presentan los análisis iconográficos realizados sobre 10 libros-objeto con el fin de conocer sus características esenciales, que serán aplicadas durante la elaboración del prototipo.

Se observaron las cualidades formales de estas publicaciones, entre las que se incluyen: estructura, valores expresivos, composición y los principios estéticos. También se estudiaron sus cualidades funcionales, las constantes y variantes semánticas, los tipos y el diseño de sus significantes, así como los aspectos sensibles e inteligibles de su significado semántico.

2.1 Libro “Un pis...”

El libro “Un pis...” Autores e ilustrado por Moëlle Lemaitre y Pascal Lemaitre. Traducción: Jordi Martín. Editorial Combel. Es una historia divertida que ayuda a los niños a dejar el pañal y aprender

Imagen 21 Portada



a ir al baño, ayudando a conseguir un logro tan significativo en su evolución de sus buenos hábitos.

1.- Cualidad Formal

Estructura

Espacio. El diseño del libro está estructurado a doble página medidas de 25.8 x 25.5 cm, no contiene cajas de texto solo algunas palabras o frases encontradas en gran tamaño. Las últimas dos páginas muestran un plegado de cruz en ambas hojas, en las cuales se hace una narrativa muy atractiva. En la cara exterior de la hoja plegada se presenta un pequeño mensaje, mientras que en el interior se ofrece una imagen que abarca ambas hojas al 100% y que al ser descubiertas, se produce un sonido que refuerza su interpretación relacionada con esta misma.

2. Valores expresivos

- **Morfológico:** El foco de atención se encuentra en la ilustración la cual abarcan toda la hoja. El niño no tiende a distraerse ya que la imagen a están gran

proporción y llama mucho el interés del espectador. A su vez, esta hace que sea apoyada por un mínimo texto en gran tamaño.

- **Tipográfico:** La tipografía es una fuente que parece estar hecha a mano; mide ,aproximadamente, entre 12 y 24 puntos, en color negro, jugando con tamaños, en altas y bajas en las que solo aparece en algunas páginas, con oraciones muy cortas.

- **Cromático:** los colores son planos, pero muy vistosos. En el caso de la ilustración el color es algo semejante o parecidos a los animales y en contraste con el fondo hacen que este cumpla una función armoniosa.

- **Imagen:** La ilustración es la que funge como protagonista en este libro, ya que ocupa la mayor parte del espacio impreso. Existe una personificación abstracta entre los animales a los niños, para establecer nexos más simples y entendibles por los niños

3. Composición

Ya que la ilustración es la principal foco de atención dentro de los elementos de esta, cumplen con una función armoniosa con el espacio y con el texto. La imagen esta colocada al 100 % de la página y, en algunos casos, sólo están al 20%; compensada y equilibrada con un fondo llamativo y pesado.

4. Principios estéticos

- **Armonía.** El mensaje es directo gracias a que la imagen permite que no exista una confusión entre lo que se ve, la ilustración esta reforzada con la frase, y la composición es visualmente agradable; no solo por los colores sino por la imagen, permitiendo una continuidad en el mensaje y el diseño.

- **Verdad.** Las formas abstractas presentadas en cada una de sus ilustraciones, representadas en los animales, hacen que el espectador en este caso el niño pueda entender mas rápido al ser fácilmente reconocibles.

- **Claridad.** Las ilustraciones son sencillas por lo que hace de una fácil identificación de estas, no se presentan cajas de texto solo algunas palabras que refuerzan la acción presentada en la imagen.

- **Realización.** Elaborado en un formato cuadrangular de 25.8 x 25.5 cm, empastado, con portada y contraportada rígida, con barniz a registro en el título del libro, hojas interiores impresas mediante offset, en papel cuche brillante.

- Apariencia. El diseño en sí mismo es muy simple, armónico y equilibrado en cuanto a la distribución de la imagen texto y color.

II. Cualidad funcional

a) Tiempo. El libro un pis se terminó de imprimir en septiembre del 2009 por la editorial Combel.

b) Medio. El libro está destinado a niños de entre 2 a 3 años de edad. El formato que se maneja es muy sencillo para los niños. Las imágenes son de fácil identificación además de que los colores lo hacen ver muy vistoso y llamativo, ya que el significado está relacionado con lo que tienen que aprender.

III. Constantes semánticas

a) Significante. Es la representación de algunos animales como el del conejito, los cerditos, un pollito, el elefante, una jirafa, la serpiente, un ratón, una cigüeña y hasta un mono que llevan prisa.

b) Significado. Es el de transmitir el concepto de ayuda, realización y confianza. Todos estos significados y gracias a la armonía de los elementos de

diseño como lo son: la ilustración, color y tipografía; hacen que se cree una atmósfera de convivencia para reforzar el significado.

c) Función. La función que se presenta en el libro, es que el niño a los dos años ya pueda aprender a ir al baño, enseñando con elementos básicos como son la ilustración.

IV.- Variantes semánticas

a) Motivación analógica. La representación de los elementos es muy simple pero básica, ya que no pierden la relación que existe entre los animales reales y los de caricatura existiendo una metáfora entre niños y animales.

V.- Tipos de significantes

a) Icónico. Las ilustraciones caricaturescas y naturales hacen que el significado sea directo, ya que estas no hacen que existan confusiones en la interpretación del mensaje.



Imagen 22

IV. Diseño de significantes

a) Tendencia vanguardista. Este tipo de ilustración es muy representativa en la ilustración para niños, este estilo se puede adaptar a las necesidades del comprador.

VII. Significado Semántico

a) Aspecto sensible. Las ilustraciones son de fácil comprensión por parte del niño, ya que este es el principal foco de atención, por el contrario el texto solo ayuda a reafirmar lo que quiere decir la imagen, sus componentes son trazos gruesos, colores llamativos pero no agresivos, que transmiten tibieza y sorpresa.

b) Aspecto inteligible. Al ser un libro para los niños, las ilustraciones son muy simples lo que hace que sea de fácil entendimiento. Sin embargo, al transmitir el concepto de un buen hábito, los niños tendrán que ser ayudados por un adulto para poder entender su significado y ejercer la acción del problema presentado en la ilustración.



Imagen 23

2.2 Historias y Leyendas. “Guerreros orientales”

Conoce el apasionante mundo de los guerreros orientales. Japoneses, chinos, mongoles, coreanos... ¡Lo sabrás todo sobre sus armaduras, espadas, costumbres...!

1.- Cualidad Formal

Estructura

Espacio. Tamaño del libro: 30 x 26.5 x 2.2 cm. Cada página trae información propia, pero en algunas se ha integrado la ingeniería del papel para desplegar una escena completa sobre el contenido. Los materiales extra (tarjetas) están sujetas al libro por medio de listones y cuerdas delgadas. Contiene ilustraciones, fotografías y texto.

2. Valores expresivos

- Morfológico: Cuenta con un índice. Está dividido en capítulos. El texto no invade demasiado la ilustración y en muchas páginas cuenta con su propio espacio. Los desplegables presentan suaves y aparecen en todo el libro con intención de reforzar la información primaria.
- Tipográfico: Predominan las tipografías caligráficas y sólo se usan las serif capitales para títulos importantes.
- Cromático: Colores cálidos pero muy sobrios. Predominan los rojos vivos, los azules y los ocre.



Imagen 24 Portada

- Imagen: Presenta imágenes fotográficas como ilustrativas. La fotografía está integrada al fondo con textura visual. Tiene dos tipos de ilustración: monocromática y policromática. Ambas son realistas y muy minimalistas y aparentemente con técnicas de tinta y acuarela.

3. Composición

Las páginas se encuentran saturadas de elementos. La retícula aparentemente es de 4 columnas, las imágenes están al fondo y el texto sobresale sin invadirse unos y otros. Algunas cuentan con divisiones en las que se encuentran los desplegables, los cuales abarcan unas dos columnas generalmente. La dirección en la que se extienden los desplegables tiene mucho movimiento, todos se dirigen al exterior.

4. Principios estéticos

- Armonía: A pesar de contener muchos elementos que podrían saturar la página, la cromaticidad de la fotografía y la simpleza de la ilustración le dan un equilibrio visual. Aunque algunas páginas que contienen texturas visuales si se perciben excedidas.

- Verdad: La fotografía le aporta mayor fidelidad al contenido y la ilustración realista se integra para apoyar las ideas y lograr escenas expresivas y dinámicas.

- Claridad: Se entiende muy bien el objetivo del libro, la ilustración realista y la fotografía no dan lugar a ambigüedades. Sin embargo, la tipografía causa conflictos en la lectura y el exceso de elementos y algunos colores vivos generan muchos focos de atención.

- Realización. El formato es semi-cuadrado con tendencia horizontal. Los interiores son de cartulina con laminado mate, pasta dura en portada y contraportada. Lectura occidental (de izquierda a derecha). Publicada en idioma español. Perteneció a Susaeta Ediciones, Madrid. Está impreso en offset e integra ingeniería de papel.

- Apariencia. Por el contenido, la cantidad de texto e imágenes que se incluyen y el carácter interactivo, es un libro destinado a la educación de niños entre los 8 y 12 años.

II. Calidad funcional

- a) Tiempo. Por el tipo de ilustración, el manejo de fotografías y la simpleza de los desplegables, es posible que tenga

cierta trascendencia. Por el contrario, la saturación de elementos podría someterlo a un re-diseño.

- b) Medio. Los materiales son resistentes durante la manipulación, aunque algunos desplegables pueden desprenderse con el tiempo. Puede presentar complicaciones al tratar de volver algunos a la normalidad. Las cuerdas sujetan bien los elementos a los que están ligadas y son un buen recurso.

III. Constantes semánticas

- a) Significante. Cada capítulo contiene texto, imágenes y acciones desplegables

- b) Significado. Todos los elementos generan un ambiente alrededor del tema central: los guerreros orientales. Cada guerrero es descrito por estos y nos adentra en su historia.

- c) Función. Este libro tiene la función de enseñar datos históricos a niños en edad escolar (primaria, de 8 a 12 años) sin provocarles tedio.

IV. Variantes semánticas

a) Motivación analógica. Mantiene la atención del niño que va descubriendo la historia parte por parte, convierte una lección generalmente aburrida en algo divertido y estimula sus capacidades sensoriales, así como la de intuir procesos.

V. Tipos de significantes

a) Icónico. La fotografía y la ilustración son muy descriptivas, pero gran parte de la información la proporciona el texto.

VI. Diseño de significantes

a) Nuevas posibilidades de diseño. Un cambio de tipografía y un mayor orden en los elementos para dirigir los focos de atención de modo que no estén dispersos.

VII. Significado semántico

a) Aspecto sensible. Los desplegables son visualmente muy atractivos y los procesos de expansión y doblez o recogimiento resultan bastante dinámicos.

b) Aspecto inteligible. Los suajes podrían llegar a fracturarse y, algunos desplegables, desprenderse con el tiempo. El deterioro del laminado podría dañar el contenido, pero es un gran apoyo para evitar que el material

se moje o se manche; es fácil de limpiar. Sin embargo, es un libro que puede ser manipulado sin problemas por un niño grande.



Imagen 25

2.3 Los Incas

1.- CUALIDAD FORMAL

Estructura

Espacio. El tamaño del libro es de 26.5X26.5X3.1cm.

2. Valores expresivos.

- Morfológico: Las cajas de texto están muy bien ubicadas con respecto a la fotografía o ilustración correspondiente al subtema, la utilización de un fondo texturizado y en tono café, genera una amena visualización de los elementos que se presentan en cada doble página.

- Tipográfico: La tipografía está basada en trazo caligráfico, haciendo que esta sea muy propia y aparente estar hecha a mano.

- Cromático: Usa tonos ocres adecuando degradaciones en los fondos de acuerdo a los elementos que están encima, para poder llegar a un contraste.

- Imagen: La mayoría de los elementos visuales son ilustraciones en combinación con fotografías reales del lugar.



Imagen 26 Portada

3. Composición

En cada página se encuentra alguna ilustración o fotografía; y aun costado, muy bien administrado y ubicado, se encuentran las cajas de texto, de tal manera que estas mismas no estorban en la visualización de los elementos gráficos.

4. Principios estéticos

- Armonía: El acomodo de las cajas de texto así como de la cromática de cada página, enriquecen visualmente la percepción de las mismas.

- Verdad: Todo lleva una relación y coherencia en el organigrama de la información que se presenta, haciendo que no haya confusiones en el momento de la lectura.

- Claridad: El modo de representación de los acontecimientos hace que el lector se involucre ya que maneja un estilo surrealista.

- Realización. Susaeta Ediciones es la editorial que lanzo al público este libro, realizado con una pasta dura con relieve, con interiores de cartulina laminada mate. Impresa en offset, y con técnica de ingeniería de papel.

- Apariencia. La mecánica presentada está justificada con los elementos que introduce en ella. Adquiere un dinamismo muy aceptable y adecuado con el tema que trata.

II. Cualidad funcional

- a) Tiempo. Hecho a modo de introducir al lector infantil a la historia universal, en este caso, la civilización Inca. Con ello este libro se vuelve en una herramienta de aprendizaje que un tutor puede enseñar.

- b) Medio. Los dobleces, movimientos de papel, interacción con el libro y su estilo representativo hace que su material sea resistente al uso cotidiano, por ello está basado en papeles gruesos, es decir, cartulinas que están perfectamente alineadas con la gráfica de las páginas.

III. Constantes semánticas

- a) Significante. El uso de figuras humanas así como estructuras u objetos realizados en la época, permiten una comprensión literal de las cosas que se encontraban en ese tiempo.

- b) Significado. La integración de todos los elementos, crea un concepto de la acción que se observa en la gráfica de la página.

- c) Función. Está pensado para niños de 8 años en adelante.

IV. Variantes semánticas

- a) Motivación analógica. La información está basada en datos ya expuestos anteriormente, así que el contenido en las cajas de texto, como en las fotografías e ilustraciones presentadas, están bajo un criterio histórico con fundamentos basados en investigaciones previas.

V. Tipos de significantes

- a) Icónico. El uso de vestimenta tradicional de la civilización, así como las herramientas, nos da la visualización de la manera de vida de los Incas.

VI. Diseño de significantes

a) Nuevas posibilidades de diseño. La ingeniería de papel se encuentra muy bien aplicada ya que esta puesta, de tal manera que no interfiera en el contenido y solo sea un apoyo visual al mismo.

VII. Significado semántico

a) Aspecto sensible. Sin duda, la representación gráfica del contenido genera una gran perspectiva del contenido que presenta posteriormente, haciendo que el libro sea sumamente interesante

b) Aspecto inteligible. El contenido es muy bueno, aunque cabe mencionar, que este puede ser algo complicado de comprender a primera instancia ya que maneja términos y conceptos no comunes dentro de nuestra cultura.



Imagen 27

2.4 Leyendas Increíbles

“LA ODISEA DE ULISES”

Una obra sublime que explica el relato apasionante de “*La Odisea*”, uno de los textos más relevantes de la mitología clásica.

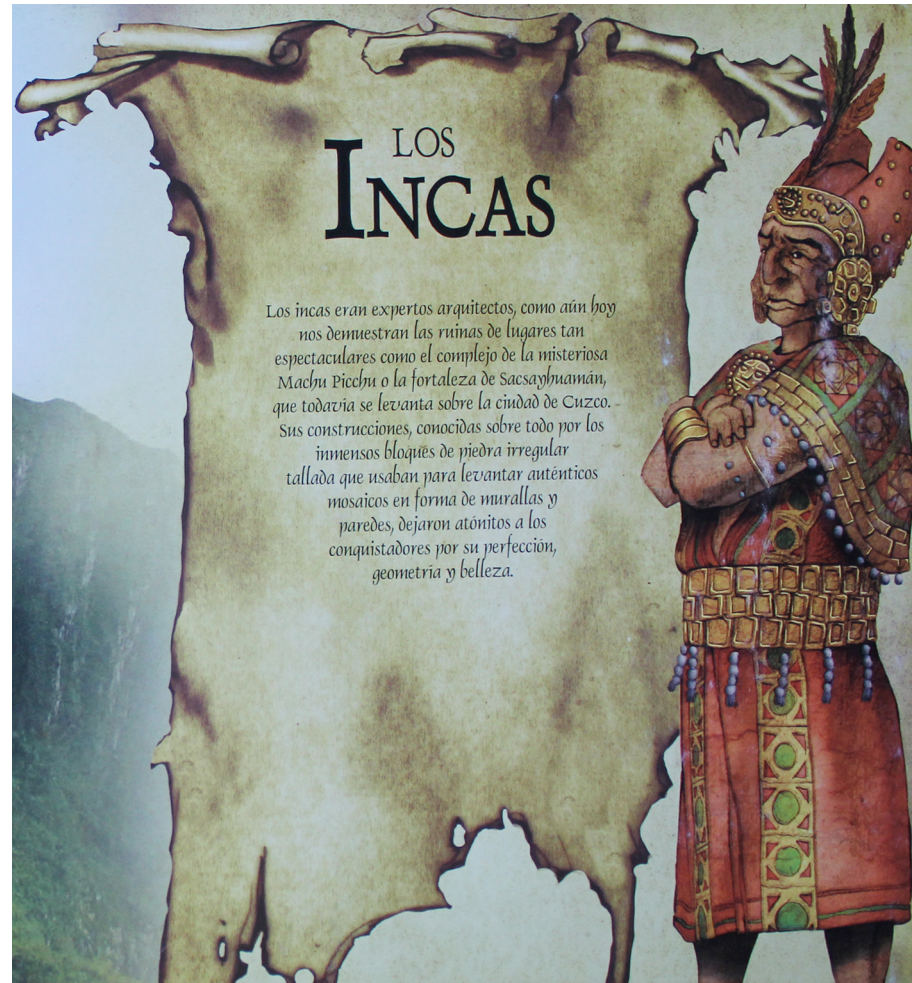
Con unas ilustraciones espectaculares y unos desplegables fantásticos que escenifican la travesía de Ulises y sus extraordinarias aventuras antes de volver a Ítaca, su isla natal.

1.- Calidad Formal

Estructura

Espacio. Tamaño del libro: 24.5 x 28.2 x 3 cm. El diseño del libro está estructurado a doble página con desplegables que se extienden fuera del área de la publicación y otros dentro de la misma. Sobres con material extra (tarjetas informativas), cajas de texto sobrepuestas en la ilustración.

2. Valores expresivos

- **Morfológico:** Cuenta con un índice. Cada ilustración muestra –a dos páginas– una parte de la historia, la cual se desarrolla de manera lineal. Dentro de la ilustración se superponen cajas de texto con la narración de la novela “*La Odisea*” y dentro de cada escena se encuentran aleatoriamente los desplegables que contienen textos e imágenes que refuerzan los ambientes plasmados.

Imagen 28



- **Tipográfico:** Ocupa una variedad de tipografías con Serif, la mayoría del tipo capital romana, estilos celtas, caligráficas y de imprenta (para los textos largos). Ocupa diversos puntajes.

- **Cromático:** Predominan los colores fríos, las sombras y algunos énfasis con colores cálidos. Uniforme con la portada.

- **Imagen:** Efigies de carácter épico, con elementos clásicos (propios de la historia que narra), muestran un realismo fantástico muy detallado –similar a las pinturas del período “Prerrafaelista”-. Algunos desplegados contienen imágenes con apariencia de grabado.

3. Composición

Se emplean las imágenes a doble página con cajas de texto ubicadas de manera aleatoria (dependiendo de los espacios libres dentro del dibujo) y del mismo modo se ubican algunas ranuras y sobres donde se contienen pequeñas tarjetas con imágenes y texto. Los desplegados están en extremos de las páginas que se extienden hacia afuera y contienen información o dibujos que complementan a la ilustración principal.

Si los desplegados son laterales, ocupan el alto de página como media general; en cambio, si son superiores o inferiores, los desplegados ocupan la mitad del ancho de la página.

4. Principios estéticos

- **Armonía:** Las ilustraciones son armónicas entre sí, ya que no existen variantes de estilo o de uso de color. Las cajas de texto contrastan y llevan el foco de atención hacia ellas. La mayoría de los desplegados se integran muy bien con el libro.

- **Verdad:** Las ilustraciones con realismo fantástico tienen la característica de representar de forma más exacta personajes imaginarios, lo que hace pensar al espectador que dichas figuras existen y le otorga algo de veracidad a la narración.

- **Claridad:** Las acciones y los personajes dentro de la ilustración están perfectamente descritas sin oportunidad de ambigüedades. Las cajas de texto y los desplegados apoyan y complementan la historia. Aunque algunos textos pueden resultar difíciles de leer ya sea por la tipografía, los espaciados o el carente contraste con la imagen (como es el caso de los títulos).

- **Realización.** El formato es rectangular vertical, interiores de cartulina, pastas duras con relieves barnizados. Lectura occidental (de izquierda a derecha). Publicada en idioma Catalán. Editorial Larousse. Impresión en offset hecha en China.

- **Apariencia.** No pretende ser un libro exclusivamente infantil. El estilo ilustrativo puede resultar atractivo para otras edades. La interactividad de este podría requerir la asistencia de un adulto.

II. Calidad funcional

a) **Tiempo.** La literatura clásica acompañada de bellas ilustraciones tan artísticas como las de este libro, difícilmente caducarán. El tipo de interacción que plantea es muy atractivo y a la vez simple.

b) **Medio.** Los materiales externos son resistentes pero es muy probable que, sin la supervisión de un adulto, el libro pierda algunos elementos (como los desplegados y las tarjetas).

III. Constantes semánticas

a) **Significante.** El contenido de las ilustraciones se refuerza con las cajas de texto y desplegados.

b) **Significado.** Las ilustraciones épicas narran la novela “La Odisea”.

c) Función. El libro es claramente infantil, pero está enfocado a los padres o tutores que guiarán al niño a través de la historia por medio de este.

IV. Variantes semánticas

a) Motivación analógica. Estimula la curiosidad al descubrir lo que cada desplegable le puede mostrar al lector, fomenta la convivencia y desarrolla la intuición al descubrir donde se encuentra cada interacción.

V. Tipos de significantes

a) Icónico. El contenido visual representa pasajes de la novela "La Odisea"; los personajes (a pesar de ser fantásticos) se muestran tal y como son descritos.

VI. Diseño de significantes

a) Nuevas posibilidades de diseño. Un refuerzo en los materiales, mayor contraste en los títulos que se pierden con las imágenes.

VII. Significado semántico

a) Aspecto sensible. Por medio del tacto pueden localizarse los elementos de interacción. Algunos no son muy llamativos a simple vista.

b) Aspecto inteligible. El tipo de encuadración puede resultar frágil con el paso de los años y puede fracturar las ilustraciones. Los desplegables de papel pueden desprenderse y el material (tarjetas) es propenso a extraviarse fácilmente. Requiere de muchos cuidados.



Imagen 29

2.5 White Starline “Titanic sus relatos”

La espectacular ingeniería de papel del Titanic sus relatos hace que la gloria y la extravagancia de uno de los barcos más emblemáticos en la historia marítima cobre vida con sus desplegados y dobles y sus modelos en tercera dimensión para recortar.

1.- Calidad Formal

Estructura

Espacio. El tamaño del libro es de 23.5 x 28 x 2.7 cm.

2. Valores expresivos

- **Morfológico:** En cada página se encuentran diferentes cajas de texto, cada una con información independiente relacionadas con algún elemento grafico a su lado.
- **Tipográfico:** La tipografía, a pesar de haber sido impresa, parece haber sido hecha a mano.
- **Cromático:** Predomina la gama de café con contrastes en negro y rojo.

Imagen 30 Portada

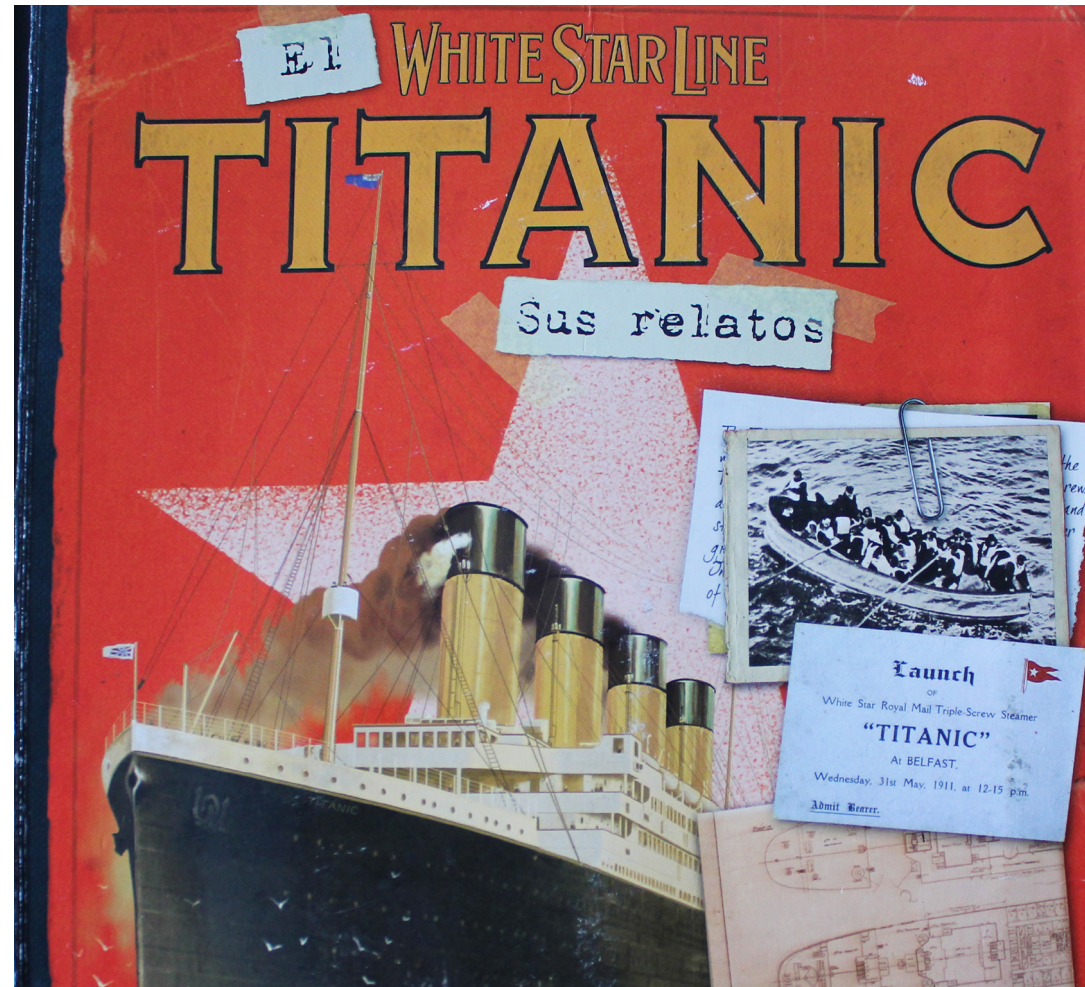

- Imagen: Se hace una buena combinación de la ilustración y la fotografía combinadas, para la representación de los elementos característicos del barco.

3. Composición

La composición está muy saturada. Tanto tipografía como ilustraciones y fotografías, van describiendo coherentemente las características del barco, así como una serie de acontecimientos relacionados con la travesía que realizó.

4. Principios estéticos

- Armonía: La gran cantidad de cajas de texto, hace que visualmente se creen texturas y no provoque estrés visual.
- Verdad: La información presentada, enriquece muchísimo todo lo que conlleva el tema, así como los apoyos visuales son de gran utilidad.
- Claridad: A pesar de la numerosa cantidad de cajas de texto, el contenido de cada una de ellas es completamente comprensible y no se confunde con otra información.

- Realización. El libro “titanic” está hecho con una pasta dura de cartón en portada y contraportada, con interiores de cartulina, con un laminado mate. Impreso en offset, hecho en china. Con la técnica de ingeniería de papel.

- Apariencia. La técnica de ingeniería del papel con la que cuenta, crea una excelente interacción entre el lector y los elementos gráficos que contiene. La buena realización de estos mecanismos parte de la selección del papel que se utilizó, el cual demuestra buen rendimiento ante el uso del mismo.

II. Calidad funcional

Tiempo. Fue realizado por la editorial Silver Dolphin, como una manera de aprender de uno de los barcos mas famosos del mundo, así como de sus características mas técnicas.

Medio. La interacción es bastante amena, ya que maneja acciones que deben ser realizadas a los elementos gráficos que a su vez hacen un movimiento altamente llamativo.

III. Constantes semánticas

- a) Significante. La representación de partes del barco llamado “Titanic”, así como de las figuras presentes en su época de mayor esplendor.

- b) Significado. La combinación de todos los elementos hace que en su conjunto se genere una información muy valiosa y que esta debe ser absorbida por parte del lector.

- c) Función. Está pensado para niños de 8 años en adelante.

IV. Variantes semánticas

- a) Motivación analógica. Toda la ambientación de un barco está muy bien planteada; crea una guía y un orden para la gran cantidad de información que maneja.

V. Tipos de significantes

- a) Icónico. La atmósfera creada por la representación, la ilustración y la fotografía, transporta al lector hacia los inicios del siglo XX.

VI. Diseño de significantes

- a) Nuevas posibilidades de diseño. El gran tamaño de algunos elementos, generan un foco de atención y de este parte el recorrido por toda la información.

VII. Significado semántico

a) Aspecto sensible. Logra envolver al espectador en un ambiente misterioso, que al paso de cada página, se va aclarando y algunos planteamientos son resueltos con la información que se presenta.

b) Aspecto inteligible. A pesar del buen trabajo hecho sobre el libro, la enorme cantidad de cajas de texto provoca que se pierda concentración y que el lector haga el recorrido nuevamente para comprender los textos.



Imagen 31

2.6 Contrarios. Solapas

divertidas con Tino, el minino

El libro "Contrarios. Solapas divertidas con Tino, el minino" es un libro dirigido a niños de entre 6 y 10 años de edad, publicado por la editorial Combel en el 2009 con el propósito de ser una herramienta de aprendizaje, en la introducción de significados al niño.

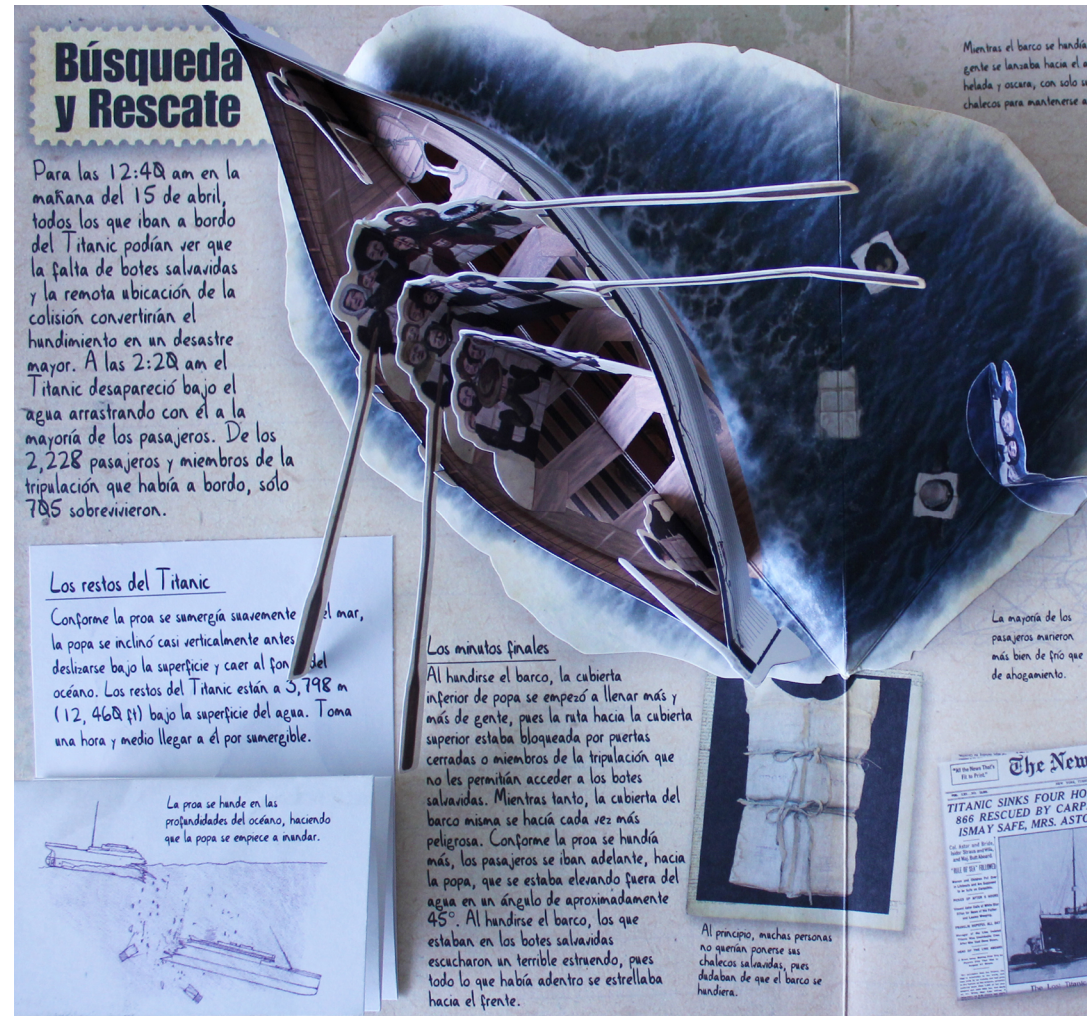
1.- Cualidad Formal

Estructura

1. Espacio. El diseño del libro está estructurado a doble página (16 x 17cm.), donde no se muestra cajas de texto.

2. Valores expresivos.

- Morfológico: Los elementos que se encuentran en su conjunto conforman la ilustración a doble página, están pensadas para crear una interacción entre el lector y el mensaje. El foco de atención se ubica en los dobleces y el suaje de los que integran la ilustración. Dentro de las mismas se encuentran palabras opuestas.

Imagen 32 Portada



- **Tipográfico:** La tipografía es de palo seco con un puntaje aproximado de 12 – 14 puntos en color negro integrada en la ilustración.

- **Cromático:** La gama de color que utiliza es de tonos fríos y con plastas, motivando una mejor interpretación del concepto, así como el la ambientación de la ilustración.

- **Imagen:** La imagen está representada figurativamente, con trazos geométricos, se pone énfasis en las formas de los personajes principales: “el gato y el ratón”.

3. Composición

Está formada en una composición simétrica, es decir, que los personajes se ubican ya sea a mitad o en medio de la primera y segunda página; entre el 25% del ancho de con respecto al ratón y un 75% del ancho de con respecto al gato, donde la palabra siempre va en la parte del objeto utilizado para la conceptualización de la misma.

4. Principios estéticos

- **Armonía:** La composición del diseño ofrece una visualización agradable y entendible de cada página, transmitiendo una percepción idónea del significado.

- **Verdad:** Las formas son representadas de modo figurativo, Lo que facilita la comprensión del significante que se muestra.

- **Claridad:** El libro no contiene cajas de texto, por lo cual solo se apoya con palabras de refuerzo para el significado que se pretende introducir.

- **Realización.** Elaborado en un formato casi cuadrangular de 16 x 17 cm., en el exterior la portada es rígida y el material está engargolado; el contenido está impreso en cartulina opalina mediante offset, con una calidad de impresión buena.

- **Apariencia.** Es minimalista, ya que pone énfasis en los elementos realmente relevantes, y necesarios para la utilización de los mismos en lo que es el proceso de conceptualización.

II. Calidad funcional

a) **Tiempo.** Su lanzamiento hace el poder contar con una herramienta altamente eficaz para el aprendizaje de contrarios, como base estructural de la comprensión que debe adquirir el niño.

Imagen 33



b) Medio. Se maneja un formato de fácil manejo y resistente al trato de los niños para que la información contenida en el texto pueda ser fácilmente manipulada, y sea un apoyo enriquecedor de aprendizaje para los niños. La representación de las imágenes es sencilla y fácil de interpretar, con significados relacionados a lo cotidiano.

III. Constantes semánticas

a) Significante. Es todo aquello que podemos apreciar dentro de las páginas del libro, ya sean, personajes (ratón y gato), texto, dibujos de instrumentos (platos, frascos, vasos...etc.).

b) Significado. El significado se da, cuando en su conjunto, los significantes interactúan para crear el significado; con la intervención mecánica del lector que refuerza el significado

c) Función. Creado para niños de 6 a 10 años que están aprendiendo palabras opuestas y la relación de estas en su vida cotidiana

IV. Variantes semánticas

Motivación analógica. La representación de los objetos y figuras son creadas en un sentido figurativo, para poder ser entendible por un número mayor de niños, con trazos geométricos en la realización de las ilustraciones. La tipografía utilizada también facilita la lectura y recurre a una fuente de palo seco, sin variantes.

V. Tipos de significantes

a) Icónico. La figuración utilizada no varía el significado que se pretende, no altera la naturaleza de dichos personajes a pesar de ser presentados de manera caricaturesca.

VI. Diseño de significantes

a) Nuevas posibilidades de diseño. Dentro de cada ilustración se encuentra la naturaleza de la relación entre palabras contrarias, y con ello con lleva a la atenta observación de las mismas sin desviarse en otro concepto que no sea los pensados en cada ilustración.

VII. Significado semántico

a) Aspecto sensible. La sensibilidad existente esta creada para tener un contacto ameno a la hora de consultar el libro y de esta manera, poner atención

al mismo. Utiliza trazos finos, colores no muy llamativos, nada agresivos, así como las formas a usar, se entiende inofensivo.

b) Aspecto inteligible. Se puede afirmar que los elementos de diseño están muy bien planteados, pues casi el cien por ciento de estos cumplen su función. Cabe mencionar que existen elementos interactivos que presentan un poco de dificultad en su entendimiento y hay que observar y poner mucha atención para lograr el objetivo.

2.7 Norma Nutria

Uno de los cuatro libros más populares hechos por Maurice Pledger, es el de cartón con textura, que trae personajes clásicos de los artistas plasmados en cada una de sus páginas, con más de 4 millones de copias.

1.- Calidad Formal

Estructura

Espacio. El diseño del libro está estructurado a doble página (21.8 x 27.6 cm) con un suaje irregular en la parte superior.

2. Valores expresivos

- **Morfológico:** Se hace una descripción pequeña de la condición física que presenta la ilustración de cada página y da una acción para realizar a la misma.
- **Tipográfico:** Utiliza tipografía Serif con elementos finos y gruesos de un tamaño de 12 pts.
- **Cromático:** En la gama cromática del libro predominan los colores fríos, pues tienen un efecto relajante en los niños.

- **Imagen:** El tipo de ilustración es realista en cuanto a la representación de los personajes, así como en la ambientación. Al ser de doble página, beneficia a que el foco visual se concentre en la imagen.

3. Composición

La caja de texto se encuentra en la parte superior del espacio que genera la ilustración a doble página. La textura está integrada a las efigies de flora y fauna.

4. Principios estéticos

- **Armonía:** La composición y forma de representación ilustrativa generan un agradable equilibrio visual para el futuro lector.
- **Verdad:** El realismo de las imágenes facilita la conceptualización.
- **Claridad:** El estilo realista del dibujo, la tipografía de buen tamaño y la integración de la textura en la imagen hace de este libro una publicación absolutamente comprensible en cuanto a la sensación que desea provocar.



Imagen 34

- Realización. Este libro está hecho en cartón con suaje en todas las páginas en la parte superior, con la integración de textura en las ilustraciones para maximizar la sensación que se pretende enseñar. Su medio de impresión es en offset, impreso en Tailandia en el 2002 por la editorial Silver Dolphin.

- Apariencia. Realista, con detalles técnicos tanto visuales como físicos entre textura, suaje y degradados hacen que si aspecto de la forma sea más real.

II. Calidad funcional

a) Tiempo. La fecha de publicación es el año 2002. El estilo de dibujo, por su carácter realista, tiende a trascender el paso de los años.

b) Medio. Los materiales con los que está hecho son resistentes al uso frecuente, utiliza elementos como la textura o el suaje para enriquecer el contenido.

III. Constantes semánticas

a) Significante. Animales, flora y un paisaje acuático, en cual mas destaca la nutria como presentadora de los demás animales.

b) Significado. Esta ejemplificado entre la textura y la interacción del niño.

c) Función. Está pensado para niños de 5 años en adelante.

IV. Variantes semánticas

a) Motivación analógica. La manera que aborda la temática ayuda a un mayor enriquecimiento del concepto, así como de las sensaciones que interactúan con la misma.

V. Tipos de significantes

a) Icónico. Las formas denotan animales acuáticos, con un estilo realista para no alterar la naturaleza de los mismos, y sean así comprensibles.

VI. Diseño de significantes

a) Nuevas posibilidades de diseño. El texto hace que se ejecute la acción y exista así una interacción entre el lector y el contenido.

VII. Significado semántico

a) Aspecto sensible. Su armonía se basa en el uso de colores fríos que hacen que se cree un ambiente de relajación y de esta manera se presente un punto de atención en el contenido, presentado en cada página.

b) Aspecto inteligible. En cuanto a conceptualización y representación están muy bien adaptados al tema, sin embargo, el suaje no presenta mayor relevancia al contenido, sino más bien es un elemento llamativo.

2.8 Libro Sorpresas de Colores

Levantando las solapas con ingeniosos mecanismos para mostrar los números y colores con lo cual este libro se encuentran sorpresas muy agradables para cautivar a todo niño.

1.- Cualidad Formal

Estructura

Espacio. El diseño del libro está estructurado a doble página (17 x 17 cm.), donde no contiene cajas de texto.

2. Valores expresivos

Morfológico: Existe interacción entre los elementos visuales de imagen y texto, dicha acción ayuda a reforzar el significado a ver en cada página.

- Tipográfico: Utiliza la tipografía: Futura, con un puntaje aproximado de 14 a 16 puntos en color negro y blanco.

- Cromático: La gama de color utilizada depende en gran medida al color que menciona el texto, con un fondo de las páginas izquierdas en blanco y las derechas en negro.

- Imagen: La imagen está representada figurativamente con trazo de línea orgánica con los colores en plasta, haciendo degradaciones en algunas imágenes.

Imagen 35 Portada



3. Composición. Tiene una composición simétrica, la ubicación de las ilustraciones se encuentran centradas con respecto a la página y el texto se localiza debajo de cada imagen.

4. Principios estéticos

- Armonía. La estructura del diseño en cada página, transmite rápida y eficazmente el significado que se desea enseñar.
- Claridad. La composición de la página facilita la comprensión del mensaje, debido a, que la palabra es reforzada con la imagen.
- Apariencia. Los trazos orgánicos y su forma figurativa de la ilustración hacen que su estilo visual sea llamativo y entendible.

II. Calidad funcional

I. Constantes semánticas

- a) Significante. Son los elementos visuales encontrados en cada una de las páginas.
- b) Significado. Aquí el significado lo transmite la palabra expuesta en las páginas reforzada con la imagen.
- c) Función. Esta dirigido a niños de 4 años que comienzan a aprender los colores.

II. Variantes semánticas

a) Motivación analógica. La manera de interpretar las formas ilustrativas en un sentido figurativo, hace que sea comprendido por un mayor número de niños, considerando la legibilidad la legibilidad de la tipografía en palo seco, lo cual hacen que el lector comprenda lo leído.

III. Tipos de significantes

a) Icónico. Las ilustraciones denotan figuras de animales que contienen un elemento significativo como lo es el color.

IV. Diseño de significantes

a) Nuevas posibilidades de diseño. La relación entre la imagen y el texto hace que no haya una equivocación del significado que se desea emplear.

V. Significado semántico

a) Aspecto sensible. El uso del color es muy variado, llamativos y diferentes, solo los colores blanco y negro los fondos de página más repetitivos. En su conjunto, crean un libro muy agradable con armonía visual.

b) Aspecto inteligible. Un posible problema puede ser la interpretación de las formas ilustrativas, ya que los niños pueden no conocer aun algún animal que se llega a representar en el libro.

2.9 Escucha y aprende “Tráfico”

“Cuando papá lleva Little Bear a la escuela, su auto se descompone y se encuentran en un atasco lleno con el ruido de los coches, tractores, y ¡un autobús de la escuela!” Los niños descubren los ruidos que hacen los diferentes vehículos, ya que abrir cada página a oír un coche motor de pulverización, una sirena de bomberos, un cuerno de autobús, y un tractor resoplando, y entonces ven y oyen los cuatro vehículos a la vez en un atasco de tráfico gloriosamente ruidoso final.

Cada página de este interactivo en español de pop-up en el libro best-seller serie Snappy Derek Matthews contiene cuatro objetos para que los niños identifiquen que ayuda a enseñarles nuevas palabras y ayuda a la comprensión.

1.- Calidad Formal

Estructura

Espacio. El diseño del libro está estructurado a doble página (25.8 x 25.6 cm.) con cajas de texto.

Imagen 36 Portada



2. Valores expresivos.

- **Morfológico:** Narra una serie de acontecimientos que van siendo lustrados a lo largo de la historia y estos, a su vez, van reforzando lo que está narrado en el texto.

- **Tipográfico:** La tipografía que usa es Sans Serif con una sensación de hecha a mano, con un puntaje de 12 pts.

- **Cromático:** Los colores en plasta son muy vistosos y resaltan. Los fondos tienen una opacidad menos a la de la imagen principal.

- **Imagen:** Es caricaturesca con contornos gruesos e irregulares.

3. Composición

Usa ilustraciones a doble página en donde se encuentra una estructura mecánica, basada en una parte de la misma haciendo que se levante (pop-up), creando el punto de visión más significativo. Además, en las páginas izquierdas se muestran imágenes de objetos en una columna que están relacionadas

con una escenificación de lo que se encuentra narrado en el texto, ubicado en la parte superior.

4. Principios estéticos.

- **Armonía:** La manera de representación y los colores usados crean una agradable sensación, así como su tipografía que, al estar creada a mano, hace que se unifique y forme parte de la ilustración.

- **Verdad:** El grado de abstracción es fácil y práctico de entender, así como su estilo caricaturesco, hace que el niño le preste atención al contenido; además, que se refuerza con el sonido que contiene al pasar las páginas.

- **Claridad:** El contenido de las cajas de texto están reforzadas con la imagen y el sonido que ayuda a que sea una interacción más rápida y que además con un buen espaciado y tamaño de las palabras dan una buena legibilidad.

- **Realización.** Cuenta con un formato cuadrangular, hecho de cartulina en los interiores y cartón en la portada y contraportada. Está impreso en el sistema

offset. Esta hecho como un libro *pop-up* con sonido, que fue publicado en México en 2005 e impreso en china por Combel Editorial.

- **Apariencia.** Su estilo hace que sea un libro puramente infantil, tanto por su modo representación ilustrativa como de conceptualización.

II. Calidad funcional

a) **Tiempo.** Su fecha de publicación fue en el año 2005, donde la idea favorece el desarrollo de múltiples temas que conlleven la misma mecánica ejercida en este ejemplar.

b) **Medio.** El formato hace que sea muy bien manipulado por los niños, para que sea consultado por muchos lectores y que a su vez lo vean llamativo.

III. Constantes semánticas

a) **Significante.** Los elementos visuales que apoyan al texto narrado; es decir: coches animales, casas y objetos encontrados dentro de la misma ilustración.

b) **Significado.** Es el crear la interacción entre lo que dice el texto y lo que ve el lector, así como el sonido que hace el mismo objeto central de la ilustración.

c) **Función.** Está pensado para niños de 3 años en adelante.

IV. Variantes semánticas

a) Motivación analógica. Ayuda no solo utilizar el sentido de la vista en una lectura, si no el poder agregar otros sentidos a la misma, como lo es el oído haciendo un refuerzo entre la imagen y lo que se lee.

V. Tipos de significantes

a) Icónico. Todos los objetos representados se ubican en un contexto de transporte, con la metáfora de representar animales con características humanas.

VI. Diseño de significantes

a) Nuevas posibilidades de diseño. El agregar sonido hace que se refuerce la ilustración y se ponga una mayor atención a la misma.

VII. Significado semántico

a) Aspecto sensible. Su manejo de planos está muy bien estructurado y jerarquiza eficientemente los elementos mencionados en el texto.

b) Aspecto inteligible. A pesar que se utiliza una caratulina, esta puede llegar a romperse fácilmente en la estructura que se realiza. Y la columna izquierda que contiene los objetos, podría estar reforzada, ya que no se le a un mayor énfasis a esta.



Imagen 37

2.10 Libro de texturas

El objetivo de este libro de texturas es de poner en práctica la estimulación temprana y desarrollar al máximo las capacidades cognitivas, físicas, emocionales y sociales del bebé, presentándole retos y actividades adecuadas que fortalezcan su autoestima, iniciativa y aprendizaje.

1.- Cualidad Formal

Estructura

Espacio. El diseño del libro está estructurado en 22 x 23.5 cm.

2. Valores expresivos

- Morfológico: En cada página se encuentra diferente textura que genera en cada una de ellas una sensación al tocarlos.

- Tipográfico: Se puede encontrar tipografía solamente en la portada con el nombre del libro, que es la de mayor énfasis, en posición vertical; en palo seco, altas y negritas.

- Cromático: Los colores son variados y uniformes.

- Imagen: Se observan solo cuadros de texturas que son la imagen del libro.

3. Composición

Está compuesto de texturas en cada página con materiales diferentes en cada una de ellas como son, plástico, tela, unicel, peluche y malla.

4. Principios estéticos

- Armonía: Sólo presenta texturas, así que no se encontrara algún otro elemento que distraiga del objetivo.

- Verdad: A la hora de manipular los materiales genera sensaciones que ayuda a estimular la percepción espacial.

- Claridad: Al no contener cajas de texto u otro elemento gráfico, simplemente se concentra en las formas de las texturas.

- Realización: Cuenta con un formato cuadrangular, hecho de materiales diversos en los interiores y loneta en la portada y contraportada. El único impreso es portada con el sistema de serigrafía. Que fue publicado en México en 2005 por Aldonza. *Imagen 38*



- Apariencia. Se observa a simple vista de que trata el libro, y a su vez crea, una especulación de lo que tendrá en el contenido.

II. Calidad funcional

a) Tiempo. Su fecha de publicación fue en el año 2005, como ayuda para estimulación temprana.

b) Medio. Es un libro que contiene diversas texturas en cada página, y están rellenas de diferentes cosas lo, que favorece la curiosidad y fácil manipulación del niño a cada vuelta de página.

III. Constantes semánticas

a) Significante. Son texturas que generan los materiales presentados en el interior del libro.

b) Significado. Es el crear una sensación a la hora de tocar dichas texturas

c) Función. Está pensado para niños de 6 meses a 1.5 años.

IV. Variantes semánticas

a) Motivación analógica. La presentación del material es para ayudar a crear un lazo entre el bebé y su entorno.

V. Tipos de significantes

a) Icónico. Todos los objetos son hechos de materiales que físicamente contienen texturas, que son usadas para la estimulación a una temprana edad, en el entorno que se encuentre.

VI. Diseño de significantes

a) Nuevas posibilidades de diseño. El uso de la textura en su totalidad maximiza el foco de atención hacia ellas haciendo inevitablemente su interacción.

VII. Significado semántico

a) Aspecto sensible. La sensibilidad se logra al fusionar la sensación de tocar una textura, así como la observación del color que contiene la misma.

b) Aspecto inteligible. La cantidad de las texturas es poca, y convendría aumentar el contenido estas. Un problema importante es que, al ser telas o materiales táctiles, estos se ensucian fácilmente y resulta complicado limpiarlos una vez que fueron manchados.



Imagen 39



CAPÍTULO III

DESARROLLO DE LA PROPUESTA

3.1 INTRODUCCIÓN

A continuación se presenta el proceso de elaboración del prototipo de libro-objeto y la propuesta gráfica de éste material, el cual tiene como objetivo ser: entretenido, atractivo y lúdico; que motive al alumno a participar activamente en el proceso de aprendizaje.

3.2 CONTENIDO

Este libro-objeto está planeado para que el alumno se involucre en el reconocimiento de las primeras palabras que aprenderá y con las cuales interactúa todos los días; de este modo obtendrá la oportunidad de integrarse más fácilmente a la sociedad.

En base en la información proporcionada por la psicóloga Gabina Ibarra Juárez, se han elegido los ejercicios, así como el uso de imágenes y objetos reales que el niño pueda identificar más rápido y favorezcan la consolidación de la información.

El libro se divide en secciones que permiten organizar los ejercicios de acuerdo a campos semánticos:

3.2.1 Primera sección.

En la primera sección se aprecia el “Libro personal”, el cual permite que el niño adquiera noción de sí mismo y de su entorno.

Campos semánticos:

Los campos semánticos están basados en palabras clave y conceptos fundamentales, importantes para el desarrollo inicial en la vida de un niño Down.

Contiene espacios bien organizados para mostrar personas y objetos con las que convive todos los días y de los cuales es importante su pronta identificación.

El niño encontrará en las palabras y las imágenes, un significado potencial, tanto en los nombres convencionales de las personas más cercanas a ellos, así como de los objetos.

Palabras elegidas para su uso en los campos semánticos:

FAMILIA	ROPA	COMIDA	JUGUETES	ESCUELA
YO	COBIJA	SOPA	OSO	MAESTRA
MAMÁ	SUÉTER	GALLETA	MUÑECA	LIBRO
PAPÁ	VESTIDO	GELATINA	CARRO	MOCHILA
HERMANA	PANTALÓN	MANZANA	PELOTA	CRAYOLAS
HERMANO	PLAYERA	HELADO	CABALLITO	MESA
ABUELA	ZAPATOS	PASTEL	BICI	SILLA
ABUELO		LECHE		
TÍA		PAN		
TÍO		JUGO		

Tabla 3

Libro Personal (primera sección)



Imagen 40
Esquema de prototipo abierto

Instrucciones de manejo

3.2.2 Segunda sección:

La segunda parte hace uso de la ingeniería del papel y permite a los niños adquirir su vocabulario y ampliar el campo semántico; ayudando a memorizar palabras con sus asociaciones por medio de la interacción con el contenido.

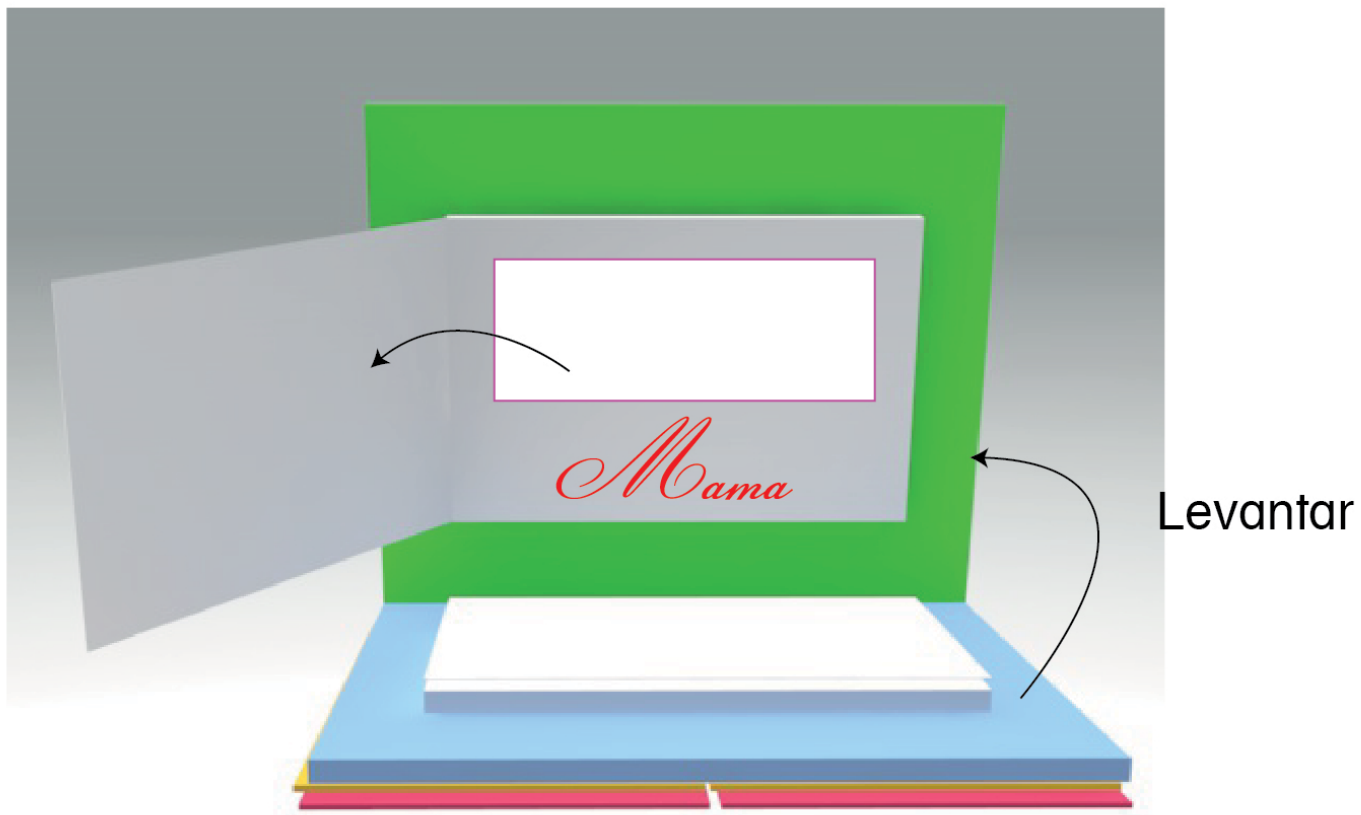
Contrarios:

Se propone incorporar al aprendizaje de la lectura una relación de ideas contrarias; facilitar su comprensión y expresión, así como ejercitar su vocabulario por medio de una convivencia recreativa.

Las palabras y sus contrarios que se han integrado al libro-objeto, son las siguientes:

Niña	Niño
Grande	Pequeño
Suave	Duro
Abajo	Arriba
Cerrado	Abierto
Poco	Mucho
Izquierda	Derecha
Dentro	Fuera

Tabla 4

3.2.3 Tercera sección:

Pensando en el desarrollo del niño, se maneja un espacio cotidiano que es el más cercano e inmediato en su vida y con el que interactúa más. Se han seleccionado “La casa” con el propósito de que el pequeño identifique gradualmente su ambiente.

Espacios: Casa.

3.2.4 Cuarta sección:

En esta sección se trabaja con los elementos que comúnmente se encuentran en una casa y se hace por medio de habitaciones, en las que están los objetos que convive el niño Down diariamente.

El sistema consiste en cuatro estancias básicas, que se despliegan para mostrar los elementos que integran cada campo semántico.

Para esta sección se utilizará tarjetas; éstas son fotografías tomadas de los objetos de cada una de los espacios, que ayuda al niño a identificar cada parte de la casa.

HABITACIONES	SALA	COCINA	BAÑO	CUARTO
TARJETAS	TELE FLORERO TELÉFONO RELOJ	PELUCHE ZAPATOS LAMPARA ROPA COBIJA JUGUETES ESCOBA	CUCHARA TENEDOR VASO PLATO CUCHILLO JARRA TAZA	JABÓN CEPILLO TOALLA CHANCLAS ESPONJA ROLLO

Tabla 5



Imagen 41
Esquema de prototipo

Campos semánticos (tercera sección)

Así se extiende el libro en la tercera sección

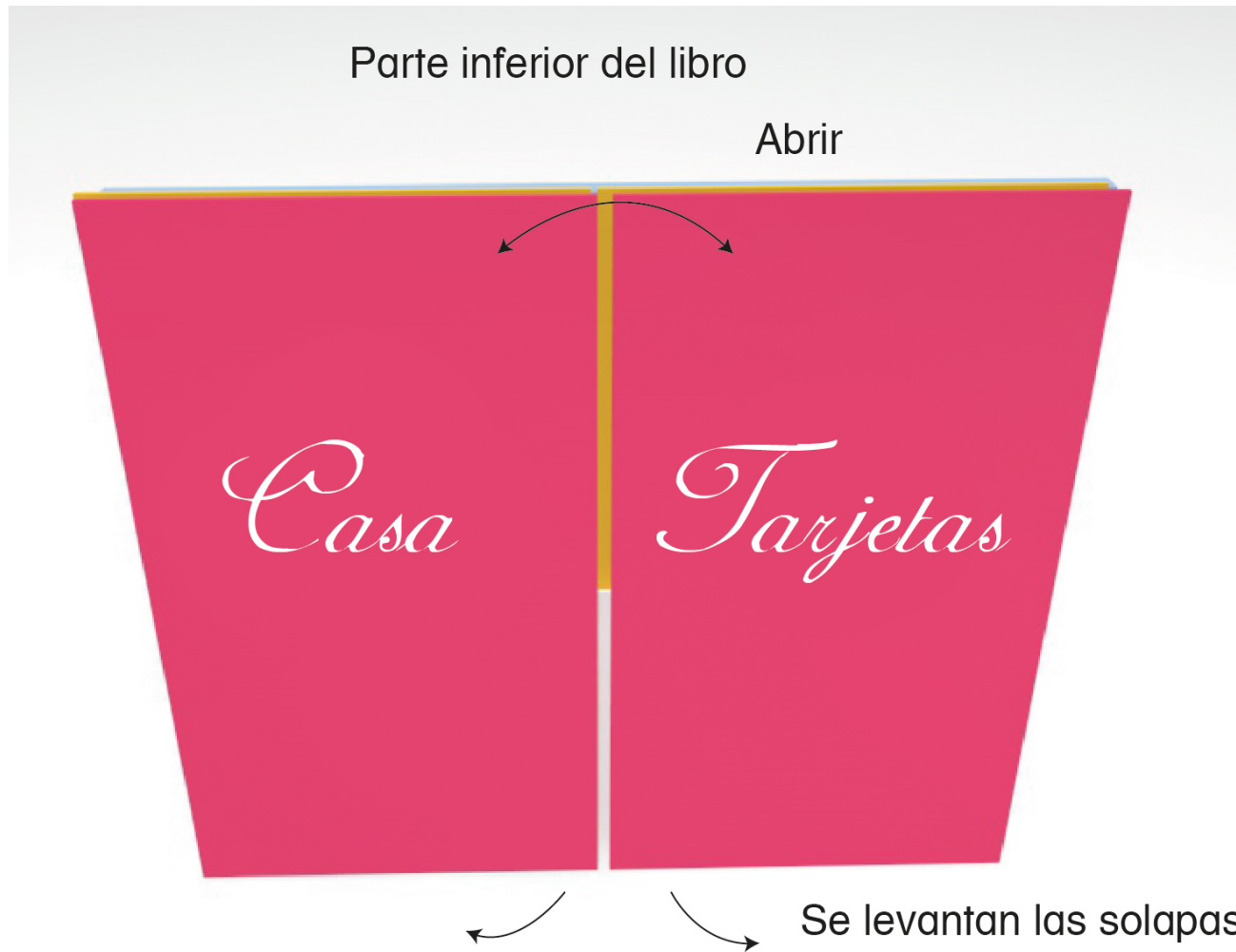

Imagen 42 Esquema de prototipo

3.3 FORMATO

Las características físicas del libro-objeto son las siguientes:

3.3.1 Tamaño

Las dimensiones del formato son 18 x 21 cm, en relación con las especificaciones para el “Libro personal” dentro del método de lecto-escritura, y resultan apropiadas para la realización del libro objeto, de modo que al niño le sea fácil manejarlo. Este material se despliega en distintas direcciones, dependiendo de la sección del libro con la que se quiera trabajar.



Imagen 43

3.3.2 Papel

Para la elaboración de la ingeniería de papel de las secciones de contrarios, espacios y habitaciones, se utiliza cartulina de 10 pt. La primera sección está hecha en papel de 150 gr. La cubierta consiste en pastas duras con impresión sobre vinil y guardas de papel de 150 gr.

3.3.3 Fotografía

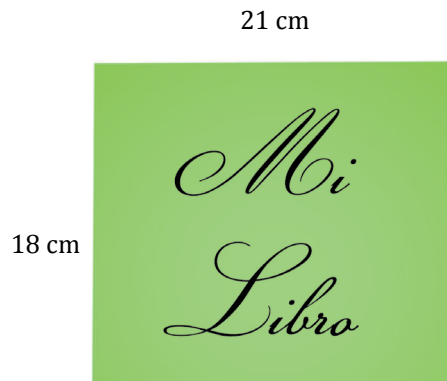
La fotografía dentro del libro es el principal foco de atención y el que aporta mayor fidelidad al contenido, por lo tanto debe ser el elemento que predomine visualmente.

Las fotografías son a color y muestran fielmente los objetos. En la sección de “Campos Semánticos” la fotografía se utiliza con los fondos en plasta de color para que resalte. En la sección de “casa”, “parque” y “dentro de casa” abarcará todo el ancho de página.

3.3.4 Modelos tridimensionales

Los modelos tridimensionales son una alternativa económica y efectiva al uso de fotografía. Ofrecen un alto nivel de realismo que resulta muy útil para este proyecto, este medio permite obtener más tomas de un mismo objeto sin necesidad de una sesión fotográfica prolongada.

3.3.5 Tipografía

Ésta ha sido seleccionada de acuerdo a las recomendaciones del método, se ocupa una de tipo script o cursiva que abarca poco menos de un tercio del ancho de página y en color rojo, indicado para llamar la atención y favorecer el aprendizaje del niño Down.

Tipografía utilizada es la “*Learning Curve*” en la producción del libro objeto.

abcdefghijklmnopqrstuvwxyz0123456789
ABCDEFGHIJKLMNOLPQRSTUVWXYZ

3.3.6 Estructura

Se ha considerado crear un formato que ofrece una alternativa para potencializar la posibilidad de aprendizaje y comunicación.

Las medidas, la forma, los colores, los materiales y el mecanismo empleados, proporcionará una experiencia visual y táctil que enriquecen el contenido, dando como resultado una mayor participación del alumno.

3.3.7 Mecanismo

Se han establecido diferentes modos en que puede abordarse el tratamiento de este libro-objeto. Los mecanismos funcionan por medio de la ingeniería del papel, que le da un aspecto más atractivo y ofrece una mayor riqueza, versatilidad y maleabilidad en el aprendizaje de palabras.

Las diferentes transformaciones consisten en dobletes, solapas (levantar y abrir), pestañas (que se jalan), imágenes emergentes entre otras.

Esquemas de la estructura del mecanismo y las medidas del libro objeto de cada una de sus secciones.



Imagen 44 Esquema de prototipo

El libro puede sostenerse en modo vertical para mostrar los desplegables

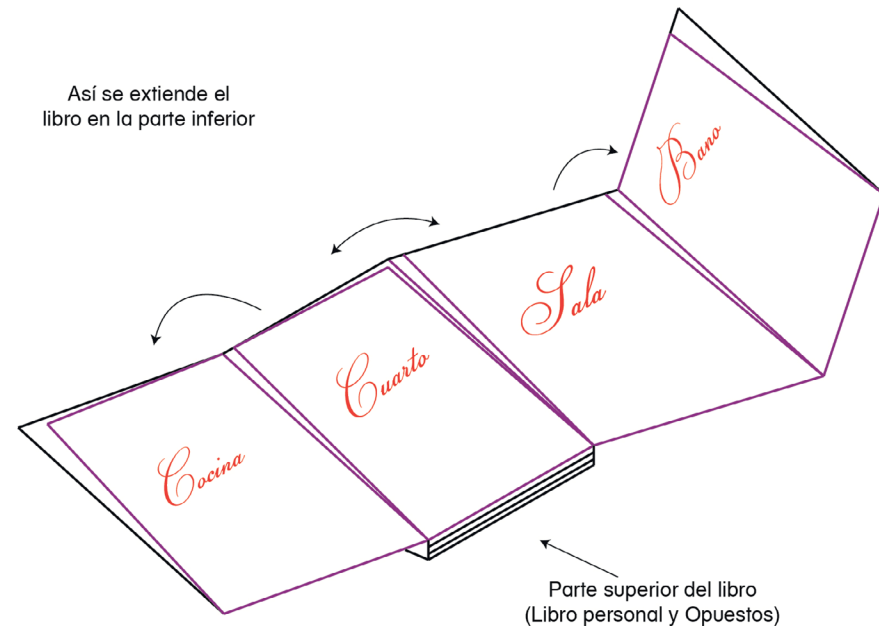

Imagen 45 Dobleces del interior

Parte inferior del libro

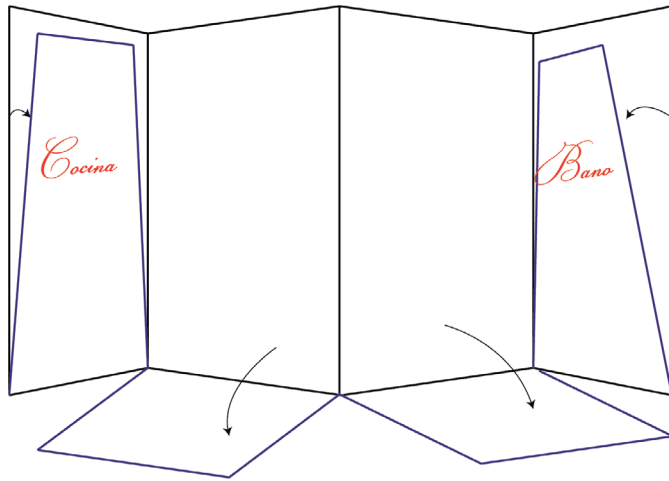

Imagen 46 Esquema de prototipo

3.4 Bocetaje

Para la realización del prototipo, se partió de una serie de ideas que fueron avanzando progresivamente hasta alcanzar un mejor concepto que se aproximara al resultado deseado en cada sección.

A continuación se proporciona una muestra del proceso de bocetaje de cada uno de los apartados del prototipo de libro-objeto.

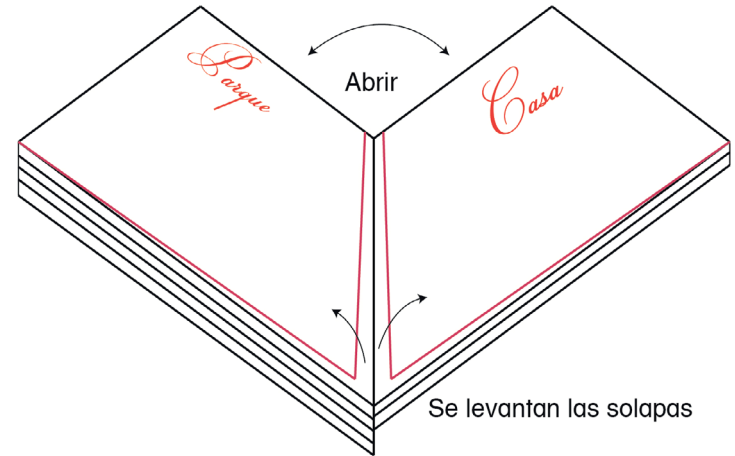

Imagen 47
Portada para el prototipo
con el título "mi libro".

3.4.1 Sección 1 y 2



Imagen 48
Imagen a primera vista
cuando se abre el libro.



Imagen 50
Hojeando 1 sección.



Imagen 49
La sección de contrarios, ejemplo de alto y bajo, en
donde se muestra la dinámica que se emplea.



Imagen 51

Retícula

La forma de organización para estas secciones es en base a la retícula creada a partir del formato propuesto por el método de lecto-escritura.

A partir de dicho formato se trazaron las líneas para poder tener una mejor composición .



Imagen 52
Trazado de retícula



Imagen 53
Retícula sintetizada

3.4.2 Sección 3

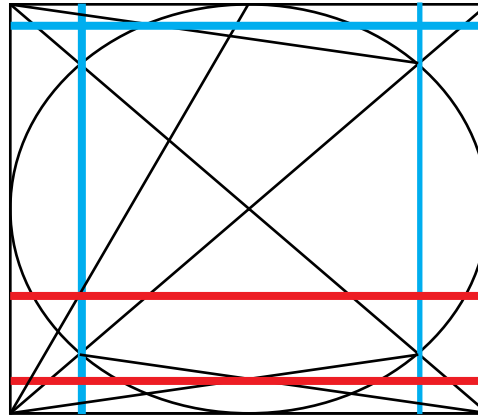

Imagen 55

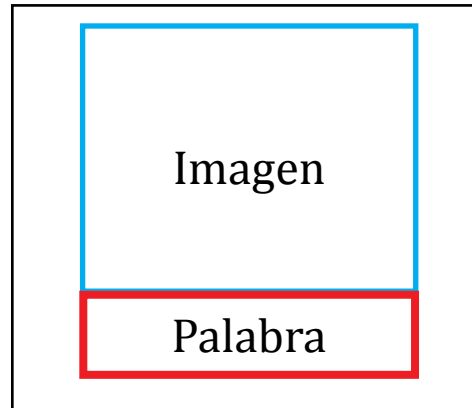
Casa con integrantes dentro de ella utilizando ventanas para crear la interacción.



Imagen 56

Continuación el libro después de estar en la sección 3

3.4.3 Sección 4



Imagen 57
Vista general de la sección.



Imagen 58
Vista detallada del baño y recámara.



Imagen 59
Toma generalizada de la sección con las habitaciones.



Imagen 60
Vista detallada de la cocina y sala.

3.5 SISTEMA DE IMPRESIÓN.

Debido a que la metodología aplicada en este libro-objeto abarca estrategias que el docente debe utilizar, para transmitir los contenidos del aprendizaje a sus alumnos, se recomienda que este sea personal y que cada niño posea un ejemplar de este material para hacer el proceso de enseñanza-aprendizaje mucho más eficaz.

El sistema de impresión recomendado es el offset, ya que además de rápido es económico por tiraje, ofrece una calidad óptima para los elementos gráficos, como las fotografías.

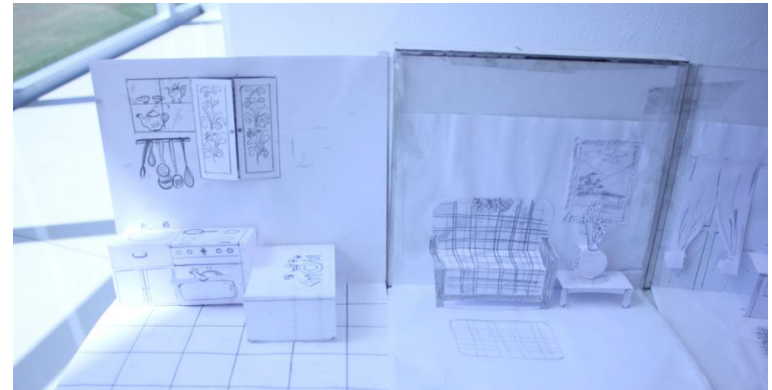
Para la reproducción de pocos ejemplares es recomendable un medio de impresión digital, pues habrá ocasiones en las que no se requiera de todo un tiraje, aunque por supuesto, se incrementan los costos de impresión por pieza.



CAPÍTULO IV

PROPUESTA

4.3 Primera Sección: Campos semánticos

*Familia



Imagen 62



Imagen 63



Imagen 64



Imagen 65

Campos semánticos

*Comida



Manzana

Imagen 66



Galleta

Imagen 67



Muñeca

Imagen 68



Caballito

Imagen 69

Campos semánticos

*Ropa



Pantalón

Imagen 70



Vestido

Imagen 71



Playera

Imagen 72



Zapatos

Imagen 73

Campos semánticos

*Escuela



Maestra

Imagen 74



Mochila

Imagen 75



Libro

Imagen 76



El escritorio

Imagen 77

4.4 Segunda Sección: Contrarios



Imagen 78



Imagen 79

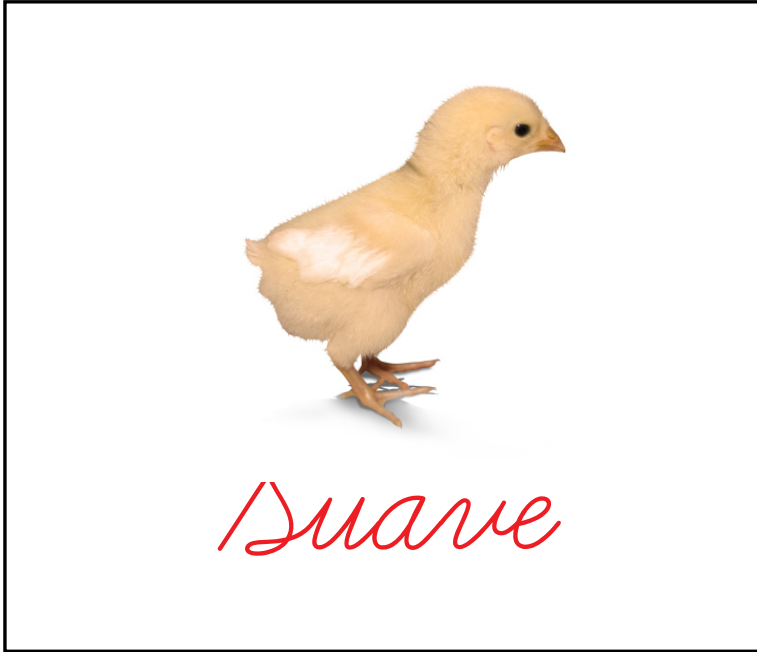

Duave

Imagen 80



Duro

Imagen 81

4.5 Tercera Sección: Casa



Imagen 82 Casa

4.6 Cuarta Sección: Hogar

*Sala



Imagen 84 Vista de frente



Imagen 85 Vista aérea

Cuarta Sección: Hogar

***Cocina**



Imagen 86 Vista de frente



Imagen 87 Vista aérea

Cuarta Sección: Hogar

***Baño**



Imagen 88 Vista de frente



Imagen 89 Vista aérea

Cuarta Sección: Hogar

***Cuarto**

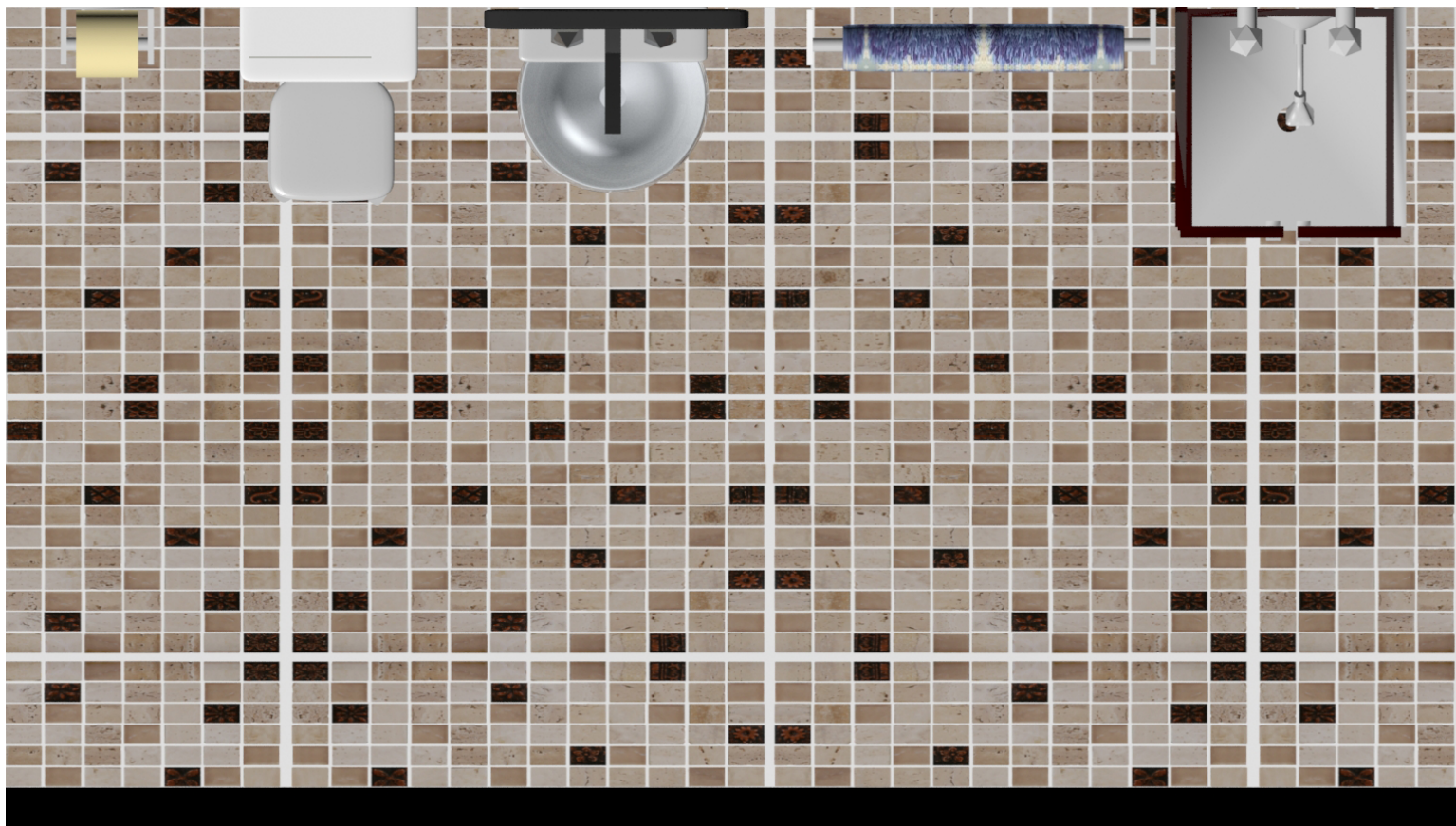

Imagen 90 Vista de frente



Imagen 91 Vista aérea

4.6 Cuarta Sección: Hogar

*Tarjetas

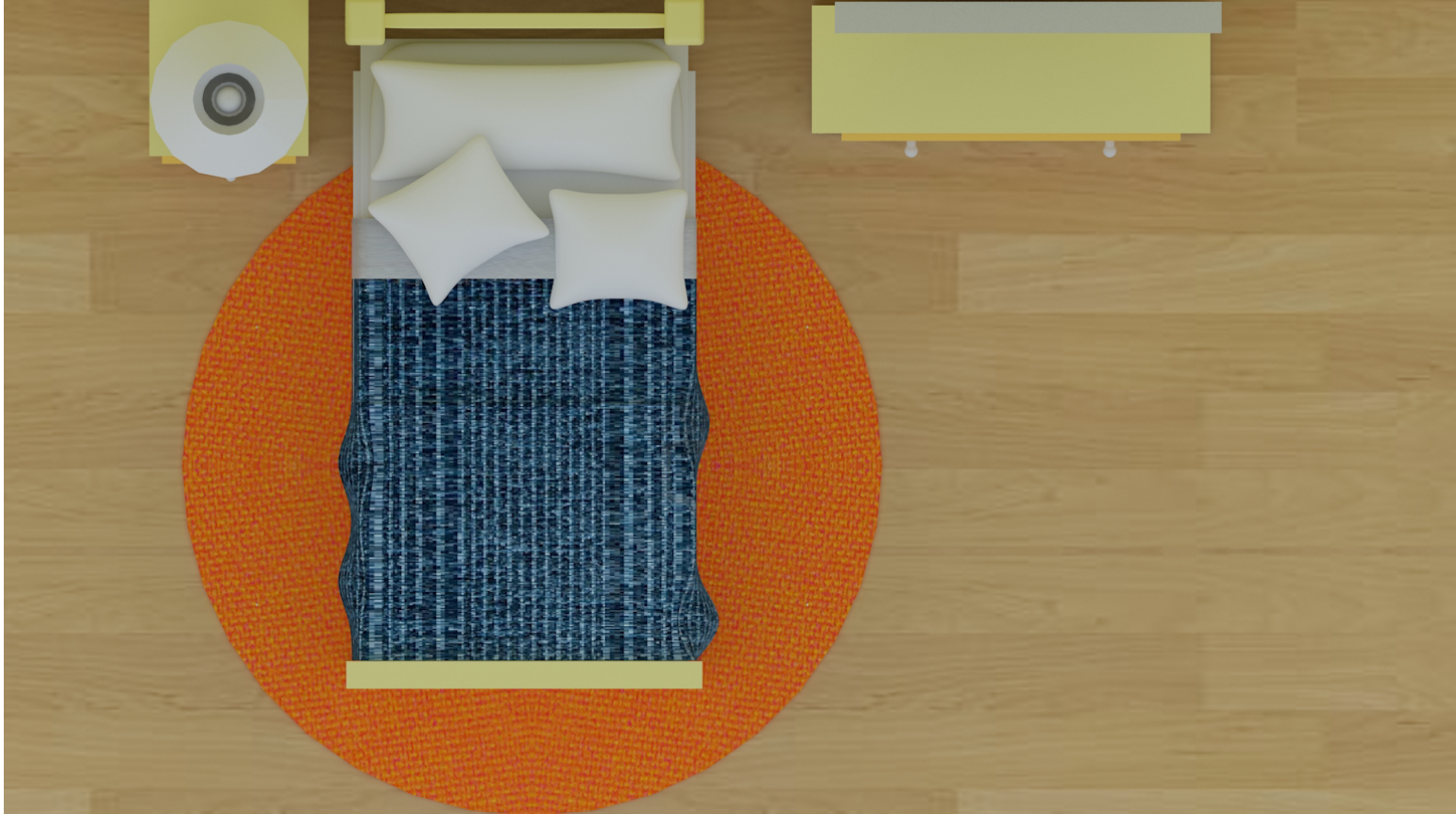

Cepillo

Jabón

Plato



Rollo

Taza

Toalla



Vaso

Peluche

Reloj



Tenedor

Chanclas

Ropa



CONCLUSIONES



Con la investigación presentada se llega al punto en donde se observa que el trabajo realizado ha alcanzado su propósito establecido, que es el de crear una herramienta didáctica como apoyo a los instructores de educación especial en el aprendizaje de los niños con síndrome de Down, en donde no se pretende cambiar la metodología, pues no se trata de comenzar de nuevo un método, que se ha estado usando en la institución, sino mas bien, ser un apoyo en la proyección de la misma, tomando todos los puntos fuertes y conjuntarlos para así tener una herramienta que contenga todos estos elementos y de esta manera tenga un mayor grado de funcionalidad.

Las observaciones realizadas fueron fundamentales para el mejoramiento progresivo del proyecto, y así con su objeto de diseño, que es en este caso el libro objeto. Con éste se trabajo en sesiones en donde directamente se puso enfrente al niño para poder así tener

una autoevaluación critica para que de esta manera se pudiera llegar a los objetivos establecidos anteriormente en base a el método de lecto-escritura.

A lo largo de este proceso se dio hincapié al trabajo conjunto con diversas disciplinas, teniendo choque de ideas pero siempre conscientes en que nosotros no somos los especialistas, y en donde hay que acatar a lo que ellos digan siempre y cuando, nosotros como especialistas gráficos hagamos nuestra labor correspondiente, y poder mezcal ambas ideologías para un bien común.

Concluimos que en definitiva, el trabajo multidisciplinario enriquece significativamente los proyectos a realizar, y en nuestro caso, la colaboración de profesionales del campo ayudo mucho en la mejoría del funcionamiento y logística del proyecto realizado, teniendo a la vez una evaluación de los mismos acreditando satisfactoriamente que nuestro libro objeto cumple con los objetivos establecidos desde del planteamiento, en donde en el transcurso del mismo se ha ido cambiando una u otro elemento pero siempre con la idea en su funcionalidad y en los objetivos.

REFERENCIAS

Referencias bibliográficas

- Alcalá Esqueda, E. (1994). Del garabato al discurso: procesos de lecto-escritura en niños preescolares. Puebla: BUAP.
- Álvarez H., F. (2000). Estimulación temprana: una puerta hacia el futuro. México: Alfaomega.
- Aranda Redruello, R. E. (coord.). (2002). Educación especial: áreas curriculares para alumnos con necesidades educativas especiales. Madrid: Prentice Hall.
- Arnáiz Sánchez, P. (2003). Educación inclusiva: una escuela para todos. Archidona, Málaga: Ediciones Aljibe.
- Bhaskaran, L. (2006) What is publication design? [¿Qué es el diseño editorial?] Barcelona : Roto Vision.
- Blackwell, Lewis (2004) Tipografía del siglo XX. Barcelona : Gustavo Gili.
- Calderón Alarcón, V. (2001). Estimulación temprana: guía para el desarrollo integral del niño. Panamá: Euroamericana de Ediciones internacional.
- Chaulet, E. (1998) La discapacidad mental. Apoyos para la educación y superación de niños con problemas de aprendizaje. México: Fondo de Cultura Económica.
- Colyer, M. (1994) Commissioning illustration. Español [Cómo encargar ilustraciones]. México: G. Gili.
- Cruickshank, W. (1990) El niño con daño cerebral: en la escuela, en el hogar y en la comunidad. Trillas: México.
- Damián, M. (2000). Estimulación temprana para niños con Síndrome de Down 2: manual de desarrollo cognoscitivo. Trillas: México.
- De Buen Unna, J. (2000). Manual de diseño Editorial. Mexico: Editorial Santillana.
- Dmitriev, V. (2000). El bebé con síndrome de Down: manual de estimulación temprana. Trillas: México.
- Fawcett-Tang, Roger (2004) Diseño de libros contemporáneo. Barcelona: Gustavo Gili.
- Fernández, M. J. (2010) Estimulación para chicos de 0 a 36 meses. Argentina: Editorial Albatros.
- Flores, J., Troncoso, M. y Dierssen, M. (1996) Síndrome de Down: biología, desarrollo y educación. Barcelona : Masson.
- Gómez López, E. (1997). Compendio de educación especial / México: El Manual Moderno.
- Johansson, Lundberg y Ryberg (2004) Manual de producción gráfica : recetas. Barcelona: Gustavo Gili.
- Kane, J (2005) Manual de tipografía. Barcelona: Gustavo Gili.
- Magal R., Defez G. y González (2007) Diseño gráfico editorial. Valencia: Universidad Politécnica de Valencia.
- Megs, Phillip B. (2000) Historia del diseño gráfico. México. McGraw Hill.
- Munari, Bruno (1983) ¿Cómo nacen los objetos? Barcelona: G.Gili.
- Nicasio García, J. (1988). Manual de dificultades de aprendizaje: lenguaje, lecto-escritura y matemáticas. Madrid: Naarcea.
- Ortega Támez, L. C. (2001, c1997). El síndrome de Down: guía para padres, maestros y médicos. México: Trillas.
- Rondal, J. A. (1995). Eduquer et faire parler l'enfant Down. [Educar y hacer hablar al niño Down: una guía al servicio de padres y profesores México]. Trillas: D.F.

Rondal J. (coord.), Perera y Nadel (2000) Down Syndrome, a review of current knowledge. [Síndrome de Down: Revisión de los últimos conocimientos] Madrid: Espasa-Calpe.

Sánchez Escobedo, P., Cantón, M. B. y Sevilla, D.; Dir, Gómez López E. (1997). Compendio de educación especial / México: El Manual Moderno.

Sánchez Manzano, E. (2001). Principios de la educación especial. Madrid. España: CCS.

Swann, A. (1990) Bases del diseño gráfico. México: Barcelona : G. Gili.

Tomás, J. (coaut.). (2005). Psicomotricidad y reeducación: fundamentos, diagnóstico, reeducación psicomotriz y de lecto-escritura: estimulación psicomotriz. Barcelona: Editorial Laertes.

Troncoso, M. y del Cerro, M. (1998) Síndrome de Down: Lectura y Escritura. España: Fundación Iberoamericana.

Wucius, Wong. (1995) Fundamentos de Diseño. España: Gustavo Gili S.A.

Zappaterra, Y. (2008) Diseño editorial: Periódicos y revistas., SL. Barcelona, Editorial Gustavo Gili.

Zeegen, L. y Crush (2005) Principios de ilustración. SL. Barceona: Editorial Gustavo Gili

Referencias Hemerográficas

López, M. M. (2010, 27 de diciembre). Barreras que impiden la escuela inclusiva y algunas estrategias para construir una escuela sin exclusiones; Innovación Educativa, Universidad de Málaga, España.

López P., López R., Parés G., Borges A. y Valdespino L. (2000) "Reseña Histórica Del Síndrome De Down". Revista Adm Vol.Lvii, N°5. Septiembre-Octubre.

Referencias electrónicas

Almirón Cartier (Enero 28, 2010) Diseño de libros - ¿Qué es el diseño editorial?. Extraído el día 28 de octubre de 2012 <http://alejandralmiron.fullblog.com.ar/disenio-editorial.html>

Ambrose, G. y Harris, P. (2004), Formato.Barcelona, España: Parramón.

Antón, José Emilio (1995) El Libro De Artista. Madrid. Extraído el día 14 de octubre de 2012 de <http://www.merzmail.net/libroa.htm>

Berríos, A. (Mayo 21, 2012) Libro-objeto: un desafío de lectura. Leamos mas : donde hablamos de La Lectura y Educación. Extraído el día 14 de octubre de 2012 de <http://www.leamosmas.com/2012/05/libro-objeto-desafio-de-lectura>

Canteros, L. Askvig R, Nina y Maissen L. (2004, 7 de enero). Exposición Itinerante de IBBY 2001 "Libros destacados para niños y jóvenes con necesidades especiales". Extraído el día 1 de junio de 2012 de <http://www.imaginaria.com.ar/11/9/ibby.htm>

Casillas Ontiveros, J. (s.f) Antecedentes históricos de la educación especial en México. Extraído el día 3 de junio de 2012 de <http://es.scribd.com/doc/49698819/Antecedentes-historicos-de-la-educacion-especial-en-Mexico>

Castilla, M. (2005). Documento Base para la discusión en los Cursos: Talleres de Educación Especial. Gobierno de Mendoza, Dirección General de escuelas, Subsecretaría de Innovación y Transformación Educativa, Dirección de Educación Especial, Capacitación docente. Extraído el día 10 de junio de 2012 desde http://www.institucional.mendoza.edu.ar/servicio/doc_pdf/Educ%20Especial%20Taller.pdf

Crosso, C. (2009). El Derecho a la Educación de Personas con Discapacidad: impulsando el concepto de Educación Inclusiva. Extraído el día 10 de junio de 2012 desde <http://www.rinace.net/rlei/numeros/vol4-num2/art4.pdf>

Cruz Martínez, A. (2008, 25 de abril) La jornada "México Rezagado en socialización de personas con síndrome de Down". Extraído el día 1 de Junio de 2012 de <http://www.jornada.unam.mx/2008/04/25/index.php?section=sociedad&article=047n2soc>

Guiscafre, M. (junio 2011) Libro Objeto: Relación entre literatura y diseño. Buenos Aires, Argentina Extraído el día 11 de octubre de 2012 desde http://fido.palermo.edu/servicios_dyc/publicacionesdc/vista/detalle_articulo.php?id_articulo=7488&id_libro=336

Diccionario de la Lengua Española Vigésima segunda edición (2001). Extraído el día 16 de agosto de 2012 desde <http://lema.rae.es/drae/?val=s%C3%ADndrome>

Escandón, M. M. y Teutli G. F. (2010). Guía para facilitar la inclusión de alumnos y alumnas con discapacidad en escuelas que participan en el Programa Escuelas de Calidad. Secretaría de Educación Pública. Extraído el día 10 de junio de 2012 desde http://www.educacionespecial.sep.gob.mx/pdf/noticias/2011/Guia_para_facilitar.pdf

Fundación Down España (2008). Extraído el día 16 de agosto de 2012 desde <http://www.sindromedown.net/index.php?idMenu=6&idIdioma=1>

Fundación Teletón (2011) Extraído el día 18 de agosto de 2012 desde <http://www.teleton.org.mx/>

Gómez, Antonio (s.f.) LIBROS OBJETO Y REVISTAS EN-SAMBLADAS. Extraído el día 28 de agosto de 2012 desde <http://boek861.com/proartista/pry/0%20LA%20AG.pdf>

Gómez, Antonio (s.f.) Del Lenguaje Visual Al Libro-Objeto. Extraído el día 29 de agosto de 2012 desde <http://www.merzmail.net/libro.htm>

Instituto Nacional de estadística y geografía, INEGI. (2011). Clasificación de Tipo de Discapacidad. Extraído el día 8 de junio de 2012 desde <http://www.inegi.org.mx/est/contenidos/proyectos/aspectosmetodologicos/clasificadoresycatalogos/default.aspx>

Instituto Nacional de estadística y geografía, INEGI. (2004). Las personas con discapacidad en México: una visión censal. Extraído el día 10 de junio de 2012 desde http://www.inegi.gob.mx/prod_serv/contenidos/espanol/bvinegi/productos/censos/poblacion/2000/discapacidad/discapacidad2004.pdf

López Alonso y Hernández Muñoz, (s.f.) CIDD congreso internacional de DIDACTIQUES. El libro objeto como recurso didáctico. El libro objeto y de artista como recurso didáctico en la docencia en el grado en bellas artes. Asignaturas de diseño y grabado. Universidad de Zaragoza. España Extraído el día 18 de octubre de 2012 desde <http://www.udg.edu/portals/3/didactiques2010/guiacdII/ACABADES%20FINAL/274.pdf>

Mazoy, F. A. (1988). El Libro Objeto, como recurso didáctico. Extraído el día 22 de junio de 2012 desde http://www.tendenciaspedagogicas.com/Articulos/1998_e1_19.pdf

Millán, M. (2010) El libro objeto. Revista La otra. Revista de poesía, artes visuales, otras letras ; entrevista a Mónica González Velázquez, directora de Mi cielo Ediciones (Libros objeto). Extraído el día 20 de octubre de 2012 desde <http://www.laotrarevista.com/2010/09/el-libro-objeto/>

Mondragón, M. V. Lobera, G. J. (2010). Discapacidad motriz: Guía didáctica para la inclusión en educación inicial y básica. Extraído el día 27 de junio de 2012 desde <http://www.conafe.gob.mx/mportal7/EC/discapacidad-motriz.pdf>

Programa Nacional para el Desarrollo de las Personas con Discapacidad 2009-2012. (2009). Consejo Nacional para las Personas con Discapacidad. Extraído el día 10 de junio de 2012 desde http://www.educacionespecial.sep.gob.mx/pdf/issuu/pronaddis_2009_2012.pdf

Seddon (2008) Retículas: soluciones creativas para el diseñador gráfico. Editorial Gustavo Gili. Extraído el día 2 de noviembre de 2012 desde <http://ggili.com/es/tienda/productos/reticulas>

Valdez, B. (2009). Materiales para alumnos con capacidades especiales. Extraído el día 8 de junio de 2012 desde <http://valdezbelen.blogspot.mx/2009/11/libros-para-ninos-con-capacidades.html>

Wernicke, C. (Director De La Fundación Holismo De Educación, Salud Y Acción Social) (1993) La estimulación temprana en el niño con síndrome de Down. BUENOS AIRES. Extraído el día 8 de agosto de 2012 <http://www.holismo.org.ar/articulos/35%20EstDown.pdf>

APÉNDICE I

Asociaciones de Síndrome de Down en México

Esta son las principales instituciones y fundaciones que hay en México a nivel nacional, con sus principales datos de contacto.

Asociación: Fundación John Langdon Down Url: www.fjldown.org.mx Email: contacto@aroba.fjldown.org.mx Dirección: Selva 4. Insurgentes Cuicuilco. México DF Teléfono: 01 800 DOWN 100

Asociación: Instituto Irapuatense Down. A.C.

Asociación: Centro Down de Tláhuac Dirección: Cont. Lugo Guerrero s/n Col. La Planta Del. Tláhuac Teléfono: 58 45 09 46

Asociación: Comunidad Down A.C, Url: www.comuniddadown.org.mx Dirección: Calz. De las águilas 1681. col. Lomas de Gpe. Del. Alvaro Obregón Teléfono: 56 35 24 62

Asociación: Fundación CTDUCA, Atención Integra de personas Down I.A.P. Dirección: Patricio Sáenz 1804, col. Del Valle. Del. Benito Juárez Teléfono: 55 34 43 61

Asociación: Integración Down I.A.P. Dirección: Galeana 17, Sta. Úrsula Xitla, Del. Tlalpan Teléfono: 56 55 16 20

Asociación: Unidos lo lograremos Url: www.unidos.com.mx Dirección: Dr. José Luna Ayala 108, NL, Monterrey Teléfono: 81 83 48 89

Asociación: Fundación para el Desarrollo Familiar. Proyecto Down Dirección: Antiguo Camino a Villa de Santiago 3107. Colonia Alta Vista Sur, Monterrey, NL Teléfono: 818.115.26.52 – o 53

Asociación: Centro de educación Down AC Dirección: Cerrada de Izcalli san mateo 22. Santiago Occipaco Naucalpan Edo. De México Teléfono: 52 43 10 48

Asociación: Unidos Pro Down AC Email: prodowndchiapas@aroba@hotmail.com Dirección: Libramiento Norte Oriente 350. Tuxtla Gutiérrez, Chiapas Teléfono: 961 60 434 60, 961 615 12 43, 961 125 60 34

Asociación: Asociación de padres de personas con disc. Intelectual de Aguascalientes, A. C. Dirección: Jardín de Zaragoza #110 Sur col. Jardines de la Asunción, Aguascalientes Teléfono: (01-449) 917-73-61 y 913 96 96

Asociación: Deportistas especiales del edo. De Guanajuato Dirección: Niza 108 col. Andrade. León Guanajuato Teléfono: (01-477) 713-60-91

Asociación: Asociación leonesa para la adaptación del Down Dirección: Calle zapateros s/n. Fraccionamiento Industrial Julián de Obregón. León Gto. Teléfono: (01 477) 711 15 21

Asociación: Recuperación Infantil de León AC Dirección: Privada Paseo de los Halcones #101: Fracc. San Isidro. León Gto. Teléfono: (01-477) 771-49-45

Asociación: Asociación amigos del Down AC Email: amigosdeldown@aroba@hotmail.com Dirección: Zaragoza #121. Col centro. León Gto. Teléfono: (01-477) 714-63-37

Asociación: Centro de estimulación del desarrollo AC Email: revivamos@aroba.att.net Dirección: Santos Degollado #111. col. Del empleado. Morelia Mich. Teléfono: (01 443) 333-00-02

Asociación: Instituto Down de Chihuahua Email: institutodownchih@aroba@hotmail.com Dirección: Av. Mirador #4307 col residencial campestre. Chihuahua Teléfono: 01-614) 416 05 21

Asociación: Fundación Down de Puebla
Email: sudar[arroba]terra.com.mx Dirección: Calle Otomí #24 col. Bello Horizonte Cuatlazingo, Pue. Teléfono: (01 222) 284 90 06

Asociación: Fundación Down de Mazatlán #45 Email: delsordolaurence[arroba]net.scape.net Dirección: Paya Azul #304. Fracc. Playa sur. Mazatlán Sinaloa Teléfono: (01 669) 985-07-18

Asociación: Instituto Down de Jalapa A.C. Email: etnof[arroba]yahoo.com.mx Dirección: Primavera # 12. Fracc. Los Ángeles. Jalapa Ver. Teléfono: (01 228) 818 06 50

Asociación: C.T.D.U.C.A. de Yucatán Email: dianabj[arroba]hotmail.com Dirección: Calle 59 por 102 #429. col. Bojorquez. Mérida Yucatán Teléfono: (01-999) 945 19 98

Asociación: Fundación Down de la laguna A.C. Email: edownia[arroba]hotmail.com Dirección: Calle del Faro #730. col. Nueva California. Torreón Coahuila Teléfono: (01-871) 732 34 12

Asociación: Centro de Atención Múltiple #27 Email: adrianag[arroba]halcon.laaguna.ual.mx Dirección: Cerrada San Julio s/n . Col. Fuentes del sur. Torreón Coahuila Teléfono: (01-871) 720 47 22

Asociación: CERLA A.C. (centro ecuestre de rehabilitación) Url: www.cerla.org.mx Email: info[arroba]cerla.org.mx Dirección: Parque Ecológico Japón Ave. Luz y Fuerza s/n, Las Águilas Delegación Álvaro Obregón, México, D.F. Teléfono: 5593 1631 y 5570 6948

Asociación: Adelante niño down A.C, Email: andac[arroba]prodigy.net.mx Dirección: Latacunga 893. Col. Lindavista. Del. Gustavo A, Madero. DF Teléfono: 15 58 67 273

Asociación: Fundación Rehabilitación e Integración Down, AC Email: fridown[arroba]yahoo.com Dirección: Heriberto Frías 929, col. Del valle. Del. Benito Juárez. DF Teléfono: 55 23 74 57

Asociación: Casa Down de Mazatlán IAP Email: casa_down_maz[arroba]hotmail.com Dirección: Playa las Gemelas 402 Playa Sur (Blog Síndrome de Down, [en línea]; 2012) <http://www.downmx.com/asociaciones-de-sd/>

APÉNDICE II

TIPOS BÁSICOS DE EQUIPO

En esta sección presentamos grupos de materiales que han resultado adecuados para los niños con incapacidad de aprendizaje. Algunos serán útiles en la presentación que tengan al comprarlos; otros requerirán modificaciones que los adapten a las necesidades de un niño en lo particular.

A. Artículos comerciales que se pueden usar tal como se compran.

- Bloques de mosaico de madera, 2 pulgadas.
- Cubos de madera, de colores, de una pulgada.
- Cubos de madera sencillos, de una pulgada.
- Tableros de clavijas, de madera, de 6x6 pulgadas.
- Cuentas de madera coloreadas.
- Tableros de clavijas de 10 x 10 pulgadas.
- Clavijas de madera coloreadas.
- Esténciles de animales, peces, pájaros, etc.
- Diseño de cubo de mosaicos de madera.
- Cubos de color de mosaico.
- Tablero de imán e imanes.
- Diamantina.
- Pinceles de una pulgada
- Plastilina
- Almohadillas de impresión sencillas.
- Almohadillas de tinta: rojas, azules, verdes, violetas, negras.
- Cortapapel de 30 pulgadas.
- Una máquina de escribir sencilla, con cinta roja y negra.
- Un tocadiscos y discos.
- Plantillas de formas geométricas.
- Un espejo de cuerpo entero.
- Crayones grandes y pequeños.
- Tijeras de punta para ambidextros.
- Reglas que indiquen las medias pulgadas.
- Reglas que marquen los cuartos de pulgada.
- Ábacos y cuentas.

B. Equipos para elaborar materiales

- Marcadores con punta de fieltro.
- Marcadores con punta de fieltro delgada.
- Punzones de papel de media pulgada de diámetro.
- Tijeras.
- Cemento de caucho y tñner.
- Regla y regla T.
- Papeles.
- Cartulina: roja, azul, morada, amarilla, verde, anaranjada, café, negra, (no se usen tonos intermedios)
- Cartel: de varios colores.
- Papel cebolla.
- Papel amartillado.
- Papel manila para dibujo.
- Papel blanco para dibujo.
- Papel blanco para rotular.
- Papel blanco transversal, con líneas de 1, ½ y ¼ de pulgada.
- Para rotular de color.
- Papel mica
- Papel Adventure Brand (de distintos tipos)
- Papel lija
- Papel esmeril
- Papel periódico: blanco, amarillo, azul y verde.

- Libro de ejercicios preparatorios.
- Plantillas Ditto: rojas, azules, negras y verdes.
- Juego de letras mayúsculas y minúsculas.
- Juego de impresión: dibujo y palabras.
- Clips: pequeños, regulares y grandes.
- Cinta de pegar (transparente).
- Cinta de medir.
- Cuchilla X-acto o de cocina.
- Plumas atómicas: rojas, azules, negras y verdes.
- Cinta para cubrir.
- Cinta transparente con base sólida.
- Un tablero de dibujo amplio.
- Engrapadora y grapas.
- Tijeras grandes.
- Ligas de distintos tamaños.
- Cajas vacías de distintos tamaños.

C. Cuadernos de trabajo (para recortar)

- Ginn and Co.: Tom and Betty, Games to Play.
- Houghton Mifflin: Getting Ready
- Scott, Foresman: We Read Pictures, We Read More Pictures, Before We Read.
- Row, Peterson: The reading Road to Spelling, primer año.
- Lyons, Carnahan: Phonics We Use, libros A, B y C.

D. Series de libros de lectura (ordene la guía para cada uno)

- American Book Co.: Serie Betts, para preprimaria y primaria.
- Lyons, Carnahan: ediciones Regular y Classmate.
- Sheldon Series: Allyn & Bacon.
- La serie Pacemaker.
- The Rolling Reader: Scott, Foresman.
- Benefic Press: la serie de Cowboy Sam, la serie de Dan Frontier, la serie de Jack el Marino.

E. Complementos y auxiliares de la lectura.

- Reader's Digest Skill Builders, del primer año en adelante.
- Programa de lectura de Science Research Associates.

F. Juegos

- Un juego de boliche de cinco pinos.
 - Pelotas de diez pulgadas.
 - Damas chinas.
 - Damas inglesas.
 - Animales, pájaros y peces.
 - Mezcladoras.
 - Solterona.
 - Corazones.
 - Los ocho locos.
 - La abeja trabajadora.
 - Cuadrados.
 - Dominó.
 - Bingo.
 - Glittermosaik.
 - Lotería.
 - Reloj magnético.
 - Hi-Q doble.
 - Automóviles.
 - Troncos Lincoln.
 - Juegos Tinker.
 - Ladrillos de plástico.
 - Equipo de bloques.
 - Abalorios.
 - Mecano metálico.
 - Persecución.
 - Mecano de madera.
 - El trenecito feliz.
 - La tierra de los dulces.
 - El maravilloso mundo del color.
- Pirámide.
 - Cuento hasta diez.
 - Vea y diga el juego de los consonantes.
 - Memoria.
 - Rompecabezas.
 - Bloques Lego.
 - Turista.
 - “Grabe un grabado”.
 - Zoológico Lotto.
 - Granja Lotto.
 - Giro y color.

G. Equipo para adiestramiento motor

- Andador.
- Viga de equilibrio.
- Colchoneta de gimnasio.
- Pelotas blandas y bat.
- Bolsas de semillas.
- Tablero de anotaciones.
- Gises de doble tamaño.
- Bola normal

ANEXO I

Ejercicios y Recomendaciones

A continuación se describen las actividades que se pueden realizar en base al Método de Lecto-Escritura que se presenta en este documento, y que son ejercicios ya establecidos.

EJERCICIO 1

Se escribe en un una frase formada por sujeto, verbo y complemento.

En una tarjeta se escribe otra frase igual. Se recorta en tres partes, sin separar el artículo del nombre. El niño tiene que reconstruir la frase y pegarla debajo de la frase modelo.

EJERCICIO 2

Se escribe una frase en una tira de papel o de cartulina. El niño debe leerla.

A continuación se recorta, separando sujeto, verbo y complemento. Después la ordena y lee de nuevo, pegándola en una hoja de papel. Aquí no se usa otra de modelo.

EJERCICIO 3

Se le entregan al niño etiquetas autoadhesivas, papelitos o fichas con varias palabras escritas, formando frases con ellas, leerlas y pegarlas en una base.

EJERCICIO 4

El alumno inventa una frase corta, bien construida. La dicta al profesor y éste la escribe en una ficha. El alumno la lee, se recorta separando las palabras y vuelve a reconstruirla pegándola en una hoja de papel.

GLOSARIO

Bosquejo: Traza primera y no definitiva de una obra pictórica, y en general de cualquier producción del ingenio. Idea vaga de algo

Congénito: Que se engendra juntamente con algo.

Cromosoma: Filamento condensado de ácido desoxirribonucleico, visible en el núcleo de las células durante la mitosis. Su número es constante para cada especie animal o vegetal.

Dislexia: Incapacidad parcial o total para comprender lo que se lee causada por una lesión cerebral.

Dismórfica: alteración de la forma.

Exacerbación: Irritar, causar muy grave enfado o enojo. Agravar o avivar una enfermedad, una pasión, una molestia, etc. Intensificar, extremar, exagerar.

Grabados: Arte de grabar. Procedimiento para grabar. Estampa que se produce por medio de la impresión de láminas grabadas al efecto.

Grafismos: Expresividad gráfica en lo que se dice o en cómo se dice.

Gutural: Dicho de un sonido: Que se articula tocando el dorso de la lengua con la parte posterior del velo del paladar o acercándose a él formando una estrechez por la que pasa el aire espirado. En sentido amplio se dice de los sonidos articulados en la úvula o por contracción de la faringe.

Hipotonía: Tono muscular inferior al normal.

Incidencia: Acontecimiento que sobreviene en el curso de un asunto o negocio y tiene con él alguna conexión.

Inteligibilidad: Que puede ser entendido. Que es materia de puro conocimiento, sin intervención de los sentidos. Que se oye clara y distintamente.

Luxaciones: Dislocación de un hueso.

Manuscritos: Papel o libro escrito a mano

Maquetación: Hacer la maqueta de una publicación que se va a imprimir.

Morfosintaxis: Parte de la gramática que integra la morfología y la sintaxis.

Mosaicismos: condición en donde un individuo tiene dos o más poblaciones de células que difieren en su composición genética

Neuromotores: Pertenciente o relativo a los músculos y nervios, o a los impulsos nerviosos transmitidos a los músculos.

Paradentosis: Proceso de atrofia del lecho óseo dentario con su encía correspondiente, característico de la enfermedad periodontal.

Psicolingüístico: Ciencia que estudia las relaciones entre el comportamiento verbal y los procesos psicológicos que subyacen a él.

Psicomotrices: Integración de las funciones motrices y psíquicas. Conjunto de técnicas que estimulan la coordinación de dichas funciones.

Psicopedagogía: Rama de la psicología que se ocupa de los fenómenos de orden psicológico para llegar a una formulación más adecuada de los métodos didácticos y pedagógicos.

Saturados: Dicho de un compuesto químico orgánico: Cuyos enlaces covalentes, por lo general entre átomos de carbono, son de tipo sencillo.

Somáticas: Se dice del síntoma cuya naturaleza es eminentemente corpórea o material, para diferenciarlo del síntoma psíquico.

Trisomía: Anomalía genética que consiste en la presencia de un cromosoma adicional en uno de los pares normales. El síndrome de Down es una trisomía del par 21

ESTA TESIS ESTA IMPRESA EN PAPEL OPALINA, UTILIZANDO LA TIPOGRAFÍA
CAMBRIA Y BEMBO PARA SU ELABORACIÓN.